



CHIARAVALLI
Trasmissioni spa

IMPORTANTE A richiesta della Spett. Clientela possiamo eseguire pezzi a disegno nella quantità e qualità desiderate. Disponiamo di moderni macchinari che consentono la lavorazione anche di passi e profili non indicati nel presente catalogo. I pezzi standard costruiti sono da riferirsi al listino prezzi e non al catalogo.

La ditta **CHIARAVALLI Trasmissioni SpA** si riserva la facoltà di modificare le misure esposte nel catalogo in qualsiasi momento e senza preavviso. A garanzia del livello qualitativo dei suoi prodotti, la ditta **CHIARAVALLI Trasmissioni SpA** assicura che il proprio sistema di controllo è conforme a quanto prescritto dalla normativa italiana UNI EN ISO 9002 - 94. riguardante i criteri per la gestione della qualità.

CHIARAVALLI Trasmissioni SpA - Via T. Minniti, 560 - 21044 CAVARIA (Varese) ITALY
Telefono: 0331.214.511

Telefax: Ufficio amministrativo 0331.735.073 - Uff. Tecnico - Preventivi 0331.735.090

Ufficio Commerciale Italia 0331.219.430 - Uff. Commerciale Estero 0331.735.067

INTERNET <http://www.chiaravalli.com> e-mail: chiaravalli@chiaravalli.it

DEPOSITI:

40011 **BOLOGNA** / Anzola dell'Emilia - Via 1° Maggio, 10
Tel. 051.735.290 - Fax 051.735.366

20156 **MILANO** - Via E. Cantoni, 3
Tel. 02.33.400.947 - Fax 02.33.400.949

35020 **PADOVA** - Via Portogallo, 11 int. 51
Tel. 049.87.05.205 - Fax 049.87.05.237

10148 **TORINO** - Via G. B. Lulli, 61 H
Tel. 011.22.67.146 - Fax 011.22.66.925

FILIALI ESTERE:

CHIARAVALLI FRANCE SARL - 2, bis rue de Paris
F-77230 Villeneuve S / Dammartin FRANCE
Ph. 0033 1 60946666 - Fax 0033 1 60946660
<http://www.chiaravalli.fr> e-mail: info@chiaravalli.fr

CHIARAVALLI ESPAÑA SL - C/. Industria S/N
E-08592 Sant Martí de Centelles Barcelona - ESPAÑA
Ph. 0034 93 8440099 - Fax 0034 93 8442193
e-mail: chiaravall@grupobbva.net

CHIARAVALLI CZ s.r.o - Jihlavská 26a
CZ-591 01 Žďár nad Sázavou - CZECH REPUBLIC
Tel./Fax 00420 616 629280
e-mail: info@chiaravalli.cz

INDICE

Pignoni-Corone
Pignoni-Corone Asa
Corone doppie per due catene semplici
Pignoni acciaio inox aisi 304 L - Pignoni semplici temprati ad induzione
Pignoni semplici con denti temprati ad induzione foro + cava + foro vite
Pignoni per Bussola conica Taper-Lock®
Pignoni in ghisa
Corone per trasportatori
Pignoni tendicatena
Mozzi applicabili a corone
Ruote per catena a cerniera

Catene a rulli FKK®
Catene a rulli QRC® (certificazione ISO 9002)
Catene a rulli RCX® (certificazione ISO 9001)
Catene trasporto CRT® (certificazione ISO 9002)
Guida catena in polietilene

Ruote dentate cilindriche
Cremagliere

Coppie coniche esecuzione standard
Coppie coniche esecuzione speciale
Coppie coniche nuova produzione
Coppie coniche spiroidali

Pulegge regolabili per cinghia trapezoidale Taper-Lock®
Pulegge scanalate Poly-V Taper-Lock®
Cinghie dentate per pulegge positive "Gates"
Pulegge dentate per cinghie positive
Pulegge dentate per cinghie positive Tipo Export
Pulegge dentate per bussola conica Taper-Lock®
Barre dentate per cinghie positive

Cinghie dentate HTD® "GATES"
Pulegge dentate HTD® foro iniziale
Pulegge dentate HTD® Taper-Lock®
Cinghie dentate POWER GRIP GT® "GATES"
Pulegge dentate Power Grip GT®
Barre dentate Power Grip GT®

Cinghie dentate "Gates" Poly Chain GT2
Pulegge dentate Poly Chain GT Taper-Lock®
Barre dentate Poly Chain GT

Cinghie dentate passo metrico "T" "MECTROL"
Pulegge dentate passo metrico "T"
Barre dentate passo metrico "T"
Cinghie dentate "AT" "MECTROL"
Pulegge ct per passo metrico "AT"
Barre ct per passo metrico "AT"

Piastre bloccaggio per cinghie
Flange per pulegge dentate
Adattatori per bussole coniche
Bussole coniche magys®
Mozzi saldabili per bussola conica
Mozzi smontabili per bussola conica
Calettatori di bloccaggio per attrito
Giunti elastici torsionali "Giflex" ge-t
Giunti flessibili a denti "Giflex" - Manicotti poliammide GF
Giunti flessibili a denti "Giflex" - Manicotti acciaio GFA - GFAS

Limitatori di coppia per attrito
Rondelle tornite a grosso spessore
Anelli di bloccaggio secondo din 705 C - ABU - FORMA C - AB
Anelli di bloccaggio a morsetto
Rondelle tornite coniche
Rondelle tornite per teste snodate
Condizioni Generali di Vendita

CHIARAVALLI
Trasmissioni spa



EDIZIONE MAGGIO 2002

PIGNONI E CORONE PER CATENE A RULLI

L'assortimento di pignoni e ruote per catene da noi prodotti, costituisce una risposta globale alle esigenze dell'industria nel settore delle trasmissioni meccaniche flessibili e rappresenta il risultato di una produzione finalizzata al conseguimento di eccellenti prestazioni tecniche e qualitative.

Il nostro programma di produzione comprende in pratica pignoni e ruote per catene realizzati in conformità ai principali e più recenti Standard ed alle Norme di Unificazione Internazionali UNI, ISO, DIN, ANSI ecc.

Le norme tuttavia definiscono per il vano delle ruote per catene e rulli, un profilo con dimensioni minime ed un profilo con dimensioni massime ed entro gli stessi deve risultare compreso il profilo reale.

Essendo piuttosto ampi i limiti di tolleranza che le norme lasciano alla discrezione del costruttore, si ravvisa la possibilità di scegliere un criterio di proporzionamento del profilo che possa risultare ottimizzato per quanto concerne la regolarità di trasmissione e la capacità del dente di sopportare sforzi più elevati.

Ciò che ha condotto allo sviluppo sistematico di un insieme di profili unificati e geometricamente riproducibili con notevole fedeltà da utensili espressamente progettati al computer ed il cui profilo di riferimento è protetto da know-how aziendale.

Elemento di pregio di questo profilo ottimizzato, caratteristica esclusiva della ditta **CHIARAVALLI Trasmissioni spa**, è quello di migliorare l'avvolgimento "poligonale" della catena sul pignone e sulla corona, riproducendone la discontinuità di moto che ne consegue anche nel caso di interassi e rapporti di trasmissione sfavorevoli. Ciò ci ha consentito di inserire a catalogo e di realizzare pignoni con bassissimo numero di denti.

Anche se il complesso ruota dentata-catena costituisce un organo di trasmissione piuttosto "rude" il rispetto di una buona precisione con errori di lavorazione contenuti non guasta, e ciò è assicurato dall'uso sistematico di macchine operatrici a Controllo Numerico e tecnologie sviluppate per minimizzare lo sforzo di taglio e per migliorare il grado di finitura superficiale.

I pignoni e le ruote per catene a catalogo, vengono prodotti anche nella versione con calettatore a bussola conica sistema "Taper-lock" particolarmente apprezzato nelle applicazioni che richiedono facilità di montaggio ed elevate precisioni di centratura.

Completano il nostro programma di vendita, catene a rulli semplici, multiple e catene speciali adatte ad ogni applicazione industriale e siamo altresì in grado di realizzare pignoni e corone per catene in esecuzione specifica, a disegno, in qualunque materiale e con trattamenti termici di tempra ad induzione e di cementazione e tempra su ruote e pignoni in acciaio.

P I G N O N I

SEMPLICI					
Z	d _e	d _p	d _m	D1	A
8	15,2	13,06	7	4	10
9	16,8	14,62	8	5	10
10	18,3	16,18	9	5	10
11	19,9	17,75	11	6	10
12	21,5	19,32	12	6	10
13	23,0	20,89	14	6	10
14	24,6	22,47	15	6	10
15	26,2	24,04	16	6	10
16	27,8	25,63	18	8	13
17	29,4	27,20	18	8	13
18	30,9	28,79	18	8	13
19	32,5	30,38	18	8	13
20	34,1	31,96	18	8	13
21	35,7	33,54	20	8	13
22	37,3	35,13	20	8	13
23	38,9	36,72	20	8	13
24	40,5	38,30	20	8	13
25	42,0	39,89	20	8	13
26	43,6	41,48	25	8	15
27	45,2	43,07	25	8	15
28	46,8	44,65	25	8	15
29	48,4	46,25	25	8	15
30	50,0	47,83	25	8	15
31	51,6	49,42	30	8	15
32	53,2	51,01	30	8	15
33	54,8	52,60	30	8	15
34	56,3	54,19	30	8	15
35	57,9	55,78	30	8	15
36	59,5	57,37	30	8	15
37	61,1	58,96	30	8	15
38	62,7	60,54	30	8	15
39	64,3	62,13	30	8	15
40	65,9	63,73	30	8	15

5 x 2,5 mm

per catene a rulli secondo DIN 8187 ISO/R 606

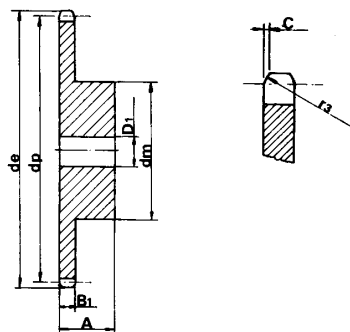

PIGNONE mm

RAGGIO DENTE r ₃	5
LARGHEZZA RAGGIO C	0,6
LARGH. DENTE PIGN. B ₁	2,3

CATENA mm

PASSO	5
LARGHEZZA INTERNA	2,5
RULLO - Ø	3,2

MATERIALE C 45 UNI 7847

C O R O N E

S				S			
Z	d _e	d _p	D ₁	Z	d _e	d _p	D ₁
8	15,2	13,06	4	44	72,2	70,09	8
9	16,8	14,62	4	45	73,8	71,68	8
10	18,3	16,18	4	46	75,4	73,27	8
11	19,9	17,75	5	47	77,0	74,86	8
12	21,5	19,32	5	48	78,6	76,45	8
13	23,0	20,89	5	49	80,2	78,03	8
14	24,6	22,47	5	50	81,8	79,63	8
15	26,2	24,04	5	51	83,4	81,22	10
16	27,8	25,63	6	52	85,0	82,81	10
17	29,4	27,20	6	53	86,6	84,40	10
18	30,9	28,79	6	54	88,1	85,97	10
19	32,5	30,38	6	55	89,7	87,58	10
20	34,1	31,96	6	56	91,3	89,17	10
21	35,7	33,54	8	57	92,9	90,76	10
22	37,3	35,13	8	58	94,5	92,35	10
23	38,9	36,72	8	59	96,1	93,94	10
24	40,5	38,30	8	60	97,7	95,53	10
25	42,0	39,89	8	62	100,9	98,72	12
26	43,6	41,48	8	64	104,1	101,90	12
27	45,2	43,07	8	65	105,6	103,49	12
28	46,8	44,65	8	66	107,2	105,08	12
29	48,4	46,25	8	68	110,4	108,26	12
30	50,0	47,83	8	70	113,6	111,44	12
31	51,6	49,42	8	72	116,8	114,63	12
32	53,2	51,01	8	75	121,6	119,40	12
33	54,8	52,60	8	76	123,1	120,99	12
34	56,3	54,19	8	78	126,3	124,17	12
35	57,9	55,78	8	80	129,5	127,35	12
36	59,5	57,37	8	85	137,5	135,31	14
37	61,1	58,96	8	90	145,4	143,27	14
38	62,7	60,54	8	95	153,4	151,22	14
39	64,3	62,13	8	100	161,3	159,18	14
40	65,9	63,73	8	110	177,2	175,09	14
41	67,5	65,31	8	114	183,6	181,46	14
42	69,1	66,91	8	120	193,2	191,01	14
43	70,6	68,49	8	125	201,1	198,96	14

5 x 2,5 mm

per catene a rulli secondo DIN 8187 ISO/R 606

A partire da Z.51 il disco ruota viene maggiorato h=4mm

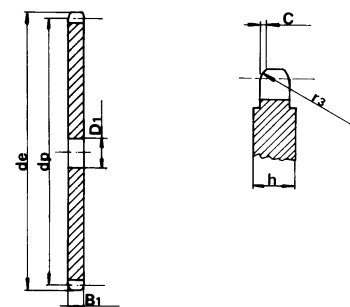

CORONA mm

RAGGIO DENTE r ₃	5
LARGHEZZA RAGGIO C	0,6
LARGH. DENTE CORONA B ₁	2,3

CATENA mm

PASSO	5
LARGHEZZA INTERNA	2,5
RULLO - Ø	3,2

P I G N O N I

Z	d _e	d _p	SEMPLICI		
			d _m	D ₁	A
8	18,0	15,67	9,8	5	10
9	19,9	7,54	11,5	5	10
10	21,7	19,42	13	6	10
11	23,6	21,30	14	6	10
12	25,4	23,18	16	6	10
13	27,3	25,05	18	8	10
14	29,2	26,96	20	8	10
15	31,0	28,86	20	8	10
16	33,0	30,76	20	8	13
17	35,0	32,65	20	8	13
18	36,9	34,55	20	8	13
19	38,8	36,44	20	8	13
20	40,7	38,34	20	8	13
21	42,6	40,25	25	8	13
22	44,5	42,16	25	8	13
23	46,4	44,06	25	8	13
24	48,3	45,96	25	8	13
25	50,2	47,87	25	8	13
26	52,1	49,76	30	8	15
27	54,0	51,67	30	8	15
28	55,9	53,58	30	8	15
29	57,8	55,50	30	8	15
30	59,8	57,42	30	8	15
31	61,7	59,31	30	8	15
32	63,6	61,21	30	8	15
33	65,5	63,11	30	8	15
34	67,4	65,02	30	8	15
35	69,3	66,93	30	8	15
36	71,2	68,84	30	8	15
37	73,1	70,75	30	8	15
38	75,0	72,66	30	8	15
39	76,9	74,57	30	8	15
40	78,9	76,47	30	8	15
45	88,5	86,01	40	10	16
50	98,0	95,55	50	12	20
57	111,4	108,93	50	12	20
76	147,6	145,19	60	12	20

6 x 2,8 mm

per catene a rulli secondo DIN 8187 ISO/R 606

Z.57 e Z.76 il disco viene maggiorato h=4mm

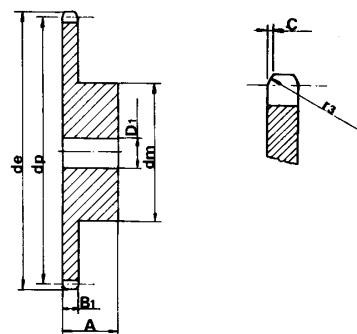

PIGNONE mm

RAGGIO DENTE r ₃	6
LARGHEZZA RAGGIO C	0,7
LARGH. DENTE PIGN. B ₁	2,6

CATENA mm

PASSO	6
LARGHEZZA INTERNA	2,8
RULLO - Ø	4

MATERIALE C 45 UNI 7847

C O R O N E

Z	d _e	d _p	S				
			D ₁	Z	d _e	d _p	D ₁
8	18,0	15,67	5	44	86,6	84,10	10
9	19,9	17,54	5	45	88,5	86,01	10
10	21,7	19,42	6	46	90,4	87,92	10
11	23,6	21,30	6	47	92,3	89,93	10
12	25,4	23,18	6	48	94,2	91,74	10
13	27,3	25,05	8	49	96,1	93,64	10
14	29,2	26,96	8	50	98,0	95,55	10
15	31,0	28,86	8	51	99,9	97,46	12
16	33,0	30,76	8	52	101,8	99,37	12
17	35,0	32,65	8	53	103,7	101,27	12
18	36,9	34,55	8	54	105,6	103,17	12
19	38,8	36,44	8	55	107,6	105,08	12
20	40,7	38,34	8	56	109,5	107,00	12
21	42,6	40,25	8	57	111,4	108,93	12
22	44,5	42,16	8	58	113,3	110,82	12
23	46,4	44,06	8	59	115,2	112,71	12
24	48,3	45,96	8	60	117,1	114,62	12
25	50,2	47,87	8	62	120,9	118,45	14
26	52,1	49,76	8	64	124,7	122,27	14
27	54,0	51,67	8	65	126,6	124,18	14
28	55,9	53,58	8	66	128,5	126,09	14
29	57,8	55,50	8	68	132,4	129,91	14
30	59,8	57,42	8	70	136,2	133,73	14
31	61,7	59,31	8	72	140,0	137,55	16
32	63,6	61,21	8	75	145,7	143,28	16
33	65,5	63,11	8	76	147,6	145,19	16
34	67,4	65,02	8	78	151,5	149,01	16
35	69,3	66,93	8	80	155,3	152,82	16
36	71,2	68,84	8	85	164,8	162,37	16
37	73,1	70,75	8	90	174,4	171,92	16
38	75,0	72,66	8	95	183,9	181,47	16
39	76,9	74,57	8	100	193,5	191,01	16
40	78,9	76,47	8	110	212,6	210,11	16
41	80,8	78,38	10	114	220,2	217,75	16
42	82,7	80,28	10	120	231,7	229,20	16
43	84,7	82,19	10	125	241,2	238,75	16

6 x 2,8 mm

per catene a rulli secondo DIN 8187 ISO/R 606

A partire da Z.51 il disco ruota viene maggiorato h=4mm

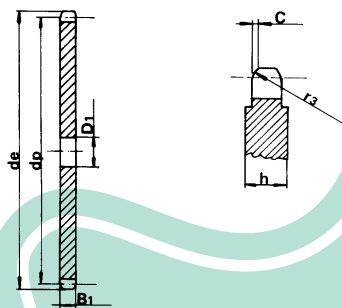

CORONA mm

RAGGIO DENTE r ₃	6
LARGHEZZA RAGGIO C	0,7
LARGH. DENTE CORONA B ₁	2,6

CATENA mm

PASSO	6
LARGHEZZA INTERNA	2,8
RULLO - Ø	4

P I G N O N I

1/4" x 1/8"

per catene a rulli secondo DIN 8188 ASA 25 ISO/R 606 - ANSI B 29,1

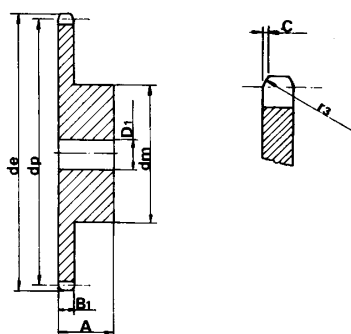

PIGNONE mm

RAGGIO DENTE r_3	6,4
LARGHEZZA RAGGIO C	0,7
LARGH. DENTE PIGN. B_1	2,9

CATENA mm

PASSO	6,35
LARGHEZZA INTERNA	3,18
RULLO - \emptyset	3,3

MATERIALE C 45 UNI 7847

Z	d_e	d_p	d_m	D1	A
8	19,4	16,58	10	6	12
9	21,4	18,56	11,5	6	12
10	23,3	20,55	13	6	12
11	25,3	22,54	15	8	13
12	27,3	24,53	17	8	13
13	29,3	26,53	17	8	13
14	31,3	28,53	17	8	13
15	33,3	30,53	20	8	13
16	35,3	32,55	22	8	14
17	37,3	34,55	22	8	14
18	39,4	36,56	25	8	14
19	41,4	38,58	25	8	14
20	43,4	40,58	25	8	14
21	45,4	42,60	30	8	14
22	47,4	44,62	30	8	14
23	49,4	46,63	30	8	14
24	51,4	48,64	30	8	14
25	53,5	50,66	30	8	14
26	55,5	52,67	30	8	16
27	57,5	54,69	30	8	16
28	59,5	56,71	30	8	16
29	61,5	58,73	30	8	16
30	63,6	60,75	30	8	16
31	65,6	62,76	30	8	16
32	67,6	64,78	30	8	16
33	69,6	66,80	30	8	16
34	71,6	68,82	30	8	16
35	73,6	70,84	30	8	16
36	75,6	72,85	30	8	16
37	77,7	74,87	30	8	16
38	79,7	76,89	30	8	16
39	81,7	78,91	30	8	16
40	83,7	80,93	30	8	16

C O R O N E

1/4" x 1/8"

per catene a rulli secondo DIN 8188 ASA 25 ISO/R 606 - ANSI B 29,1

A partire da Z.51 il disco ruota viene maggiorato h=4mm

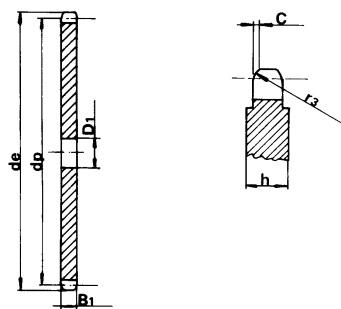

CORONA mm

RAGGIO DENTE r_3	6,4
LARGHEZZA RAGGIO C	0,7
LARGH. DENTE CORONA B_1	2,9

CATENA mm

PASSO	6,35
LARGHEZZA INTERNA	3,18
RULLO - \emptyset	3,3

Z	d_e	d_p	D_1	Z	d_e	d_p	D_1
8	19,4	16,58	6	44	91,8	89,01	10
9	21,4	18,56	6	45	93,8	91,03	10
10	23,3	20,55	6	46	95,8	93,05	10
11	25,3	22,54	8	47	97,9	95,07	10
12	27,3	24,53	8	48	99,9	97,09	10
13	29,3	26,53	8	49	101,9	99,10	10
14	31,3	28,53	8	50	103,9	101,13	10
15	33,3	30,53	8	51	105,9	103,14	12
16	35,3	32,55	8	52	108,0	105,16	12
17	37,3	34,55	8	53	110,0	107,18	12
18	39,4	36,56	8	54	112,0	109,18	12
19	41,4	38,58	8	55	114,0	111,23	12
20	43,4	40,58	8	56	116,0	113,25	12
21	45,4	42,60	8	57	118,1	115,27	12
22	47,4	44,62	8	58	120,1	117,29	12
23	49,4	46,63	8	59	122,1	119,31	12
24	51,4	48,64	8	60	124,1	121,32	12
25	53,5	50,66	8	62	128,2	125,37	12
26	55,5	52,67	8	64	132,2	129,41	12
27	57,5	54,69	8	65	134,2	131,43	12
28	59,5	56,71	8	66	136,2	133,45	14
29	61,5	58,73	8	68	140,3	137,49	14
30	63,6	60,75	8	70	144,3	141,53	14
31	65,6	62,76	10	72	148,4	145,58	14
32	67,6	64,78	10	75	154,4	151,63	14
33	69,6	66,80	10	76	156,5	153,66	14
34	71,6	68,82	10	78	160,5	157,70	16
35	73,6	70,84	10	80	164,5	161,74	16
36	75,6	72,85	10	85	174,6	171,85	16
37	77,7	74,87	10	90	184,7	181,95	16
38	79,7	76,89	10	95	194,8	192,05	16
39	81,7	78,91	10	100	204,9	202,15	16
40	83,7	80,93	10	110	225,1	222,37	16
41	85,7	82,95	10	114	233,2	230,45	16
42	87,8	84,97	10	120	245,4	242,58	16
43	89,8	86,98	10	125	255,5	252,68	16

Z	d _e	d _p	SEMPLICI			DOPPI		
			d _m	D ₁	A	d _m	D ₁	A
8	24,0	20,90	13	6	12	12	8	18
9	26,6	23,39	15	6	12	15	8	18
10	29,2	25,89	17	8	12	17	8	18
11	31,7	28,39	18	8	13	19	10	18
12	34,2	30,91	20	8	13	21	10	18
13	36,7	33,42	23	8	13	24	10	18
14	39,2	35,95	25	8	13	26	10	18
15	41,7	38,48	28	8	13	29	10	18
16	44,3	41,01	30	8	14	32	10	20
17	46,8	43,53	30	8	14	34	10	20
18	49,3	46,07	30	8	14	37	10	20
19	51,9	48,61	30	8	14	39	10	20
20	54,4	51,14	30	8	14	40	10	20
21	57,0	53,68	35	8	14	40	10	20
22	59,5	56,21	35	8	14	40	10	20
23	62,0	58,75	35	8	14	40	10	20
24	64,6	61,29	35	8	14	40	10	20
25	67,5	63,83	35	8	14	40	10	20
28	69,5	66,37	40	10	16	50	12	22
27	72,2	68,91	40	10	16	50	12	22
28	74,8	71,45	40	10	16	50	12	22
29	77,3	73,99	40	10	16	50	12	22
30	79,8	76,53	40	10	16	50	12	22
31	82,4	79,08	40	10	16	60	12	22
32	84,9	81,61	40	10	16	60	12	22
33	87,5	84,16	40	10	16	60	12	22
34	90,0	86,70	40	10	16	60	12	22
35	92,5	89,25	40	10	16	60	12	22
36	95,0	91,79	40	10	16	60	12	22
37	97,6	94,33	40	10	16	60	12	22
38	100,2	96,88	40	10	16	60	12	22
39	102,7	99,42	40	10	16	60	12	22
40	105,3	101,97	40	10	16	60	12	22
45	118,0	114,69	60	12	20			
50	130,7	127,41	60	12	20			
57	148,6	145,22	80	14	20			
76	197,7	193,59	80	20	25			

8 x 3 mm

per catene a rulli secondo DIN 8187 ISO/R 606

Z.57 e Z.76 il disco viene maggiorato h=4mm

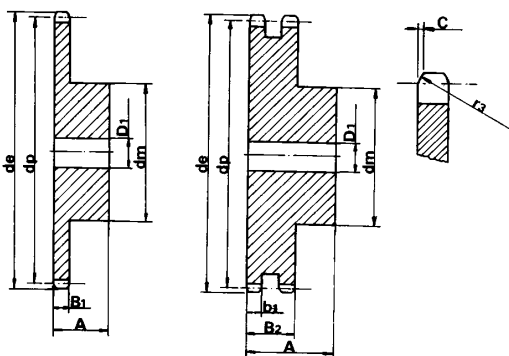

PIGNONE mm

RAGGIO DENTE r ₃	8
LARGHEZZA RAGGIO C	1,0
LARGH. DENTE PIGN. B ₁	2,8
LARGH. DENTE PIGN. b ₁	2,7
LARGH. DENTE PIGN. B ₂	8,3

CATENA mm

PASSO	8
LARGHEZZA INTERNA	3
RULLO - Ø	5

MATERIALE C 45 UNI 7847

Z	d _e	d _p	S		D		Z	d _e	d _p	S		D	
			D ₁	D ₂	D ₁	D ₂				D ₁	D ₂		
8	24,0	20,90	6	6	44	115,5	112,14	12	14				
9	26,6	23,39	6	6	45	118,0	114,69	12	14				
10	29,2	25,89	8	8	46	120,6	117,23	12	14				
11	31,7	28,39	8	8	47	123,1	119,77	12	14				
12	34,2	30,91	8	8	48	125,6	122,32	12	14				
13	36,7	33,42	8	8	49	128,2	124,86	12	14				
14	39,2	35,95	8	8	50	130,7	127,41	12	14				
15	41,7	38,48	8	8	51	133,3	129,95	14	16				
16	44,3	41,01	8	10	52	135,8	132,49	14	16				
17	46,8	43,53	8	10	53	138,4	135,04	14	16				
18	49,3	46,07	8	10	54	140,9	137,59	14	16				
19	51,9	48,61	8	10	55	143,5	140,13	14	16				
20	54,4	51,14	8	10	56	146,0	142,68	14	16				
21	57,0	53,68	8	10	57	148,6	145,22	14	16				
22	59,5	56,21	8	10	58	151,0	147,77	14	16				
23	62,0	58,75	8	10	59	153,6	150,31	14	16				
24	64,6	61,29	8	10	60	156,2	152,85	14	16				
25	67,5	63,83	8	10	62	162,0	157,95	16	20				
26	69,5	66,37	10	12	64	167,1	163,04	16	20				
27	72,2	68,91	10	12	65	169,6	165,58	16	20				
28	74,8	71,45	10	12	66	172,2	168,13	16	20				
29	77,3	73,99	10	12	68	177,3	173,22	16	20				
30	79,8	76,53	10	12	70	182,4	178,31	16	20				
31	82,4	79,08	10	12	72	187,5	183,41	20	20				
32	84,9	81,61	10	12	75	195,1	191,04	20	20				
33	87,5	84,16	10	12	76	197,7	193,59	20	20				
34	90,0	86,70	10	12	78	202,8	198,68	20	20				
35	92,5	89,25	10	12	80	207,9	203,77	20	20				
36	95,0	91,79	10	12	85	220,6	216,50	20	20				
37	97,6	94,33	10	12	90	233,4	229,23	20	20				
38	100,2	96,88	10	12	95	246,1	241,96	20	20				
39	102,7	99,42	10	12	100	258,9	254,68	20	20				
40	105,3	101,97	10	12	110	284,3	280,15	20	20				
41	107,8	104,51	12	14	114	294,5	290,33	20	20				
42	110,4	107,05	12	14	120	310,0	305,61	20	20				
43	112,9	109,60	12	14	125	322,5	318,34	20	20				

8 x 3 mm

per catene a rulli secondo DIN 8187 ISO/R 606

A partire da Z.46 il disco ruota semplice viene maggiorato h=4mm

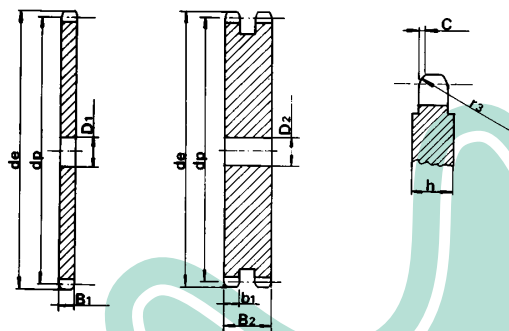

CORONA mm

RAGGIO DENTE r ₃	8
LARGHEZZA RAGGIO C	1,0
LARGH. DENTE CORONA B ₁	2,8
LARGH. DENTE CORONA b ₁	2,7
LARGH. DENTE CORONA B ₂	8,3

CATENA mm

PASSO	8
LARGHEZZA INTERNA	3
RULLO - Ø	5

P I G N O N I

Z	d _e	d _p	SEMPLICI			DOPPI			TRIPLI		
			d _m	D ₁	A	d _m	D ₁	A	d _m	D ₁	A
8	28,0	24,89	15	6	22	15	6	22	15	6	32
9	31,0	27,85	18	8	22	18	8	22	18	8	32
10	34,0	30,82	20	8	22	20	8	22	20	10	32
11	37,0	33,80	22	8	25	22	10	25	22	10	35
12	40,0	36,80	25	8	25	25	10	25	25	10	35
13	43,0	39,79	28	10	25	28	10	25	28	10	35
14	46,3	42,80	31	10	25	31	10	25	31	12	35
15	49,3	45,81	34	10	25	34	10	25	34	12	35
16	52,3	48,82	37	10	28	37	12	30	37	12	35
17	55,3	51,83	40	10	28	40	12	30	40	12	35
18	58,3	54,85	43	10	28	43	12	30	43	12	35
19	61,3	57,87	45	10	28	46	12	30	46	12	35
20	64,3	60,89	46	10	28	49	12	30	49	12	35
21	68,0	63,91	48	12	28	52	12	30	52	14	40
22	71,0	66,93	50	12	28	55	12	30	55	14	40
23	73,5	69,95	52	12	28	58	12	30	58	14	40
24	77,0	72,97	54	12	28	61	12	30	61	14	40
25	80,0	76,00	57	12	28	64	12	30	64	14	40
26	83,0	79,02	60	12	28	67	12	30	67	14	40
27	86,0	82,05	60	12	28	70	12	30	70	14	40
28	89,0	85,07	60	12	28	73	12	30	73	14	40
29	92,0	88,09	60	12	28	76	12	30	76	14	40
30	94,7	91,12	60	12	30	79	12	30	79	14	40
31	98,3	94,15	65	14	30	80	16	30	80	16	40
32	101,3	97,17	65	14	30	80	16	30	80	16	40
33	104,3	100,20	65	14	30	80	16	30	80	16	40
34	107,3	103,23	65	14	30	80	16	30	85	16	40
35	110,4	106,26	65	14	30	80	16	30	85	16	40
36	113,4	109,29	70	16	30	90	16	30	90	16	40
37	116,4	112,32	70	16	30	90	16	30	90	16	40
38	119,5	115,35	70	16	30	90	16	30	90	16	40
39	122,5	118,37	70	16	30	90	16	30	90	16	40
40	125,5	121,40	70	16	30	90	16	30	90	16	40

3/8" x 7/32"

per catene a rulli secondo DIN 8187 ISO/R 606

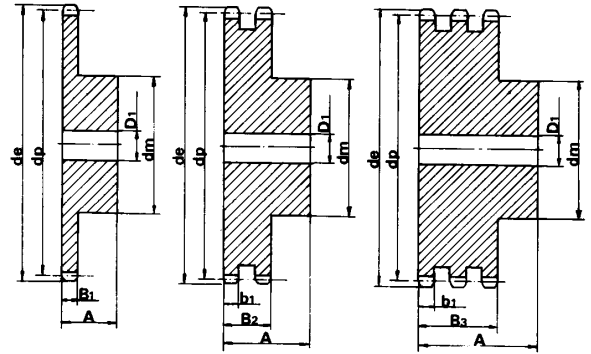
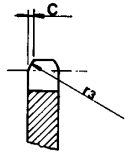

PIGNONE

mm

RAGGIO DENTE r ₃	10
LARGHEZZA RAGGIO C	1
LARGH. DENTE PIGN. B ₁	5,3
LARGH. DENTE PIGN. b ₁	5,2
LARGH. DENTE PIGN. B ₂	15,4
LARGH. DENTE PIGN. B ₃	25,6

CATENA

mm

PASSO	9,525
LARGHEZZA INTERNA	5,72
RULLO - Ø	6,35

MATERIALE C 45 UNI 7847

C O R O N E

Z	d _e	d _p	S			D			T		
			D ₁	D ₂	D ₃	Z	d _e	d _p	D ₁	D ₂	D ₃
8	28,0	24,89	6	6	6	44	137,6	133,52	16	16	16
9	31,0	27,85	7	8	8	45	140,7	136,55	16	16	16
10	34,0	30,82	7	8	10	46	143,7	139,58	16	16	16
11	37,0	33,80	8	10	10	47	146,7	142,61	16	16	16
12	40,0	36,80	8	10	10	48	149,7	145,64	16	16	16
13	43,0	39,79	8	10	10	49	152,7	148,66	16	16	16
14	46,3	42,80	8	10	12	50	155,7	151,69	16	16	16
15	49,3	45,81	8	10	12	51	158,7	154,72	16	16	20
16	52,3	48,82	10	12	12	52	161,8	157,75	16	16	20
17	55,3	51,83	10	12	12	53	164,8	160,78	16	16	20
18	58,3	54,85	10	12	12	54	167,8	163,82	16	16	20
19	61,3	57,87	10	12	12	55	170,8	166,85	16	16	20
20	64,3	60,89	10	12	12	56	173,8	169,88	16	16	20
21	68,0	63,91	10	12	14	57	176,9	172,91	16	16	20
22	71,0	66,93	10	12	14	58	179,9	175,93	16	16	20
23	73,5	69,95	10	12	14	59	183,0	178,96	16	16	20
24	77,0	72,97	10	12	14	60	186,0	181,99	16	16	20
25	80,0	76,00	10	12	14	62	192,1	188,06	20	20	20
26	83,0	79,02	10	12	14	64	198,2	194,12	20	20	20
27	86,0	82,05	10	12	14	65	201,6	197,15	20	20	20
28	89,0	85,07	10	12	14	66	204,6	200,18	20	20	25
29	92,0	88,09	10	12	14	68	210,7	206,24	20	20	25
30	94,7	91,12	10	12	14	70	216,7	212,3	20	20	25
31	98,3	94,15	12	14	16	72	222,8	218,37	20	20	25
32	101,3	97,17	12	14	16	75	231,9	227,46	20	20	25
33	104,3	100,20	12	14	16	76	234,9	230,49	20	20	25
34	107,3	103,23	12	14	16	78	241,0	236,55	20	20	25
35	110,4	106,26	12	14	16	80	247,1	242,61	20	20	25
36	113,4	109,29	12	14	16	85	262,2	257,77	20	20	25
37	116,4	112,32	12	14	16	90	277,4	272,93	20	20	25
38	119,5	115,35	12	14	16	95	292,5	288,08	20	20	25
39	122,5	118,37	12	14	16	100	307,7	303,25	20	20	25
40	125,5	121,40	12	14	16	110	338,0	333,55	20	20	25
41	128,5	124,43	16	16	16	114	349,5	345,68	20	20	25
42	131,6	127,46	16	16	16	120	368,3	363,86	20	20	25
43	134,6	130,49	16	16	16	125	383,5	379,02	20	20	25

3/8" x 7/32"

per catene a rulli secondo DIN 8187 ISO/R 606

A partire da Z.100 il disco ruota semplice viene maggiorato h=7mm

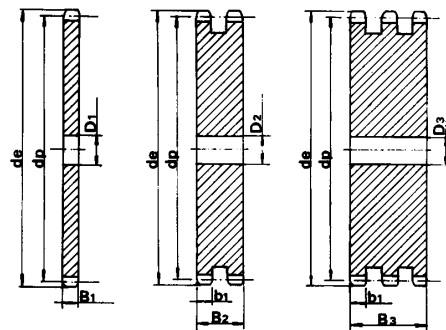
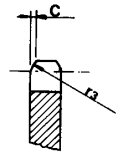

CORONA

mm

RAGGIO DENTE r ₃	10
LARGHEZZA RAGGIO C	1
LARGH. DENTE CORONA B ₁	5,3
LARGH. DENTE CORONA b ₁	5,2
LARGH. DENTE CORONA B ₂	15,4
LARGH. DENTE CORONA B ₃	25,6

CATENA

mm

PASSO	9,525
LARGHEZZA INTERNA	5,72
RULLO - Ø	6,35

P I G N O N I

1/2" x 1/8"

per catene a rulli secondo DIN 8187 ISO/R 606

A partire da Z.31 il disco ruota viene maggiorato h=5mm

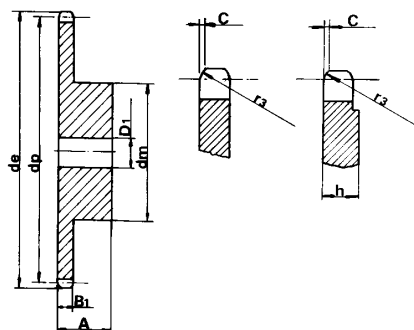

PIGNONE mm

RAGGIO DENTE r_3	13
LARGHEZZA RAGGIO C	1,0
LARGH. DENTE PIGN. B_1	3

CATENA mm

PASSO	12,7
LARGHEZZA INTERNA	3,3
RULLO - Ø	7,75

MATERIALE C 45 UNI 7847

Z	d_e	d_p	SEMPLICI		
			d_m	D_1	A
8	37,2	33,18	21	8	14
9	41,5	37,13	25	8	14
10	46,2	41,10	28	8	14
11	49,6	45,07	31	8	16
12	53,9	49,07	35	8	16
13	58,4	53,06	39	8	16
14	62,8	57,07	43	8	16
15	66,8	61,09	47	8	16
16	70,9	65,10	50	10	18
17	74,9	69,11	50	10	18
18	78,9	73,14	50	10	18
19	82,9	77,16	50	10	18
20	86,9	81,19	50	10	18
21	91,0	85,22	60	12	20
22	95,0	89,24	60	12	20
23	99,0	93,27	60	12	20
24	103,0	97,29	60	12	20
25	107,1	101,33	60	12	20
26	111,2	105,36	70	16	20
27	115,4	109,40	70	16	20
28	119,4	113,42	70	16	20
29	123,4	117,46	70	16	20
30	127,5	121,50	70	16	20
31	131,5	125,54	70	16	20
32	135,5	129,56	70	16	20
33	139,6	133,60	70	16	20
34	143,6	137,64	70	16	20
35	147,6	141,68	70	16	20
36	151,7	145,72	70	16	25
37	155,7	149,76	70	16	25
38	159,8	153,80	70	16	25
39	163,8	157,83	70	16	25
40	167,8	161,87	70	16	25

C O R O N E

1/2" x 1/8"

per catene a rulli secondo DIN 8187 ISO/R 606

A partire da Z.30 il disco ruota viene maggiorato h=4mm

A partire da Z.90 il disco ruota viene maggiorato h=6mm

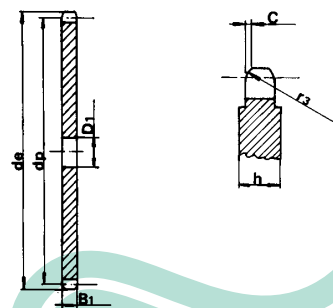

CORONA mm

RAGGIO DENTE r_3	13
LARGHEZZA RAGGIO C	1,0
LARGH. DENTE CORONA B_1	3

CATENA mm

PASSO	12,7
LARGHEZZA INTERNA	3,3
RULLO - Ø	7,75

Z	d_e	d_p	S		Z	d_e	d_p	S	
			D_1				D_1		
8	37,2	33,18	8		43	179,5	173,99	16	
9	41,5	37,13	8		44	183,5	178,03	16	
10	46,2	41,10	8		45	187,5	182,07	16	
11	49,6	45,07	8		46	191,6	186,10	20	
12	53,9	49,07	8		47	195,6	190,14	20	
13	58,4	53,06	8		48	199,7	194,18	20	
14	62,8	57,07	8		49	203,7	198,22	20	
15	66,8	61,09	8		50	207,8	202,26	20	
16	70,9	65,10	10		51	211,8	206,30	20	
17	74,9	69,11	10		52	215,9	210,34	20	
18	78,9	73,14	10		53	219,9	214,37	20	
19	82,9	77,16	10		54	224,0	218,43	20	
20	86,9	81,19	10		55	228,0	222,46	20	
21	91,0	85,22	10		56	232,1	226,50	20	
22	95,0	89,24	10		57	236,1	230,54	20	
23	99,0	93,27	10		58	240,2	234,58	20	
24	103,0	97,29	10		59	244,2	238,62	20	
25	107,1	101,33	10		60	248,2	242,66	20	
26	111,2	105,36	12		62	256,7	250,75	20	
27	115,4	109,40	12		64	264,8	258,82	20	
28	119,4	113,42	12		65	268,8	262,86	20	
29	123,4	117,46	12		66	272,9	268,90	25	
30	127,5	121,50	12		68	280,9	274,99	25	
31	131,5	125,54	12		70	289,0	283,07	25	
32	135,5	129,56	12		72	297,1	291,16	25	
33	139,6	133,60	12		76	313,3	307,33	25	
34	143,6	137,64	12		78	321,4	315,40	25	
35	147,6	141,68	12		80	329,4	323,48	25	
36	151,7	145,72	16		85	349,7	343,70	25	
37	155,7	149,76	16		90	369,9	363,90	25	
38	159,8	153,80	16		95	390,1	384,10	25	
39	163,8	157,83	16		100	410,3	404,31	25	
40	167,8	161,87	16		110	450,7	444,74	25	
41	171,4	165,91	16		114	466,9	460,90	25	
42	175,4	169,95	16		120	491,2	485,16	25	
					125	511,4	505,37	25	

P I G N O N I

1/2" x 3/16"

per catene a rulli secondo DIN 8187 ISO/R 606

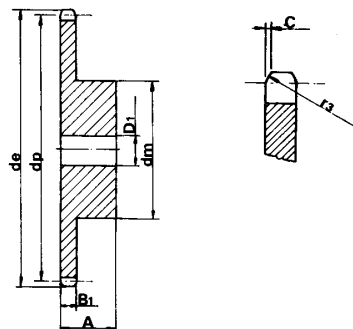

PIGNONE mm

RAGGIO DENTE r_3	13
LARGHEZZA RAGGIO C	1,3
LARGH. DENTE PIGN. B_1	4,5

CATENA mm

PASSO	12,7
LARGHEZZA INTERNA	4,88
RULLO - \varnothing	7,75

MATERIALE C 45 UNI 7847

C O R O N E

1/2" x 3/16"

per catene a rulli secondo DIN 8187 ISO/R 606

A partire da Z.90 il disco ruota viene maggiorato $h=6\text{mm}$

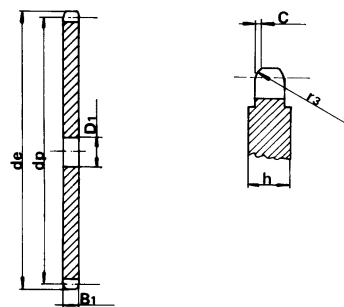

CORONA mm

RAGGIO DENTE r_3	13
LARGHEZZA RAGGIO C	1,3
LARGH. DENTE CORONA B_1	4,3 $\pm 0,2$

CATENA mm

PASSO	12,7
LARGHEZZA INTERNA	4,88
RULLO - \varnothing	7,75

SEMPLICI					
Z	d_e	d_p	d_m	D_1	A
8	38,5	33,18	21	8	14
9	41,5	37,13	25	8	14
10	46,2	41,10	28	8	14
11	49,6	45,07	31	8	16
12	53,9	49,07	35	8	16
13	58,4	53,06	39	8	16
14	62,8	57,07	43	8	16
15	66,8	61,09	47	8	16
16	70,9	65,10	50	10	18
17	74,9	69,11	50	10	18
18	78,9	73,14	50	10	18
19	82,9	77,16	50	10	18
20	88,9	81,19	50	10	18
21	91,0	85,22	60	12	20
22	95,0	89,24	60	12	20
23	99,0	93,27	60	12	20
24	103,0	97,29	60	12	20
25	107,1	101,33	60	12	20
26	111,2	105,36	70	16	20
27	115,4	109,40	70	16	20
28	119,4	113,42	70	16	20
29	123,4	117,46	70	16	20
30	127,5	121,50	70	16	20
31	131,5	125,54	70	16	20
32	135,5	129,56	70	16	20
33	139,6	133,60	70	16	20
34	143,6	137,64	70	16	20
35	147,6	141,68	70	16	20
36	151,7	145,72	70	16	25
37	155,7	149,76	70	16	25
38	159,8	153,80	70	16	25
39	163,8	157,83	70	16	25
40	167,8	161,87	70	16	25

S				S			
Z	d_e	d_p	D_1	Z	d_e	d_p	D_1
8	38,5	33,18	8	43	179,5	173,99	16
9	41,5	37,13	8	44	183,5	178,03	16
10	46,2	41,10	8	45	187,5	182,07	16
11	49,6	45,07	8	46	191,6	186,10	20
12	53,9	49,07	8	47	195,6	190,14	20
13	58,4	53,06	8	48	199,7	194,18	20
14	62,8	57,07	8	49	203,7	198,22	20
15	66,8	61,09	8	50	207,8	202,26	20
16	70,9	65,10	10	51	211,8	206,30	20
17	74,9	69,11	10	52	215,9	210,34	20
18	78,9	73,14	10	53	219,9	214,37	20
19	82,9	77,16	10	54	224,0	218,43	20
20	86,9	81,19	10	55	228,0	222,46	20
21	91,0	85,22	10	56	232,1	226,50	20
22	95,0	89,24	10	57	236,1	230,54	20
23	99,0	93,27	10	58	240,2	234,58	20
24	103,0	97,29	10	59	244,2	238,62	20
25	107,1	101,33	10	60	248,2	242,66	20
26	111,2	105,36	12	62	256,7	250,75	20
27	115,4	109,40	12	64	264,8	258,82	20
28	119,4	113,42	12	65	268,8	262,86	20
29	123,4	117,46	12	66	272,9	266,90	25
30	127,5	121,50	12	68	280,9	274,99	25
31	131,5	125,54	12	70	289,0	283,07	25
32	135,5	129,56	12	72	297,1	291,16	25
33	139,6	133,60	12	76	313,3	307,33	25
34	143,6	137,64	12	78	321,4	315,40	25
35	147,6	141,68	12	80	329,4	323,48	25
36	151,7	145,72	16	85	349,7	343,70	25
37	155,7	149,76	16	90	369,9	363,90	25
38	159,8	153,80	16	95	390,1	384,10	25
39	163,8	157,83	16	100	410,3	404,31	25
40	167,8	161,87	16	110	450,7	444,74	25
41	171,4	165,91	16	114	466,9	460,90	25
42	175,4	169,95	16	120	491,2	485,16	25
				125	511,4	505,37	25

Z	d _e	d _p	SEMPLICI		
			d _m	D ₁	A
8	38,5	33,18	20	10	25
9	41,5	37,13	24	10	25
10	46,2	41,10	26	10	25
11	49,6	45,07	29	10	25
12	53,9	49,07	33	10	28
13	58,4	53,06	37	10	28
14	62,8	57,07	41	10	28
15	66,8	61,09	45	10	28
16	70,9	65,10	50	12	28
17	74,9	69,11	52	12	28
18	78,9	73,14	56	12	28
19	82,9	77,16	60	12	28
20	86,9	81,19	64	12	28
21	91,0	85,22	68	14	28
22	95,0	89,24	70	14	28
23	99,0	93,27	70	14	28
24	103,0	97,29	70	14	28
25	107,1	101,33	70	14	28
26	111,2	105,36	70	16	30
27	115,4	109,40	70	16	30
28	119,4	113,42	70	16	30
29	123,4	117,46	80	16	30
30	127,5	121,50	80	16	30
31	131,5	125,54	90	16	30
32	135,5	129,56	90	16	30
33	139,6	133,60	90	16	30
34	143,6	137,64	90	16	30
35	147,6	141,68	90	16	30
36	151,7	145,72	90	16	35
37	155,7	149,76	90	16	35
38	159,8	153,80	90	16	35
39	163,8	157,83	90	16	35
40	167,8	161,87	90	16	35

Pignoni ad esaurimento.

1/2" x 1/4" rullo 7,75

per catene a rulli secondo DIN 8187 ISO/R 606

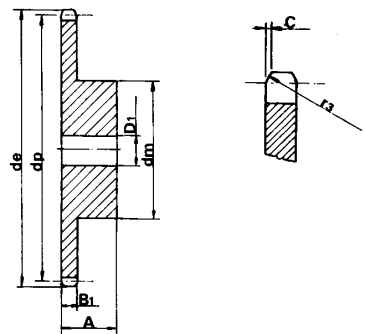

PIGNONE	mm
RAGGIO DENTE r ₃	13
LARGHEZZA RAGGIO C	1,3
LARGH. DENTE PIGN. B ₁	5,9

CATENA	mm
PASSO	12,7
LARGHEZZA INTERNA	6,4
RULLO - Ø	7,75

MATERIALE C 45 UNI 7847

C O R O N E

Z	d _e	d _p	S		Z	d _e	d _p	S	
			D ₁					D ₁	
8	38,5	33,18	8		43	179,5	173,99	16	
9	41,5	37,13	8		44	183,5	178,03	16	
10	46,2	41,10	8		45	187,5	182,07	16	
11	49,6	45,07	8		46	191,6	186,10	20	
12	53,9	49,07	8		47	195,6	190,14	20	
13	58,4	53,06	8		48	199,7	194,18	20	
14	62,8	57,07	8		49	203,7	198,22	20	
15	66,8	61,09	8		50	207,8	202,26	20	
16	70,9	65,10	10		51	211,8	206,30	20	
17	74,9	69,11	10		52	215,9	210,34	20	
18	78,9	73,14	10		53	219,9	214,37	20	
19	82,9	77,16	10		54	224,0	218,43	20	
20	86,9	81,19	10		55	228,0	222,46	20	
21	91,0	85,22	10		56	232,1	226,50	20	
22	95,0	89,24	10		57	236,1	230,54	20	
23	99,0	93,27	10		58	240,2	234,58	20	
24	103,0	97,29	10		59	244,2	238,62	20	
25	107,1	101,33	10		60	248,2	242,66	20	
26	111,2	105,36	12		62	256,7	250,75	20	
27	115,4	109,40	12		64	264,8	258,82	20	
28	119,4	113,42	12		65	268,8	262,86	20	
29	123,4	117,46	12		66	272,9	266,90	25	
30	127,5	121,50	12		68	280,9	274,99	25	
31	131,5	125,54	12		70	289,0	283,07	25	
32	135,5	129,56	12		72	297,1	291,16	25	
33	139,6	133,60	12		76	313,3	307,33	25	
34	143,6	137,64	12		78	321,4	315,40	25	
35	147,6	141,68	12		80	329,4	323,48	25	
36	151,7	145,72	16		85	349,7	343,70	25	
37	155,7	149,76	16		90	369,9	363,90	25	
38	159,8	153,80	16		95	390,1	384,10	25	
39	163,8	157,83	16		100	410,3	404,31	25	
40	167,8	161,87	16		110	450,7	444,74	25	
41	171,4	165,91	16		114	466,9	460,90	25	
42	175,4	169,95	16		120	491,2	485,16	25	
					125	511,4	505,37	25	

1/2" x 1/4" rullo 7,75

per catene a rulli secondo DIN 8187 ISO/R 606

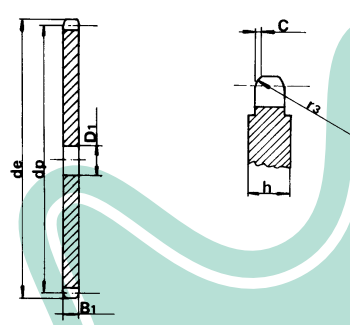

CORONA	mm
RAGGIO DENTE r ₃	13
LARGHEZZA RAGGIO C	1,3
LARGH. DENTE CORONA B ₁	5,9

CATENA	mm
PASSO	12,7
LARGHEZZA INTERNA	6,4
RULLO - Ø	7,75

SEMPLICI					
Z	d _e	d _p	d _m	D ₁	A
8	37,2	33,18	20	10	25
9	41,0	37,13	24	10	25
10	45,2	41,10	26	10	25
11	48,7	45,07	29	10	25
12	53,0	49,07	33	10	28
13	57,4	53,06	37	10	28
14	61,8	57,07	41	10	28
15	65,5	61,09	45	10	28
16	69,5	65,10	50	12	28
17	73,6	69,11	52	12	28
18	77,8	73,14	56	12	28
19	81,7	77,16	60	12	28
20	85,8	81,19	64	12	28
21	89,7	85,22	68	14	28
22	93,8	89,24	70	14	28
23	98,2	93,27	70	14	28
24	101,8	97,29	70	14	28
25	105,8	101,33	70	14	28
26	110,0	105,36	70	16	30
27	114,0	109,40	70	16	30
28	118,0	113,42	70	16	30
29	122,0	117,46	80	16	30
30	126,1	121,50	80	16	30
31	130,2	125,54	90	16	30
32	134,3	129,56	90	16	30
33	138,4	133,60	90	16	30
34	142,6	137,64	90	16	30
35	146,7	141,68	90	16	30
36	151,0	145,72	90	16	35
37	154,6	149,76	90	16	35
38	158,6	153,80	90	16	35
39	162,7	157,83	90	16	35
40	166,8	161,87	90	16	35

Pignoni ad esaurimento.

1/2" x 1/4" rullo 8,51

per catene a rulli secondo DIN 8187 ISO/R 606

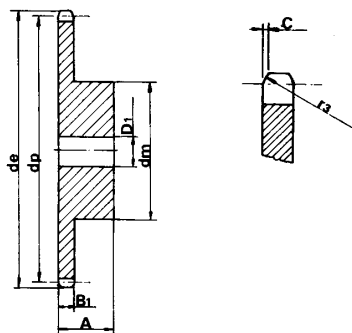

PIGNONE mm

RAGGIO DENTE r ₃	13
LARGHEZZA RAGGIO C	1,3
LARGH. DENTE PIGN. B ₁	5,9

CATENA mm

PASSO	12,7
LARGHEZZA INTERNA	6,4
RULLO - Ø	8,51

MATERIALE C 45 UNI 7847

S				S			
Z	d _e	d _p	D ₁	Z	d _e	d _p	D ₁
8	37,2	33,18	8	43	179,7	173,99	16
9	41,0	37,13	8	44	183,8	178,03	16
10	45,2	41,10	8	45	188,0	182,07	16
11	48,7	45,07	8	46	192,1	186,10	20
12	53,0	49,07	8	47	196,2	190,14	20
13	57,4	53,06	8	48	200,3	194,18	20
14	61,8	57,07	8	49	204,3	198,22	20
15	65,5	61,09	8	50	208,3	202,26	20
16	69,5	65,10	10	51	212,1	206,30	20
17	73,6	69,11	10	52	216,1	210,34	20
18	77,8	73,14	10	53	220,2	214,37	20
19	81,7	77,16	10	54	224,1	218,43	20
20	85,8	81,19	10	55	228,1	222,46	20
21	89,7	85,22	10	56	232,2	226,50	20
22	93,8	89,24	10	57	236,4	230,54	20
23	98,2	93,27	10	58	240,5	234,58	20
24	101,8	97,29	10	59	244,5	238,62	20
25	105,8	101,33	10	60	248,6	242,66	20
26	110,0	105,36	12	62	256,9	250,75	20
27	114,0	109,40	12	64	265,1	258,82	20
28	118,0	113,42	12	65	269,0	262,86	20
29	122,0	117,46	12	66	273,0	266,90	25
30	126,1	121,50	12	68	281,0	274,99	25
31	130,2	125,54	12	70	289,0	283,07	25
32	134,2	129,56	12	72	297,2	291,16	25
33	138,4	133,60	12	76	313,3	307,33	25
34	142,6	137,64	12	78	321,4	315,40	25
35	146,7	141,68	12	80	329,4	323,48	25
36	151,0	145,72	16	85	349,0	343,70	25
37	154,6	149,76	16	90	369,9	363,90	25
38	158,6	153,80	16	95	390,1	384,10	25
39	162,7	157,83	16	100	410,3	404,31	25
40	166,8	161,87	16	110	450,7	444,74	25
41	171,4	165,91	16	114	466,9	460,90	25
42	175,4	169,95	16	120	491,2	485,16	25
				125	511,3	505,37	25

Corone ad esaurimento.

1/2" x 1/4" rullo 8,51

per catene a rulli secondo DIN 8187 ISO/R 606

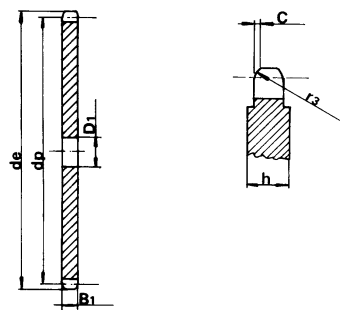

CORONA mm

RAGGIO DENTE r ₃	13
LARGHEZZA RAGGIO C	1,3
LARGH. DENTE CORONA B ₁	5,9

CATENA mm

PASSO	12,7
LARGHEZZA INTERNA	6,4
RULLO - Ø	8,51

P I G N O N I

1/2" x 5/16"

per catene a rulli secondo DIN 8187 ISO/R 606

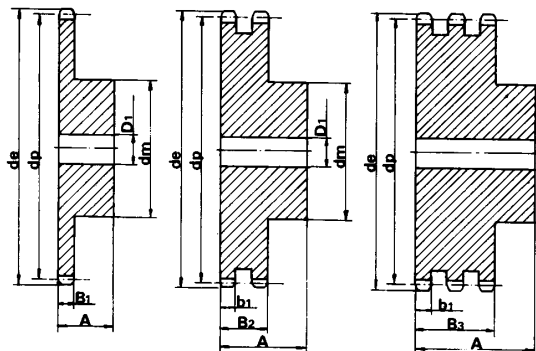
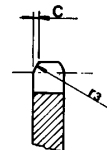

PIGNONE mm

RAGGIO DENTE r_3	13
LARGHEZZA RAGGIO C	1,3
LARGH. DENTE PIGN. B_1	7,2
LARGH. DENTE PIGN. b_1	7
LARGH. DENTE PIGN. B_2	21
LARGH. DENTE PIGN. B_3	34,9

CATENA mm

PASSO	12,7
LARGHEZZA INTERNA	7,75
RULLO - \emptyset	8,51

MATERIALE C 45 UNI 7847

C O R O N E

1/2" x 5/16"

per catene a rulli secondo DIN 8187 ISO/R 606

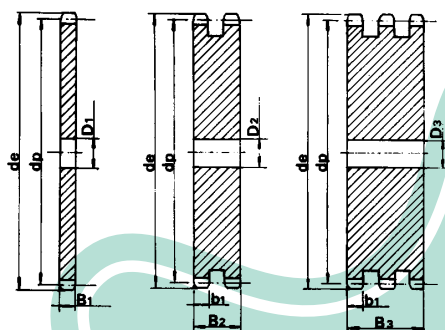
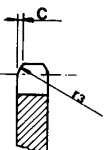

CORONA mm

RAGGIO DENTE r_3	13
LARGHEZZA RAGGIO C	1,3
LARGH. DENTE CORONA B_1	7,2
LARGH. DENTE CORONA b_1	7
LARGH. DENTE CORONA B_2	21
LARGH. DENTE CORONA B_3	34,9

CATENA mm

PASSO	12,7
LARGHEZZA INTERNA	7,75
RULLO - \emptyset	8,51

Z	d_e	d_p	S			Z	d_e	d_p	S			Z	d_e	d_p	S		
			D_1	D_2	D_3				D_1	D_2	D_3				D_1	D_2	D_3
8	37,2	33,18	8	10	10	44	183,8	178,03	20	20	25	20	20	25	20	20	25
9	41,0	37,13	8	10	12	45	188,0	182,07	20	20	25	20	20	25	20	20	25
10	45,2	41,10	8	10	14	46	192,1	186,10	20	20	25	20	20	25	20	20	25
11	48,7	45,07	10	12	14	47	198,2	190,14	20	20	25	20	20	25	20	20	25
12	53,0	49,07	10	12	14	48	200,3	194,18	20	20	25	20	20	25	20	20	25
13	57,4	53,06	10	12	14	49	204,3	198,22	20	20	25	20	20	25	20	20	25
14	61,8	57,07	10	12	14	50	208,3	202,26	20	20	25	20	20	25	20	20	25
15	65,5	61,09	10	12	14	51	212,1	206,30	20	25	25	20	25	25	20	25	25
16	69,5	65,10	10	14	16	52	216,1	210,34	20	25	25	20	25	25	20	25	25
17	73,6	69,11	10	14	16	53	220,2	214,37	20	25	25	20	25	25	20	25	25
18	77,8	73,14	10	14	16	54	224,1	218,43	20	25	25	20	25	25	20	25	25
19	81,7	77,16	10	14	16	55	228,1	222,46	20	25	25	20	25	25	20	25	25
20	85,8	81,19	10	14	16	56	232,2	226,50	20	25	25	20	25	25	20	25	25
21	89,7	85,22	12	16	20	57	236,4	230,54	20	25	25	20	25	25	20	25	25
22	93,8	89,24	12	16	20	58	240,5	234,58	20	25	25	20	25	25	20	25	25
23	98,2	93,27	12	16	20	59	244,5	238,62	20	25	25	20	25	25	20	25	25
24	101,8	97,29	12	16	20	60	248,6	242,66	20	25	25	20	25	25	20	25	25
25	105,8	101,33	12	16	20	62	256,9	250,75	25	25	25	25	25	25	25	25	25
26	110,0	105,36	16	16	20	64	265,1	258,82	25	25	25	25	25	25	25	25	25
27	114,0	109,40	16	16	20	65	269,0	262,86	25	25	25	25	25	25	25	25	25
28	118,0	113,42	16	16	20	66	273,0	266,90	25	25	25	25	25	25	25	25	25
29	122,0	117,46	16	16	20	68	281,0	274,99	25	25	25	25	25	25	25	25	25
30	126,1	121,50	16	16	20	70	289,0	283,07	25	25	25	25	25	25	25	25	25
31	130,2	125,54	16	16	20	72	297,2	291,16	25	25	25	25	25	25	25	25	25
32	134,3	129,56	16	16	20	75	309,2	303,27	25	25	25	25	25	25	25	25	25
33	138,4	133,60	16	16	20	76	313,3	307,33	25	25	25	25	25	25	25	25	25
34	142,6	137,64	16	16	20	78	321,4	315,40	25	25	25	25	25	25	25	25	25
35	146,7	141,68	16	16	20	80	329,4	323,48	25	25	25	25	25	25	25	25	25
36	151,0	145,72	16	20	25	85	349,0	343,70	25	25	25	25	25	25	25	25	25
37	154,6	149,76	16	20	25	90	369,9	363,90	25	25	25	25	25	25	25	25	25
38	158,6	153,80	16	20	25	95	390,1	384,11	25	25	25	25	25	25	25	25	25
39	162,7	157,83	16	20	25	100	410,3	404,32	25	25	25	25	25	25	25	25	25
40	166,8	161,87	16	20	25	110	450,7	444,74	25	25	25	25	25	25	25	25	25
41	171,4	165,91	20	20	25	114	466,9	460,90	25	25	25	25	25	25	25	25	25
42	175,4	169,95	20	20	25	120	491,2	485,16	25	25	25	25	25	25	25	25	25
43	179,7	173,99	20	20	25	125	511,3	505,37	25	25	25	25	25	25	25	25	25

Z	d _e	d _p	SEMPLICI			DOPPI			TRIPLI		
			d _m	D ₁	A	d _m	D ₁	A	d _m	D ₁	A
			8	47,0	41,48	25	10	25	25	12	40
9	52,6	46,42	30	10	25	30	12	40	30	12	55
10	57,5	51,37	35	10	25	35	12	40	35	16	55
11	63,0	56,34	37	12	30	39	14	40	39	16	55
12	68,0	61,34	42	12	30	44	14	40	44	16	55
13	73,0	66,32	47	12	30	49	14	40	49	16	55
14	78,0	71,34	52	12	30	54	14	40	54	16	55
15	83,0	76,36	57	12	30	59	14	40	59	16	55
16	88,0	81,37	60	12	30	64	16	45	64	16	60
17	93,0	86,39	60	12	30	69	16	45	69	16	60
18	98,3	91,42	70	14	30	74	16	45	74	16	60
19	103,3	96,45	70	14	30	79	16	45	79	16	60
20	108,4	101,49	75	14	30	84	16	45	84	16	60
21	113,4	106,52	75	16	30	85	16	45	85	20	60
22	118,0	111,55	80	16	30	90	16	45	90	20	60
23	123,4	116,58	80	16	30	95	16	45	95	20	60
24	128,3	121,62	80	16	30	100	16	45	100	20	60
25	134,0	126,66	80	16	30	105	16	45	105	20	60
26	139,0	131,70	85	20	35	110	20	45	110	20	60
27	144,0	136,75	85	20	35	110	20	45	110	20	60
28	148,7	141,78	90	20	35	115	20	45	115	20	60
29	153,8	146,83	90	20	35	115	20	45	115	20	60
30	158,8	151,87	90	20	35	120	20	45	120	20	60
31	163,9	156,92	95	20	35	120	20	45	120	20	60
32	168,9	161,95	95	20	35	120	20	45	120	20	60
33	174,5	167,00	95	20	35	120	20	45	120	20	60
34	179,0	172,05	95	20	35	120	20	45	120	20	60
35	184,1	177,10	95	20	35	120	20	45	120	20	60
36	189,1	182,15	100	20	35	120	20	45	120	25	60
37	194,2	187,20	100	20	35	120	20	45	120	25	60
38	199,2	192,24	100	20	35	120	20	45	120	25	60
39	204,2	197,29	100	20	35	120	20	45	120	25	60
40	209,3	202,34	100	20	35	120	20	45	120	25	60

5/8" x 3/8"

per catene a rulli secondo DIN 8187 ISO/R 606

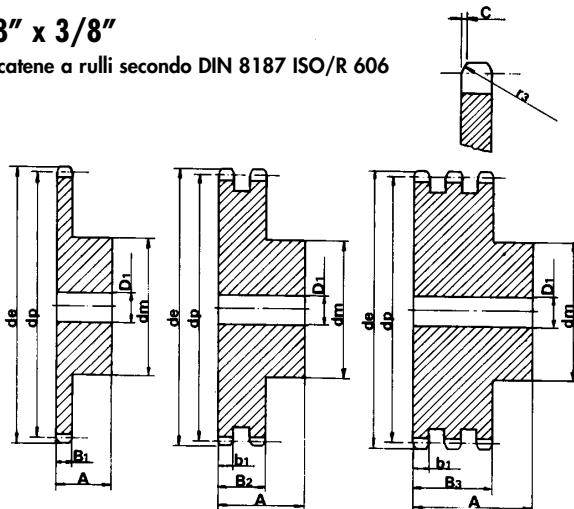

PIGNONE

mm

RAGGIO DENTE r ₃	16
LARGHEZZA RAGGIO C	1,6
LARGH. DENTE PIGN. B ₁	9,1
LARGH. DENTE PIGN. b ₁	9
LARGH. DENTE PIGN. B ₂	25,5
LARGH. DENTE PIGN. B ₃	42,1

CATENA

mm

PASSO	15,875
LARGHEZZA INTERNA	9,65
RULLO - Ø	10,16

MATERIALE C 45 UNI 7847

Z	d _e	d _p	S			D			T		
			D ₁	D ₂	D ₃	Z	d _e	d _p	D ₁	D ₂	D ₃
			8	47,0	41,48	10	12	12	44	230,0	222,53
9	52,6	46,42	10	12	12	45	235,0	227,58	20	20	25
10	57,5	51,37	10	12	16	46	240,1	232,63	20	25	25
11	63,0	56,34	10	14	16	47	245,1	237,68	20	25	25
12	68,0	61,34	10	14	16	48	250,2	242,73	20	25	25
13	73,0	66,32	10	14	16	49	255,2	247,78	20	25	25
14	78,0	71,34	10	14	16	50	260,3	252,82	20	25	25
15	83,0	76,36	10	14	16	51	265,3	257,87	20	25	25
16	88,0	81,37	12	16	16	52	270,4	262,92	20	25	25
17	93,0	86,38	12	16	16	53	275,4	267,97	20	25	25
18	98,3	91,42	12	16	16	54	280,5	273,03	20	25	25
19	103,3	96,45	12	16	16	55	285,5	278,08	20	25	25
20	108,4	101,49	12	16	16	56	290,6	283,13	25	25	25
21	113,4	106,52	12	16	20	57	296,0	288,18	25	25	25
22	118,0	111,55	12	16	20	58	300,7	293,23	25	25	25
23	123,5	116,58	12	16	20	59	305,7	298,27	25	25	25
24	128,3	121,62	12	16	20	60	310,8	303,32	25	25	25
25	134,0	126,66	12	16	20	62	321,4	313,43	25	25	30
26	139,0	131,70	16	16	20	64	331,5	323,53	25	25	30
27	144,0	136,75	16	16	20	65	336,5	328,58	25	25	30
28	148,7	141,78	16	16	20	66	341,6	333,63	25	25	30
29	153,8	146,83	16	16	20	68	351,7	343,74	25	25	30
30	158,8	151,87	16	16	20	70	361,8	353,84	25	25	30
31	163,9	156,92	16	20	20	72	371,9	363,95	25	25	30
32	168,9	161,95	16	20	20	75	387,1	379,09	25	25	30
33	174,5	167,00	16	20	20	76	392,1	384,16	25	25	30
34	179,0	172,05	16	20	20	78	402,2	394,25	25	25	30
35	184,1	177,10	16	20	20	80	412,3	404,35	25	30	30
36	189,1	182,15	20	20	25	85	437,6	429,62	30	30	30
37	194,2	187,20	20	20	25	90	462,8	454,88	30	30	30
38	199,2	192,24	20	20	25	95	488,5	480,14	30	30	30
39	204,2	197,29	20	20	25	100	513,4	505,39	30	30	30
40	209,3	202,34	20	20	25	110	563,9	555,92	30	30	30
41	214,8	207,39	20	20	25	114	584,1	576,13	30	30	30
42	219,9	212,44	20	20	25	120	614,4	606,45	30	30	30
43	224,9	217,49	20	20	25	125	639,7	631,51	30	30	30

5/8" x 3/8"

per catene a rulli secondo DIN 8187 ISO/R 606

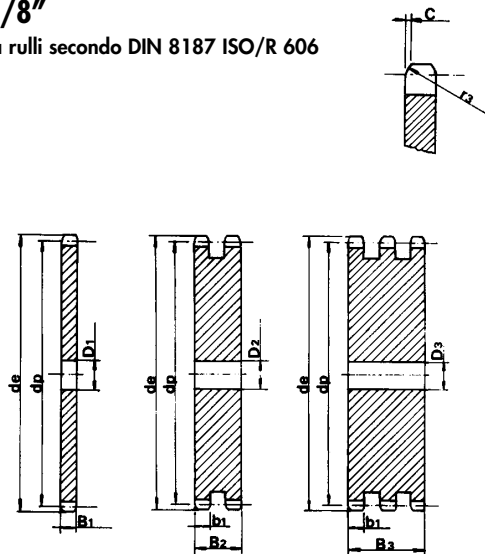

CORONA

mm

RAGGIO DENTE r ₃	16
LARGHEZZA RAGGIO C	1,6
LARGH. DENTE CORONA B ₁	9,1
LARGH. DENTE CORONA b ₁	9
LARGH. DENTE CORONA B ₂	25,5
LARGH. DENTE CORONA B ₃	42,1

CATENA

mm

PASSO	15,875
LARGHEZZA INTERNA	9,65
RULLO - Ø	10,16

3/4" x 7/16"

per catene a rulli secondo DIN 8187 ISO/R 606

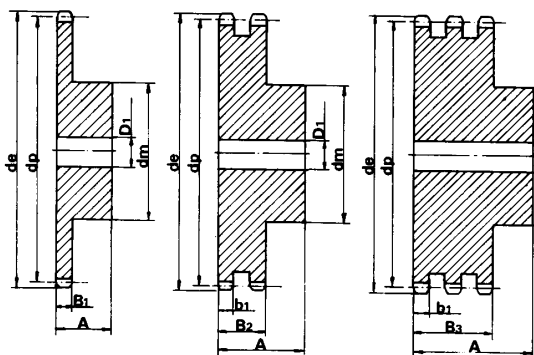
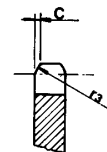

PIGNONE mm

RAGGIO DENTE r_3	19
LARGHEZZA RAGGIO C	2
LARGH. DENTE PIGN. B_1	11,1
LARGH. DENTE PIGN. b_1	10,8
LARGH. DENTE PIGN. B_2	30,3
LARGH. DENTE PIGN. B_3	49,8

CATENA mm

PASSO	19,05
LARGHEZZA INTERNA	11,68
RULLO - \emptyset	12,07

MATERIALE C 45 UNI 7847

3/4" x 7/16"

per catene a rulli secondo DIN 8187 ISO/R 606

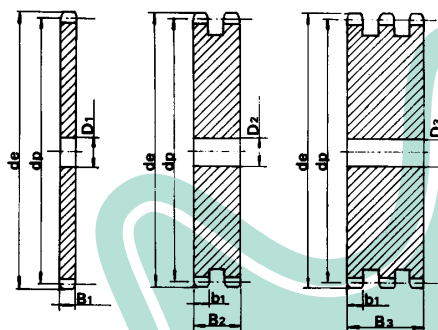
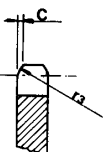

CORONA mm

RAGGIO DENTE r_3	19
LARGHEZZA RAGGIO C	2
LARGH. DENTE CORONA B_1	11,1
LARGH. DENTE CORONA b_1	10,8
LARGH. DENTE CORONA B_2	30,3
LARGH. DENTE CORONA B_3	49,8

CATENA mm

PASSO	19,05
LARGHEZZA INTERNA	11,68
RULLO - \emptyset	12,07

Z	d_e	d_p	S			D			T		
			D_1	D_2	D_3	D_1	D_2	D_3	D_1	D_2	D_3
8	57,6	49,78	12	12	16	44	276,5	267,04	25	25	25
9	62,0	55,70	12	12	16	45	282,5	273,10	25	25	25
10	69,0	61,64	12	12	16	46	287,9	279,16	25	25	25
11	75,0	67,61	14	16	20	47	294,0	285,21	25	25	25
12	81,5	73,61	14	16	20	48	300,1	291,27	25	25	25
13	87,5	79,59	14	16	20	49	306,2	297,33	25	25	25
14	93,6	85,61	14	16	20	50	312,3	303,39	25	25	25
15	99,8	91,63	14	16	20	51	318,4	309,45	25	25	25
16	105,5	97,65	14	20	20	52	324,5	315,50	25	25	25
17	111,5	103,67	14	20	20	53	330,5	321,56	25	25	25
18	118,0	109,71	14	20	20	54	336,6	327,64	25	25	25
19	124,2	115,75	14	20	20	55	342,7	333,70	25	25	25
20	129,7	121,78	14	20	20	56	348,7	339,75	25	25	30
21	136,0	127,82	16	20	20	57	355,4	345,81	25	25	30
22	141,8	133,86	16	20	20	58	361,5	351,87	25	25	30
23	149,0	139,90	16	20	20	59	367,5	357,93	25	25	30
24	153,9	145,94	16	20	20	60	373,0	363,99	25	25	30
25	160,0	152,00	16	20	20	62	385,1	376,12	25	30	30
26	165,9	158,04	16	20	20	64	397,2	388,24	25	30	30
27	172,3	164,09	16	20	20	65	403,2	394,29	25	30	30
28	178,0	170,13	16	20	20	66	409,3	400,35	30	30	30
29	184,1	176,19	16	20	20	68	421,4	412,49	30	30	30
30	190,5	182,25	16	20	20	70	433,6	424,60	30	30	30
31	196,3	188,31	20	20	25	72	447,0	436,74	30	30	30
32	203,3	194,35	20	20	25	75	463,9	454,91	30	30	30
33	209,3	200,40	20	20	25	76	469,9	460,99	30	30	30
34	214,6	206,46	20	20	25	78	482,1	473,10	30	30	30
35	221,0	212,52	20	20	25	80	494,2	485,22	30	30	30
36	226,8	218,58	20	25	25	85	524,5	515,55	30	30	30
37	232,9	224,64	20	25	25	90	554,8	545,86	30	30	30
38	239,0	230,69	20	25	25	95	585,1	576,17	30	30	30
39	245,1	236,75	20	25	25	100	615,4	606,47	30	30	30
40	251,3	242,81	20	25	25	110	676,1	667,11	30	30	30
41	257,3	248,87	25	25	25	114	700,6	691,36	30	30	30
42	264,5	254,93	25	25	25	120	736,7	727,74	30	30	30
43	270,5	260,98	25	25	25	125	767,0	758,05	30	30	30

P I G N O N I

1" x 17,02 mm

per catene a rulli secondo DIN 8187 ISO/R 606

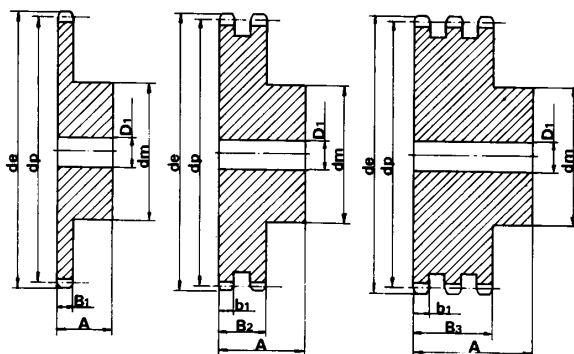
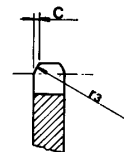

PIGNONE

mm

RAGGIO DENTE r_3	26
LARGHEZZA RAGGIO C	2,5
LARGH. DENTE PIGN. B_1	16,2
LARGH. DENTE PIGN. b_1	15,8
LARGH. DENTE PIGN. B_2	47,7
LARGH. DENTE PIGN. B_3	79,6

CATENA

mm

PASSO	25,4
LARGHEZZA INTERNA	17,02
RULLO - \emptyset	15,88

MATERIALE C 45 UNI 7847 *MATERIALE FE - CON MOZZO SALDATO

C O R O N E

1" x 17,02 mm

per catene a rulli secondo DIN 8187 ISO/R 606

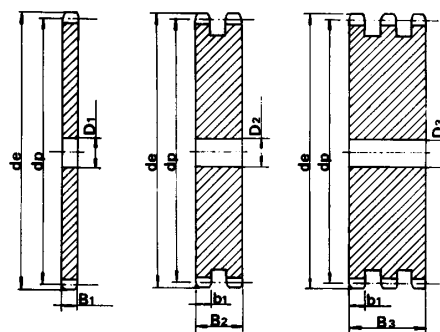
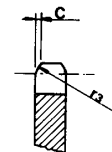

CORONA

mm

RAGGIO DENTE r_3	26
LARGHEZZA RAGGIO C	2,5
LARGH. DENTE CORONA B_1	16,2
LARGH. DENTE CORONA b_1	15,8
LARGH. DENTE CORONA B_2	47,7
LARGH. DENTE CORONA B_3	79,6

CATENA

mm

PASSO	25,4
LARGHEZZA INTERNA	17,02
RULLO - \emptyset	15,88

Z	d_e	d_p	SEMPLICI			DOPPI			TRIPLI		
			d_m	D_1	A	d_m	D_1	A	d_m	D_1	A
8	77,0	66,37	42	16	35	42	16	65	42	20	95
9	85,0	74,27	50	16	35	50	16	65	50	20	95
10	93,0	82,19	55	16	35	56	16	65	56	20	95
11	99,5	90,14	61	16	40	64	20	70	64	25	100
12	109,0	98,14	69	16	40	72	20	70	72	25	100
13	117,0	106,12	78	16	40	80	20	70	80	25	100
14	125,0	114,15	84	16	40	88	20	70	88	25	100
15	133,0	122,17	92	16	40	96	20	70	96	25	100
16	141,0	130,20	100	20	45	104	20	70	104	30	100
17	149,0	138,22	100	20	45	112	20	70	112	30	100
18	157,0	146,28	100	20	45	120	20	70	120	30	100
19	165,2	154,33	100	20	45	128	20	70	128	30	100
20	173,2	162,38	100	20	45	130	20	70	130	30	100
21	181,2	170,43	110	20	50	130	25	70	*130	30	100
22	189,3	178,48	110	20	50	*130	25	70	*130	30	100
23	197,5	186,53	110	20	50	*130	25	70	*130	30	100
24	205,5	194,59	110	20	50	*130	25	70	*130	30	100
25	213,5	202,66	110	20	50	*130	25	70	*130	30	100
26	221,6	210,72	120	20	50	*130	25	70	*130	30	100
27	229,6	218,79	120	20	50	*130	25	70	*130	30	100
28	237,7	226,85	120	20	50	*130	25	70	*130	30	100
29	245,8	234,92	120	20	50	*130	25	70	*130	30	100
30	254,0	243,00	120	20	50	*130	25	70	*130	30	100
31	262,0	251,08	*120	25	50	*140	25	70	*140	30	100
32	270,0	259,13	*120	25	50	*140	25	70	*140	30	100
33	278,5	267,21	*120	25	50	*140	25	70	*140	30	100
34	287,0	275,28	*120	25	50	*140	25	70	*140	30	100
35	296,2	283,36	*120	25	50	*140	25	70	*140	30	100
36	304,6	291,44	*120	25	50	*140	25	70	*140	30	100
37	312,6	299,51	*120	25	50	*140	25	70	*140	30	100
38	320,7	307,59	*120	25	50	*140	25	70	*140	30	100
39	328,8	315,67	*120	25	50	*140	25	70	*140	30	100
40	336,9	323,75	*120	25	50	*140	25	70	*140	30	100

Z	d_e	d_p	S			D			T		
			D_1	D_2	D_3	Z	d_e	d_p	D_1	D_2	D_3
8	77,0	66,37	14	16	20	44	369,1	356,06	25	25	30
9	85,0	74,27	14	16	20	45	377,1	364,13	25	25	30
10	93,0	82,19	15	16	20	46	385,2	372,21	25	30	30
11	99,5	90,14	15	20	25	47	393,2	380,29	25		
12	109,0	98,14	15	20	25	48	401,3	388,36	25	30	30
13	117,0	106,12	15	20	25	49	409,3	396,44	25		
14	125,0	114,15	15	20	25	50	417,4	404,52	25	30	30
15	133,0	122,17	15	20	25	51	425,5	412,60	30	30	40
16	141,0	130,20	19	20	30	52	433,6	420,67	30	30	40
17	149,0	138,22	19	20	30	53	441,7	428,75	30		
18	157,0	146,28	19	20	30	54	448,3	436,85	30		
19	165,2	154,33	19	20	30	55	457,9	444,93	30	30	40
20	173,0	162,38	19	20	30	56	466,0	453,01	30	30	
21	181,2	170,43	20	25	30	57	474,0	461,07	30	30	40
22	189,3	178,48	20	25	30	58	482,1	469,16	30		
23	197,5	186,53	20	25	30	59	490,2	477,24	30		
24	205,5	194,59	20	25	30	60	498,3	485,32	30	30	40
25	213,5	202,66	20	25	30	62	514,5	501,50	30	30	
26	221,6	210,72	20	25	30	64	530,7	517,65	30		
27	229,6	218,79	20	25	30	65	538,8	525,73	30	30	40
28	237,7	226,85	20	25	30	66	546,8	533,80	30		
29	245,8	234,92	20	25	30	68	562,9	549,98	30	30	40
30	254,0	243,00	20	25	30	70	579,2	566,14	30	30	40
31	262,0	251,08	25	25	30	72	595,4	582,32	30	30	40
32	270,0	259,13	25	25	30	75	619,7	606,55	30	30	40
33	278,5	267,21	25	25	30	76	627,0	614,65	30	30	40
34	287,0	275,28	25	25	30	78	643,3	630,80	30		
35	296,2	283,36	25	25	30	80	660,0	646,96	30	30	40
36	304,6	291,44	25	25	30	85	699,9	687,40	30	30	40
37	312,6	299,51	25	25	30	90	740,3	727,81	30	30	40
38	320,7	307,59	25	25	30	95	781,1	768,22	30	30	40
39	328,8	315,67	25	25	30	100	821,1	808,63	30	30	40
40	336,9	323,75	25	25	30	110	902,0	889,48	30	30	40
41	345,0	331,82	25			114	934,3	921,81	30	40	40
42	353,0	339,90	25	25	30	120	982,8	970,33	30	40	40
43	361,1	347,98	25	25		125	1023,2	1010,73	30	40	40

Z	d _e	d _p	SEMPLICI			DOPPI			TRIPLI		
			d _m	D ₁	A	d _m	D ₁	A	d _m	D ₁	A
8	98,1	82,96	53	20	40	53	20	75	53	20	110
9	108,0	92,84	63	20	40	63	20	75	63	20	110
10	117,9	102,74	70	20	40	70	20	75	70	20	110
11	127,8	112,68	77	20	45	80	20	80	80	20	115
12	137,8	122,68	88	20	45	90	20	80	90	20	115
13	147,8	132,65	98	20	45	100	20	80	100	20	115
14	157,8	142,68	108	20	45	110	20	80	110	20	115
15	167,9	152,72	118	20	45	120	20	80	120	20	115
16	177,9	162,75	120	25	50	120	25	80	120	25	115
17	187,9	172,78	120	25	50	120	25	80	120	25	115
18	198,0	182,85	120	25	50	*120	25	80	*120	25	115
19	208,1	192,91	120	25	50	*120	25	80	*120	25	115
20	218,1	202,98	120	25	50	*120	25	80	*120	25	115
21	228,2	213,04	140	25	55	*140	25	80	*140	25	115
22	238,3	223,11	140	25	55	*140	25	80	*140	25	115
23	248,3	233,17	140	25	55	*140	25	80	*140	25	115
24	258,4	243,23	140	25	55	*140	25	80	*140	25	115
25	268,5	253,33	140	25	55	*140	25	80	*140	25	115
26	278,6	263,40	*150	25	55	*150	25	80	*150	25	115
27	288,6	273,49	*150	25	55	*150	25	80	*150	25	115
28	298,7	283,56	*150	25	55	*150	25	80	*150	25	115
29	308,8	293,65	*150	25	55	*150	25	80	*150	25	115
30	318,9	303,75	*150	25	55	*150	25	80	*150	25	115
31	329,0	313,85	*160	25	55	*150	25	80	*150	30	115
32	339,1	323,91	*160	25	55	*150	25	80	*150	30	115
33	349,2	334,01	*160	25	55	*150	25	80	*150	30	115
34	359,3	344,10	*160	25	55	*150	25	80	*150	30	115
35	369,4	354,20	*160	25	55	*150	25	80	*150	30	115
36	379,5	364,30	*160	25	55	*150	30	80	*150	30	115
37	389,5	374,39	*160	25	55	*150	30	80	*150	30	115
38	399,6	384,49	*160	25	55	*150	30	80	*150	30	115
39	409,7	394,59	*160	25	55	*150	30	80	*150	30	115
40	419,8	404,69	*160	25	55	*150	30	80	*150	30	115

1" 1/4 x 3/4"

per catene a rulli secondo DIN 8187 ISO/R 606

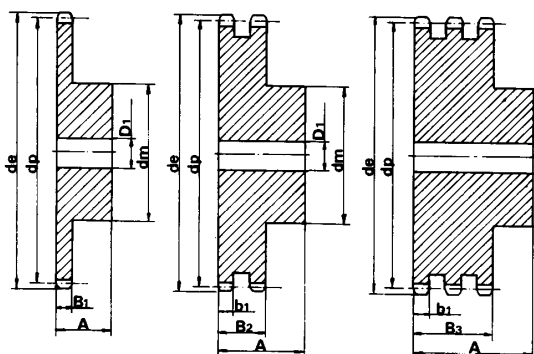
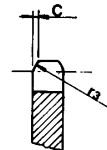

PIGNONE mm

RAGGIO DENTE r ₃	32
LARGHEZZA RAGGIO C	3,5
LARGH. DENTE PIGN. B ₁	18,5
LARGH. DENTE PIGN. b ₁	18,2
LARGH. DENTE PIGN. B ₂	54,6
LARGH. DENTE PIGN. B ₃	91

CATENA mm

PASSO	31,75
LARGHEZZA INTERNA	19,56
RULLO - Ø	19,05

MATERIALE C 45 UNI 7847 *MATERIALE FE - CON MOZZO SALDATO

Z	d _e	d _p	S			D			T		
			D ₁	D ₂	D ₃	Z	d _e	d _p	D ₁	D ₂	D ₃
8	98,1	82,96	16	20	20	43	450,1	434,97	30		
9	108,0	92,84	16	20	20	44	460,2	445,07	30		
10	117,9	102,74	16	20	20	45	470,3	455,17	30	30	40
11	127,8	112,68	16	20	20	46	480,4	465,26	30	30	40
12	137,8	122,68	20	20	20	47	490,5	475,36	30		
13	147,8	132,65	20	20	20	48	500,6	485,46	30	30	40
14	157,8	142,68	20	20	20	49	510,7	495,55	30		
15	167,9	152,72	20	20	20	50	520,8	505,65	30	30	40
16	177,9	162,75	25	25	25	51	530,9	515,75	30		
17	187,9	172,78	25	25	25	52	541,0	525,84	30	30	40
18	198,0	182,85	25	25	25	53	551,1	535,94	30		
19	208,1	192,91	25	25	25	54	561,2	546,07	30		
20	218,1	202,98	25	25	25	55	571,3	556,16	30	30	40
21	228,2	213,04	25	25	25	56	581,4	566,26	30		
22	238,3	223,11	25	25	25	57	591,5	576,36	30	30	40
23	248,3	233,17	25	25	25	58	601,6	586,45	30		
24	258,4	243,23	25	25	25	59	611,7	596,55	30		
25	268,5	253,33	25	25	-25	60	621,8	606,65	30	30	40
26	278,6	263,40	25	25	25	62	642,0	626,87	30		
27	288,6	273,49	25	25	25	64	662,2	647,06	30		
28	298,7	283,56	25	25	25	65	672,3	657,16	30	30	40
29	308,8	293,65	25	25	25	66	682,4	667,26	30		
30	318,9	303,75	25	25	25	68	702,6	687,48	30		
31	329,0	313,85	25	25	30	70	722,8	707,67	30	30	40
32	339,1	323,91	25	25	30	72	743,1	727,90	30		
33	349,2	334,01	25	25	30	75	773,3	758,19	30		
34	359,3	344,10	25	25	30	76	783,5	768,32	30	30	40
35	369,4	354,20	25	25	30	80	823,9	808,72	30	30	40
36	379,5	364,30	25	30	30	85	874,4	859,25	30		
37	389,5	374,39	25	30	30	90	924,9	909,76	30		
38	399,6	384,49	25	30	30	95	975,4	960,28	30	30	40
39	409,7	394,59	25	30	30	100	1026,0	1010,79	30		
40	419,8	404,68	25	30	30	114	1167,4	1152,26	30	40	40
41	429,9	414,78	30								
42	440,0	424,88	30	30	40						

1" 1/4 x 3/4"

per catene a rulli secondo DIN 8187 ISO/R 606

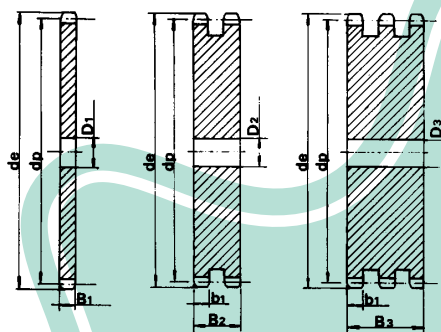
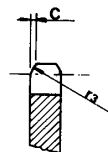

CORONA mm

RAGGIO DENTE r ₃	32
LARGHEZZA RAGGIO C	3,5
LARGH. DENTE CORONA B ₁	18,5
LARGH. DENTE CORONA b ₁	18,2
LARGH. DENTE CORONA B ₂	54,6
LARGH. DENTE CORONA B ₃	91

CATENA mm

PASSO	31,75
LARGHEZZA INTERNA	19,56
RULLO - Ø	19,05

Z	d _e	d _p	SEMPLICI			DOPPI			TRIPLI		
			d _m	D ₁	A	d _m	D ₁	A	d _m	D ₁	A
8	115,0	99,55	58	20	45	58	25	95	58	25	140
9	126,4	111,40	70	20	45	70	25	95	70	25	140
10	138,0	123,29	80	20	45	80	25	95	80	25	140
11	150,0	135,21	90	25	50	90	25	100	90	25	150
12	162,0	147,22	102	25	50	102	25	100	102	25	150
13	174,2	159,18	114	25	50	114	25	100	114	25	150
14	186,2	171,22	128	25	50	128	25	100	128	25	150
15	198,2	183,26	140	25	50	140	25	100	140	25	150
16	210,3	195,30	*140	25	55	*140	25	100	*140	25	150
17	222,3	207,34	*140	25	55	*150	25	100	*150	25	150
18	234,3	219,42	*140	25	55	*160	25	100	*160	25	150
19	246,5	231,49	*140	25	55	*160	25	100	*160	25	150
20	258,6	243,57	*140	25	55	*160	25	100	*160	25	150
21	270,6	255,65	*150	25	60	*160	25	100	*160	30	150
22	282,7	267,73	*150	25	60	*160	25	100	*160	30	150
23	294,8	279,80	*150	25	60	*160	25	100	*160	30	150
24	306,8	291,88	*150	25	60	*160	25	100	*160	30	150
25	319,0	304,00	*150	25	60	*160	25	100	*160	30	150
26	331,0	316,08	*160	30	60	*160	30	100	*160	30	150
27	343,2	328,19	*160	30	60	*160	30	100	*160	30	150
28	355,2	340,27	*160	30	60	*160	30	100	*160	30	150
29	367,3	352,38	*160	30	60	*160	30	100	*160	30	150
30	379,5	364,50	*160	30	60	*160	30	100	*160	40	150
31	391,6	376,62	*160	30	60	*170	30	100			
32	403,7	388,69	*160	30	60	*170	30	100	*170	40	150
33	415,8	400,81	*160	30	60	*170	30	100	*170	40	150
34	427,8	412,93	*160	30	60	*170	30	100	*170	40	150
35	440,0	425,04	*160	30	60	*170	30	100	*170	40	150
36	452,0	437,16	*160	30	60	*170	30	100	*170	40	150
37	464,2	449,27	*160	30	60	*170	30	100			
38	476,2	461,39	*160	30	60	*170	30	100	*170	40	150
39	488,5	473,50	*160	30	60	*170	30	100			
40	500,6	485,62	*160	30	60	*170	30	100	*170	40	150

1" 1/2 x 1"

per catene a rulli secondo DIN 8187 ISO/R 606

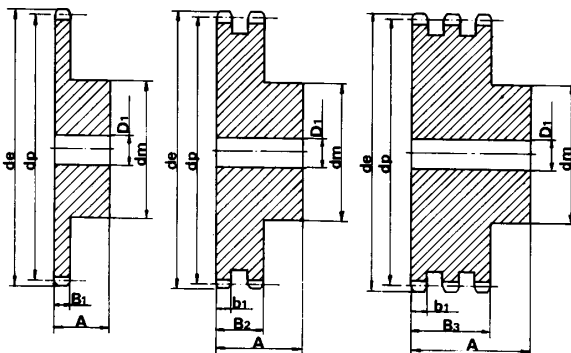
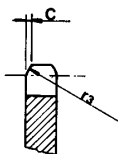

PIGNONE

mm

RAGGIO DENTE r ₃	38
LARGHEZZA RAGGIO C	4
LARGH. DENTE PIGN. B ₁	24,1
LARGH. DENTE PIGN. b ₁	23,6
LARGH. DENTE PIGN. B ₂	72
LARGH. DENTE PIGN. B ₃	120,3

CATENA

mm

PASSO	38,1
LARGHEZZA INTERNA	25,4
RULLO - Ø	25,4

MATERIALE C 45 UNI 7847 *MATERIALE FE - CON MOZZO SALDATO

Z	d _e	d _p	S			D			T		
			D ₁	D ₂	D ₃	Z	d _e	d _p	D ₁	D ₂	D ₃
8	115,0	99,55	20	25	25	43	536,8	521,97	30		
9	126,4	111,40	20	25	25	44	549,0	534,08	30		
10	138,0	123,29	20	25	25	45	561,2	546,20	30	40	40
11	150,0	135,21	20	25	25	46	573,3	558,32	30	40	40
12	162,0	147,22	20	25	25	47	585,4	570,43	30		
13	174,2	159,18	20	25	25	48	597,4	582,55	30	40	40
14	186,2	171,22	20	25	25	49	609,5	594,66	30		
15	198,2	183,26	20	25	25	50	621,7	606,78	30	40	40
16	210,3	195,30	25	25	25	51	633,8	618,89	30		
17	222,3	207,34	25	25	25	52	646,0	631,01	30		
18	234,3	219,42	25	25	25	53	658,0	643,13	30		
19	246,5	231,49	25	25	25	54	670,2	655,28	30		
20	258,6	243,57	25	25	25	55	682,3	667,40	30	40	40
21	270,6	255,65	25	25	30	56	694,4	679,51	30		
22	282,7	267,73	25	25	30	57	706,5	691,63	30	40	40
23	294,8	279,80	25	25	30	58	718,6	703,74	30		
24	306,8	291,88	25	25	30	59	730,7	715,86	30		
25	319,0	304,00	25	25	30	60	742,8	727,97	30	40	40
26	331,0	316,08	30	30	30	62	767,2	752,24	40		
27	343,2	328,19	30	30	30	64	791,3	776,48	40		
28	355,2	340,27	30	30	30	65	803,4	788,59	40	40	40
29	367,3	352,38	30	30	30	66	815,6	800,71	40		
30	379,5	364,50	30	30	40	68	839,8	824,98	40		
31	391,6	376,62	30	30	40	70	864,2	849,21	40		
32	403,7	388,69	30	30	40	72	888,4	873,48	40		
33	415,8	400,81	30	30	40	75	924,8	909,83	40		
34	427,8	412,93	30	30	40	76	936,9	921,98	40	40	40
35	440,0	425,04	30	30	40	80	985,4	970,44	40		
36	452,0	437,16	30	30	40	85	1046,0	1031,10	40		
37	464,2	449,27	30	30		95	1167,3	1152,33	40		
38	476,2	461,39	30	30	40						
39	488,5	473,50	30	30							
40	500,6	485,62	30	30	40						
41	512,6	497,74	30								
42	524,7	509,85	30	40	40						

1" 1/2 x 1"

per catene a rulli secondo DIN 8187 ISO/R 606

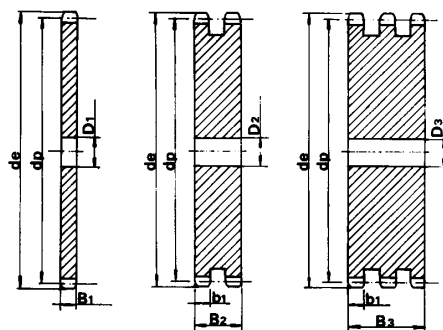
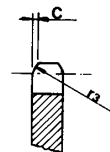

CORONA

mm

RAGGIO DENTE r ₃	38
LARGHEZZA RAGGIO C	4
LARGH. DENTE CORONA B ₁	24,1
LARGH. DENTE CORONA b ₁	23,6
LARGH. DENTE CORONA B ₂	72
LARGH. DENTE CORONA B ₃	120,3

CATENA

mm

PASSO	38,1
LARGHEZZA INTERNA	25,4
RULLO - Ø	25,4

Z	d _e	d _p	SEMPLICI			DOPPI			TRIPLI		
			d _m	D ₁	A	d _m	D ₁	A	d _m	D ₁	A
8	132,0	116,15	74	25	70	74	25	120	74	30	180
9	148,4	129,96	88	25	70	88	25	120	88	30	180
10	162,3	143,85	100	25	70	100	25	120	100	30	180
11	176,3	157,77	112	25	70	112	25	120	112	30	180
12	189,5	171,74	125	25	70	125	25	120	125	30	180
13	204,2	185,75	*130	25	70	*130	25	120	*130	30	180
14	218,2	199,76	*130	25	70	*130	25	120	*130	30	180
15	232,3	213,79	*145	25	70	*145	25	120	*145	30	180
16	246,3	227,84	*160	30	75	*160	30	120	*160	30	180
17	260,0	241,91	*160	30	75	*160	30	120	*160	30	180
18	274,0	255,98	*160	30	75	*160	30	120	*160	30	180
19	289,0	270,06	*160	30	75	*160	30	120	*160	30	180
20	303,0	284,15	*160	30	75	*160	30	120	*160	30	180
21	317,0	298,24	*170	30	75	*170	30	120	*170	30	180
22	331,0	312,34	*170	30	75	*170	30	120	*170	30	180
23	345,0	326,44	*170	30	75	*170	30	120	*170	30	180
24	359,0	340,55	*170	30	75	*170	30	120	*170	30	180
25	373,0	354,66	*170	30	75	*170	30	120	*170	30	180
26	387,0	368,77	*170	30	75	*170	30	120	*170	30	180
27	401,4	382,88	*170	30	75	*170	30	120	*170	30	180
28	416,0	397,00	*170	30	75	*170	30	120	*170	30	180
29	430,0	411,12	*170	30	75	*170	30	120	*170	30	180
30	444,0	425,24	*170	30	75	*170	30	120	*170	30	180
31	458,0	439,37	*180	30	75	*180	30	120	*180	30	180
32	472,0	453,49	*180	30	75	*180	30	120	*180	30	180
33	486,0	467,62	*180	30	75	*180	30	120	*180	30	180
34	500,0	481,75	*180	30	75	*180	30	120	*180	30	180
35	514,0	495,88	*180	30	75	*200	30	120	*200	40	180
36	529,0	510,01	*180	30	75	*180	30	120	*180	30	180
37	543,0	524,14	*180	30	75	*180	30	120	*180	30	180
38	557,0	538,27	*180	30	75	*200	30	120	*200	40	180
39	571,0	552,40	*180	30	75	*180	30	120	*180	30	180
40	585,0	566,54	*180	30	75	*200	30	120	*200	40	180

1" 3/4 x 1" 1/4

per catene a rulli secondo DIN 8187 ISO/R 606

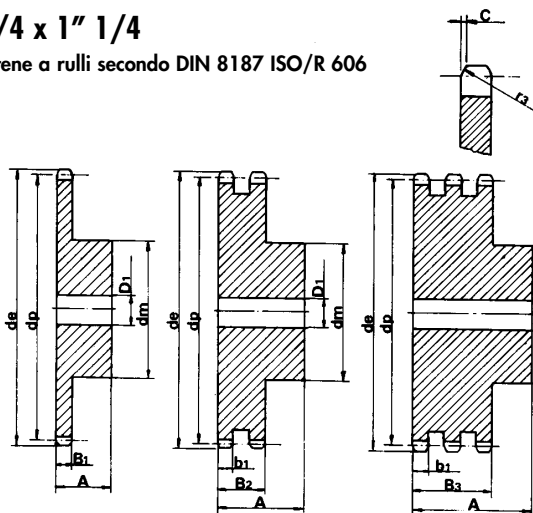

PIGNONE

	mm
RAGGIO DENTE r ₃	44
LARGHEZZA RAGGIO C	5
LARGH. DENTE PIGN. B ₁	29,4
LARGH. DENTE PIGN. b ₁	28,8
LARGH. DENTE PIGN. B ₂	88,4
LARGH. DENTE PIGN. B ₃	148

CATENA

	mm
PASSO	44,45
LARGHEZZA INTERNA	30,99
RULLO - Ø	27,94

MATERIALE C 45 UNI 7847 *MATERIALE FE - CON MOZZO SALDATO

Z	d _e	d _p	S			D			T		
			D ₁	D ₂	D ₃	Z	d _e	d _p	D ₁	D ₂	D ₃
8	132,0	116,15	25	25	25	57	825,0	806,90	40	40	40
9	148,4	129,96	25	25	25	60	869,0	849,32	40	40	40
10	162,3	143,85	25	25	25	76	1095,0	1075,62	40	40	40
11	176,3	157,77	25	25	30						
12	189,5	171,74	25	25	30						
13	204,2	185,75	25	25	30						
14	218,2	199,76	25	25	30						
15	232,3	213,79	25	25	30						
16	246,3	227,84	30	30	30						
17	260,0	241,91	30	30	30						
18	274,0	255,98	30	30	30						
19	289,0	270,06	30	30	30						
20	303,0	284,15	30	30	30						
21	317,0	298,24	30	30	30						
22	331,0	312,34	30	30	30						
23	345,0	326,44	30	30	30						
24	359,0	340,55	30	30	30						
25	373,0	354,66	30	30	40						
26	387,0	368,77	30	30	40						
27	401,4	382,88	30	30	40						
28	416,0	397,00	30	30	40						
29	430,0	411,12	30	30							
30	444,0	425,24	30	30	40						
31	458,0	439,37	30								
32	472,0	453,49	30								
33	486,0	467,62	30								
34	500,0	481,75	30								
35	514,0	495,88	30	30	40						
36	529,0	510,01	30								
37	543,0	524,14	30								
38	557,0	538,27	30	30	40						
39	571,0	552,40	30								
40	585,0	566,54	30	30	40						
45	656,0	637,22	30	30	40						
50	726,0	707,91	30	30	40						

1" 3/4 x 1" 1/4

per catene a rulli secondo DIN 8187 ISO/R 606

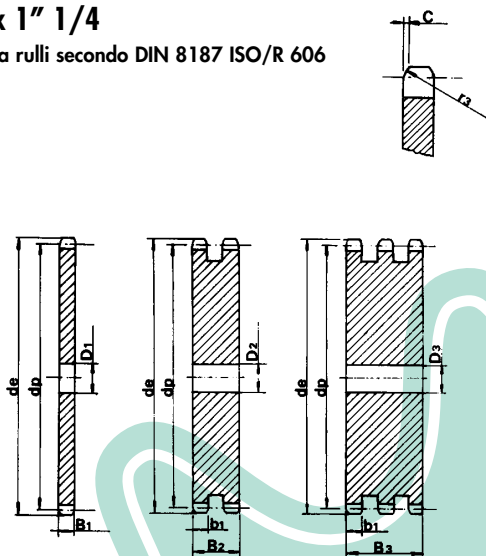

CORONA

	mm
RAGGIO DENTE r ₃	44
LARGHEZZA RAGGIO C	5
LARGH. DENTE CORONA B ₁	29,4
LARGH. DENTE CORONA b ₁	28,8
LARGH. DENTE CORONA B ₂	88,4
LARGH. DENTE CORONA B ₃	148

CATENA

	mm
PASSO	44,45
LARGHEZZA INTERNA	30,99
RULLO - Ø	27,94

Z	d _e	d _p	SEMPLICI			DOPPI			TRIPLI		
			d _m	D ₁	A	d _m	D ₁	A	d _m	D ₁	A
			8	153,2	132,69	82	25	80	82	30	120
9	169,0	148,54	88	25	80	88	30	120	88	30	180
10	185,0	164,44	104	25	80	104	30	120	104	30	180
11	200,8	180,34	120	30	80	120	30	120	120	30	180
12	216,8	196,29	*133	30	80	*133	30	120	*133	30	180
13	232,8	212,29	*145	30	80	*145	30	120	*145	30	180
14	248,8	228,29	*160	30	80	*160	30	120	*160	30	180
15	264,8	244,30	*160	30	80	*160	30	120	*160	30	180
16	280,9	260,40	*160	30	90	*160	30	120	*160	30	180
17	296,9	276,40	*170	30	90	*180	30	120	*180	30	180
18	313,0	292,55	*170	30	90	*180	30	120	*180	30	180
19	329,1	308,66	*170	30	90	*200	30	120	*200	30	180
20	345,2	324,71	*180	30	90	*200	30	120	*200	30	180
21	361,3	340,82	*180	30	90	*200	30	120	*200	40	180
22	377,5	356,98	*180	30	90	*200	30	120	*200	40	180
23	393,6	373,08	*180	30	90	*200	30	120	*200	40	180
24	409,7	389,18	*180	30	90	*200	30	120	*200	40	180
25	425,8	405,33	*180	30	90	*200	30	120	*200	40	180
26	441,9	421,44	*180	30	90	*200	30	120	*200	40	180
27	458,1	437,59	*180	30	90	*200	30	120	*200	40	180
28	474,2	453,69	*180	30	90	*200	30	120	*200	40	180
29	490,4	469,90	*180	30	90						
30	506,5	486,00	*180	30	90	*200	30	120	*200	40	180
32	538,8	518,28	*180	30	90						
35	589,5	566,72	*180	30	90						
38	635,5	615,14	*180	30	90						
40	670,3	647,49	*180	30	90						

2" x 1" 1/4

per catene a rulli secondo DIN 8187 ISO/R 606

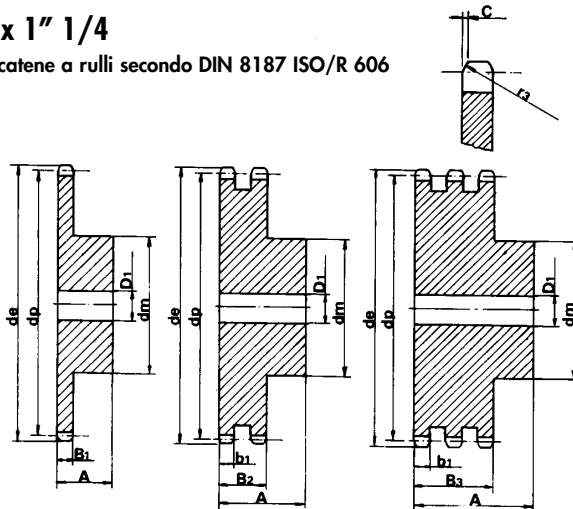

PIGNONE

	mm
RAGGIO DENTE r ₃	51
LARGHEZZA RAGGIO C	5
LARGH. DENTE PIGN. B ₁	29,4
LARGH. DENTE PIGN. b ₁	28,8
LARGH. DENTE PIGN. B ₂	87,4
LARGH. DENTE PIGN. B ₃	146

CATENA

	mm
PASSO	50,8
LARGHEZZA INTERNA	30,99
RULLO - Ø	29,21

MATERIALE C 45 UNI 7847 *MATERIALE FE - CON MOZZO SALDATO

Z	d _e	d _p	S D T			Z	d _e	d _p	S D T		
			D ₁	D ₂	D ₃				D ₁	D ₂	D ₃
8	153,2	132,69	25	25	25	76	1252,0	1229,28	40	40	40
9	169,0	148,54	25	25	25						
10	185,0	164,44	25	25	25						
11	200,8	180,34	30	30	30						
12	216,8	196,29	30	30	30						
13	232,8	212,29	30	30	30						
14	248,8	228,29	30	30	30						
15	264,8	244,30	30	30	30						
16	280,9	260,40	30	30	30						
17	296,9	276,40	30	30	30						
18	313,0	292,55	30	30	30						
19	329,1	308,66	30	30	30						
20	345,2	324,71	30	30	30						
21	361,3	340,82	30	30	40						
22	377,5	356,98	30	30	40						
23	393,6	373,08	30	30	40						
24	409,7	389,18	30	30	40						
25	425,8	405,33	30	30	40						
26	441,9	421,44	30	30	40						
27	458,1	437,59	30	30	40						
28	474,2	453,69	30	30	40						
29	490,4	469,90	30								
30	506,5	486,00	30	30	40						
32	538,8	518,26	30								
35	589,5	566,72	30	30	40						
38	635,5	615,14	30	30	40						
40	670,3	647,49	40	40	40						
45	751,0	728,26	40	40	40						
50	831,8	809,04	40	40	40						
57	945,0	922,17	40	40	40						
60	993,4	970,63	40	40	40						

2" x 1" 1/4

per catene a rulli secondo DIN 8187 ISO/R 606

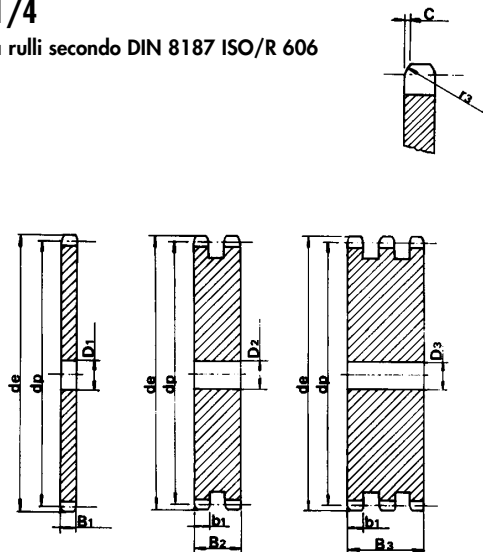

CORONA

	mm
RAGGIO DENTE r ₃	51
LARGHEZZA RAGGIO C	5
LARGH. DENTE CORONA B ₁	29,4
LARGH. DENTE CORONA b ₁	28,8
LARGH. DENTE CORONA B ₂	87,4
LARGH. DENTE CORONA B ₃	146

CATENA

	mm
PASSO	50,8
LARGHEZZA INTERNA	30,99
RULLO - Ø	29,21

PIGNONI

Z	d _e	d _p	SEMPLICI			DOPPI			d _m	D ₁	A
			d _m	D ₁	A	d _m	D ₁	A			
10	35,70	30,82	20	8	22						
11	38,69	33,80	22	8	25						
12	41,68	36,80	25	8	25						
13	44,68	39,80	28	10	25	28	10	25			
14	47,68	42,80	31	10	25	31	10	25			
15	50,69	45,81	34	10	25	34	10	25			
16	53,70	48,82	37	10	28	37	12	30			
17	56,72	51,83	38	10	28	40	12	30			
18	59,73	54,85	38	10	28	43	12	30			
19	62,75	57,87	46	10	28	46	12	30			
20	65,77	60,89	46	10	28	49	12	30			
21	68,79	63,91	46	10	28	52	12	30			
22	71,81	66,93	52	12	28	55	12	30			
23	74,83	69,95	52	12	28	58	12	30			
24	77,85	72,97	52	12	28	61	12	30			
25	80,88	76,00	58	12	28	64	12	30			
26	83,90	79,02	58	12	28	67	12	30			
27	86,93	82,04	58	12	28	70	12	30			
28	89,95	85,07	60	12	28	73	12	30			
30	96,00	91,12	60	12	28						

CORONE

Z	d _e	d _p	S			D			T		
			D ₁	D ₂	D ₃						
30	96,00	91,12					12				
32	102,06	97,17	12								
36	114,17	109,29	12								
38	120,22	115,34	12	14							
40	126,28	121,40	12								
45	141,43	136,55	16	16							
48	150,52	145,64	16								
57	177,79	172,91	16	16							
76	235,37	230,49	20	20							

Passo 3/8" x 3/16"

per catene a rulli secondo
DIN 8188-ISO/R 606 - ANSI B 29,1

PIGNONE mm

RAGGIO DENTE r ₃	10
LARGHEZZA RAGGIO C	1,2
LARGH. DENTE B ₁	4,4
LARGH. DENTE b ₁	4,3
LARGH. DENTE B ₂	14,4

CATENA mm

PASSO	9,525
LARGHEZZA INTERNA	4,77
RULLO - ø	5,08

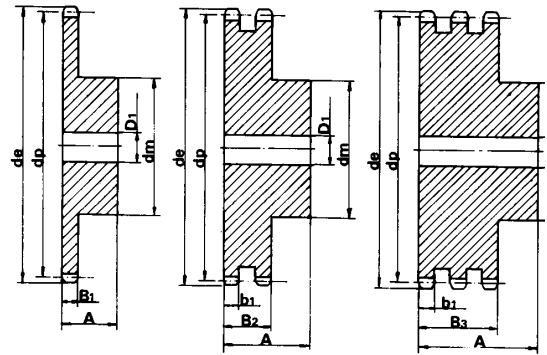

MATERIALE C 45 UNI 7845 PIGNONI

PIGNONI

Z	d _e	d _p	SEMPLICI			DOPPI			TRIPLI		
			d _m	D ₁	A	d _m	D ₁	A	d _m	D ₁	A
10	47,66	41,10	26	10	25						
11	51,64	45,08	29	10	25						
12	55,63	49,07	35	10	28						
13	59,63	53,07	35	10	28	38	12	35	38	14	50
14	63,63	57,07	35	10	28	42	12	35	42	14	50
15	67,64	61,08	46	10	28	46	12	35	46	14	50
16	71,66	65,10	48	10	28	50	14	35	50	16	50
17	75,68	69,12	48	10	28	54	14	35	54	16	50
18	79,70	73,14	58	12	28	58	14	35	58	16	50
19	83,72	77,16	60	12	28	62	14	35	62	16	50
20	87,74	81,18	60	12	28	66	14	35	66	16	50
21	91,77	85,21	65	12	28	70	16	40	70	20	55
22	95,80	89,24	65	12	28	70	16	40	70	20	55
23	99,83	93,27	65	12	28	70	16	40	70	20	55
24	103,86	97,30	70	14	28	75	16	40	75	20	55
25	107,89	101,33	70	14	28	80	16	40	80	20	55
26	111,92	105,36	70	14	28	85	20	40	85	20	55
27	115,96	109,40	70	16	30	85	20	40	85	20	55
28	119,99	113,43	70	16	30	90	20	40	90	20	55
30	128,06	121,50	80	16	30	100	20	40			
32	136,13	129,57	80	16	30						
35	148,24	141,68	90	16	30						
36	152,28	145,72	90	16	30						
38	160,35	153,79	90	16	35						
40	168,43	161,87	90	16	35						

CORONE

Z	d _e	d _p	S			D			T		
			D ₁	D ₂	D ₃						
30	128,06	121,50					20				
32	136,13	129,57					16				
38	160,35	153,79					20	25			
40	168,43	161,87					20	20			
42	176,50	169,94					20				
45	188,62	182,06					20	25			
48	200,74	194,18					20				
57	237,10	230,54					20	25	25		
76	313,88	307,32					25	25	25		
95	390,67	384,11					25				

Passo 1/2" x 5/16"

per catene a rulli secondo
DIN 8188-ISO/R 606 - ANSI B 29,1

CORONA mm

RAGGIO DENTE r ₃	13,5
LARGHEZZA RAGGIO C	1,6
LARGH. DENTE B ₁	7,4
LARGH. DENTE b ₁	7,2
LARGH. DENTE B ₂	21,6
LARGH. DENTE B ₃	36

CATENA mm

PASSO	12,7
LARGHEZZA INTERNA	7,94
RULLO - ø	7,94

MATERIALE C 45 UNI 7845 PIGNONI

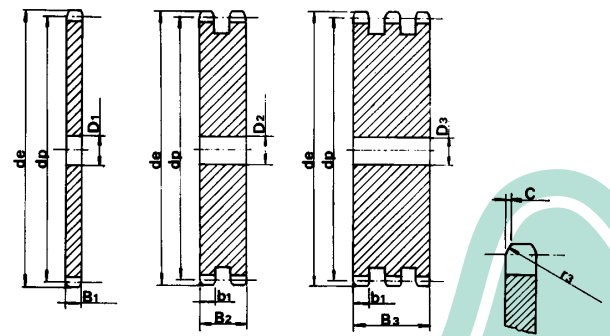

Z	d _e	d _p	SEMPLICI			DOPPI			TRIPLI		
			d _m	D ₁	A	d _m	D ₁	A	d _m	D ₁	A
8	47,0	41,48	25	10	25						
9	52,6	46,42	30	10	25						
10	57,5	51,37	35	10	25						
11	63,0	56,34	37	12	30						
12	68,0	61,34	42	12	30						
13	73,0	66,32	47	12	30	49	14	40	49	16	55
14	78,0	71,34	52	12	30	54	14	40	54	16	55
15	83,0	76,36	57	12	30	59	14	40	59	16	55
16	88,0	81,37	60	12	30	64	16	45	64	16	60
17	93,0	86,39	60	12	30	69	16	45	69	16	60
18	98,3	91,42	70	14	30	74	16	45	74	16	60
19	103,3	96,45	70	14	30	79	16	45	79	16	60
20	108,4	101,49	75	14	30	84	16	45	84	16	60
21	113,4	106,52	75	16	30	85	16	45	85	20	60
22	118,0	111,55	80	16	30	90	16	45	90	20	60
23	123,4	116,58	80	16	30	95	16	45	95	20	60
24	128,3	121,62	80	16	30	100	16	45	100	20	60
25	134,0	126,66	80	16	30	105	16	45	105	20	60
26	139,0	131,70	85	20	35				110	20	60
27	144,0	136,75	85	20	35				110	20	60
28	148,7	141,78	90	20	35				115	20	60
29	153,8	146,83	90	20	35						
30	158,8	151,87	90	20	35						
31	163,9	156,92	95	20	35						
32	168,9	161,95	95	20	35						
33	174,5	167,00	95	20	35						
34	179,0	172,05	95	20	35						
35	184,1	177,10	95	20	35						
36	189,1	182,15	100	20	35						
37	194,2	187,20	100	20	35						
38	199,2	192,24	100	20	35						
39	204,2	197,29	100	20	35						
40	209,3	202,34	100	20	35						

Passo 5/8" x 3/8"

per catene a rulli secondo
DIN 8188-ISO/R 606 - ANSI B 29,1

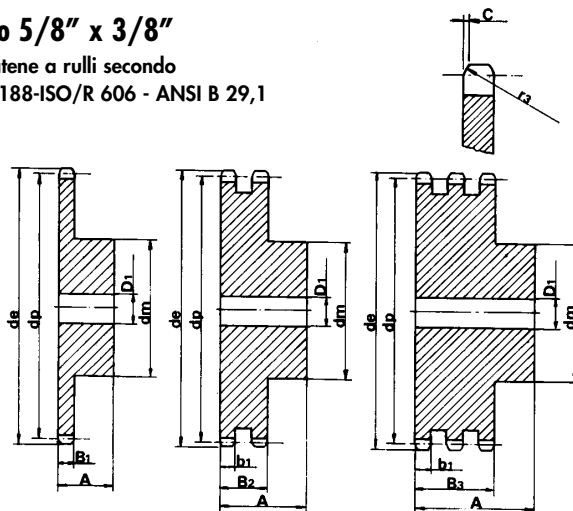

PIGNONE

mm

RAGGIO DENTE r ₃	17
LARGHEZZA RAGGIO C	2
LARGH. DENTE B ₁	9
LARGH. DENTE b ₁	8,8
LARGH. DENTE B ₂	26,9
LARGH. DENTE B ₃	45

CATENA

mm

PASSO	15,875
LARGHEZZA INTERNA	9,52
RULLO - Ø	10,16

MATERIALE C 45 UNI 7845

Z	d _e	d _p	S D T			Z	d _e	d _p	S D T		
			D ₁	D ₂	D ₃				D ₁	D ₂	D ₃
8	47,0	41,48	10			44	230,0	222,53	20		
9	52,6	46,42	10			45	235,0	227,58	20	20	25
10	57,5	51,37	10			46	240,1	232,63	20		
11	63,0	56,34	10			47	245,1	237,68	20		
12	68,0	61,34	10			48	250,2	242,73	20		
13	73,0	66,32	10			49	255,2	247,78	20		
14	78,0	71,34	10			50	260,3	252,82	20		
15	83,0	76,36	10			51	265,3	257,87	20		
16	88,0	81,37	12			52	270,4	262,92	20		
17	93,0	86,38	12			53	275,4	267,97	20		
18	98,3	91,42	12			54	280,5	273,03	20		
19	103,3	96,45	12			55	285,5	278,08	20		
20	108,4	101,49	12			56	290,6	283,13	25		
21	113,4	106,52	12			57	296,0	288,18	25	25	25
22	118,0	111,55	12			58	300,7	293,23	25		
23	123,5	116,58	12			59	305,7	298,27	25		
24	128,3	121,62	12			60	310,8	303,32	25		
25	134,0	126,66	12			62	321,4	313,43	25		
26	139,0	131,70	16			64	331,5	323,53	25		
27	144,0	136,75	16			65	336,5	328,58	25		
28	148,7	141,78	16			66	341,6	333,63	25		
29	153,8	146,83	16			68	351,7	343,74	25		
30	158,8	151,87	16	20	20	70	361,8	353,84	25		
31	163,9	156,92	16			72	371,9	363,95	25		
32	168,9	161,95	16			75	387,1	379,09	25		
33	174,5	167,00	16			76	392,1	384,16	25	25	30
34	179,0	172,05	16			78	402,2	394,25	25		
35	184,1	177,10	16			80	412,3	404,35	25		
36	189,1	182,15	20			85	437,6	429,62	30		
37	194,2	187,20	20			90	462,8	454,88	30		
38	199,2	192,24	20	20	25	25	95,0	480,14	30	30	
39	204,2	197,29	20			100	513,4	505,39	30		
40	209,3	202,34	20			110	563,9	555,92	30		
41	214,8	207,39	20			114	584,1	576,13	30		
42	219,9	212,44	20			120	614,4	606,45	30		
43	224,9	217,49	20			125	639,7	631,51	30		

Passo 5/8" x 3/8"

per catene a rulli secondo
DIN 8188-ISO/R 606 - ANSI B 29,1

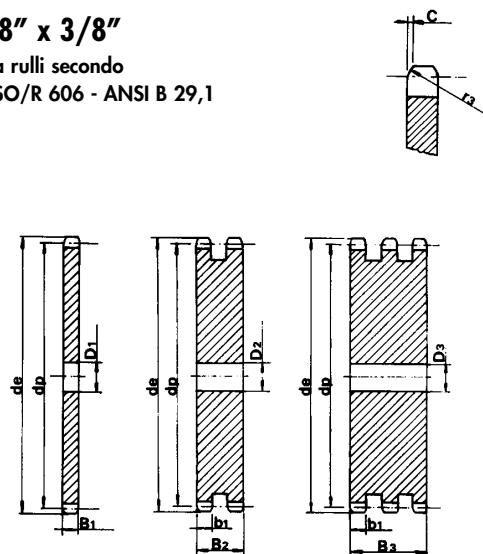

CORONA

mm

RAGGIO DENTE r ₃	17
LARGHEZZA RAGGIO C	2
LARGH. DENTE B ₁	9
LARGH. DENTE b ₁	8,8
LARGH. DENTE B ₂	26,9
LARGH. DENTE B ₃	45

CATENA

mm

PASSO	15,875
LARGHEZZA INTERNA	9,52
RULLO - Ø	10,16

Passo 3/4" x 1/2"

per catene a rulli secondo
DIN 8188-ISO/R 606 - ANSI B 29,1

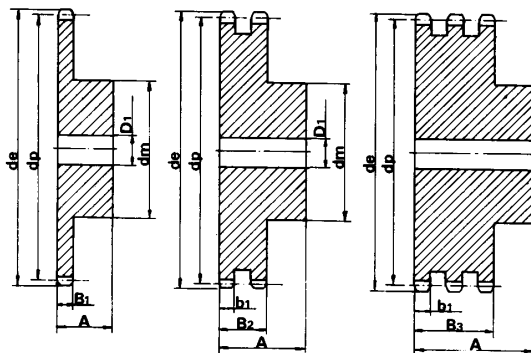
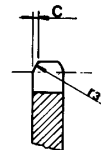

PIGNONE mm

RAGGIO DENTE r_3	20
LARGHEZZA RAGGIO C	2,4
LARGH. DENTE B_1	12,0
LARGH. DENTE b_1	11,8
LARGH. DENTE B_2	34,60
LARGH. DENTE B_3	57,4

CATENA mm

PASSO	19,05
LARGHEZZA INTERNA	12,7
RULLO - \emptyset	11,91

MATERIALE C 45 UNI 7845

Z	d_e	d_p	SEMPLICI			DOPPI			TRIPLI		
			d_m	D_1	A	d_m	D_1	A	d_m	D_1	A
10	71,54	61,64	42	12	30	42	12	45			
11	77,51	67,61	45	12	30	47	16	50			
12	83,49	73,61	45	12	30	53	16	50	53	20	70
13	89,49	79,59	60	14	35	59	16	50	59	20	70
14	95,50	85,61	60	14	35	65	16	50	65	20	70
15	101,52	91,63	60	14	35	71	16	50	71	20	70
16	107,54	97,65	75	16	35	77	20	50	77	20	70
17	113,56	103,67	75	16	35	83	20	50	83	20	70
18	119,59	109,71	75	16	35	89	20	50	89	20	70
19	125,63	115,75	80	16	35	95	20	50	95	20	70
20	131,67	121,78	80	16	35	100	20	50	100	20	70
21	137,71	127,82	80	16	35	100	20	50	100	20	70
22	143,75	133,86	90	20	40	100	20	50	100	20	70
23	149,79	139,90	90	20	40	110	20	50	110	20	70
24	155,84	145,94	90	20	40	110	20	50	110	20	70
25	161,88	152,00	90	20	40	120	20	50	120	20	70
26	167,93	158,04	90	20	40	120	20	50	120	20	70
27	173,98	164,09	90	20	40	120	20	50	120	20	70
28	180,03	170,13	95	20	40	120	20	50	120	20	70
30	192,14	182,25	95	20	40	120	20	50	120	20	70

Passo 3/4" x 1/2"

per catene a rulli secondo
DIN 8188-ISO/R 606 - ANSI B 29,1

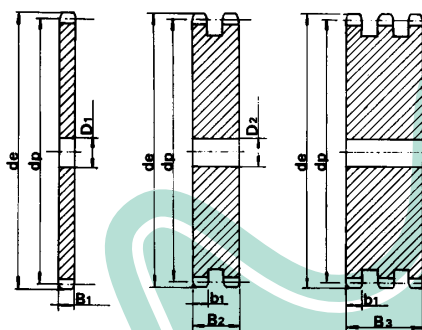
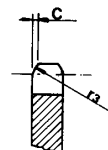

CORONA mm

RAGGIO DENTE r_3	20
LARGHEZZA RAGGIO C	2,4
LARGH. DENTE B_1	12,0
LARGH. DENTE b_1	11,8
LARGH. DENTE B_2	34,6
LARGH. DENTE B_3	57,4

CATENA mm

PASSO	19,05
LARGHEZZA INTERNA	12,7
RULLO - \emptyset	11,91

Z	d_e	d_p	S D T		
			D_1	D_2	D_3
30	192,14	182,25			20
32	204,24	194,35		20	
38	240,58	230,69	20	25	25
40	252,69	242,80	20	25	
45	282,98	273,09	25	25	25
48	301,16	291,27	25		
57	355,70	345,81	25	25	30
76	470,87	460,98	30	30	30
95	586,06	576,17	30		

Z	d _e	d _p	SEMPLICI			DOPPI			TRIPLI		
			d _m	D ₁	A	d _m	D ₁	A	d _m	D ₁	A
8	79,49	66,37	42	16	35						
9	87,38	74,27	50	16	35						
10	95,32	82,19	55	16	35						
11	103,28	90,14	61	16	40						
12	111,26	98,14	69	16	40	72	20	70	72	25	100
13	119,26	106,12	78	16	40	78	20	70	78	25	100
14	127,27	114,15	84	16	40	86	20	70	86	25	100
15	135,29	122,17	92	16	40	94	20	70	94	25	100
16	143,32	130,20	100	20	45	102	20	70	102	30	100
17	151,35	138,22	100	20	45	110	20	70	110	30	100
18	159,39	146,28	100	20	45	118	20	70	118	30	100
19	167,44	154,33	100	20	45	126	20	70	126	30	100
20	175,49	162,38	100	20	45	130	20	70	130	30	100
21	183,54	170,43	110	20	50	130	25	70			
22	191,60	178,48	110	20	50						
23	199,66	186,53	110	20	50						
24	207,72	194,59	110	20	50						
25	215,78	202,66	110	20	50						
26	223,84	210,72	120	20	50						
27	231,91	218,79	120	20	50						
28	239,98	226,85	120	20	50						
29	248,05	234,92	120	20	50						
30	256,12	243,00	120	20	50						

Passo 1" x 5/8"

per catene a rulli secondo
DIN 8188-ISO/R 606 - ANSI B 29,1

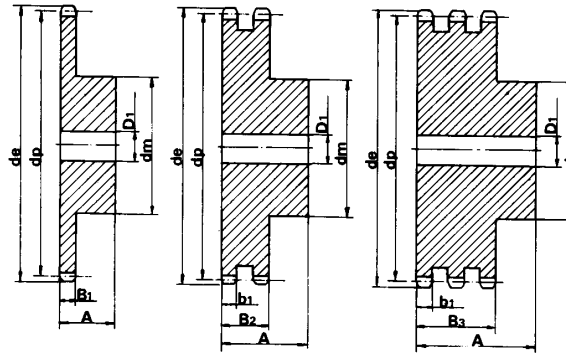
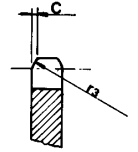

PIGNONE

mm

RAGGIO DENTE r ₃	27
LARGHEZZA RAGGIO C	3,2
LARGH. DENTE B ₁	15,0
LARGH. DENTE b ₁	14,7
LARGH. DENTE B ₂	44,0
LARGH. DENTE B ₃	73,3

CATENA

mm

PASSO	25,4
LARGHEZZA INTERNA	15,88
RULLO - ø	15,88

MATERIALE C 45 UNI 7845

Z	d _e	d _p	S D T		
			D ₁	D ₂	D ₃
10	95,32	82,19	15		
11	103,28	90,14	15		
12	111,26	98,14	15		
13	119,26	106,12	15		
14	127,27	114,15	15		
15	135,29	122,17	15		
16	143,32	130,20	19		
17	151,35	138,22	19		
18	159,39	146,28	19		
19	167,44	154,33	19		
20	175,49	162,38	19		
21	183,54	170,43	20		
22	191,60	178,48	20		
23	199,66	186,53	20		
24	207,72	194,59	20		
25	215,78	202,66	20	25	30
26	223,84	210,72	20		
27	231,91	218,79	20		
28	239,98	226,85	20		
30	256,12	243,00	20	25	30
32	272,26	259,13	25		
35	296,48	283,36	25		
38	320,70	307,59	25	25	30
45	377,24	364,12	25	25	30
50	417,64	404,52	25		
57	474,20	461,08	25	25	40
76	627,80	614,64	25	25	40

Passo 1" x 5/8"

per catene a rulli secondo
DIN 8188-ISO/R 606 - ANSI B 29,1

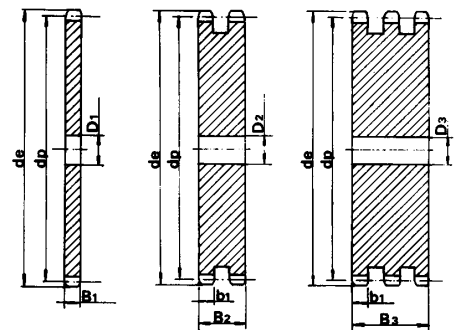
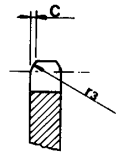

CORONA

mm

RAGGIO DENTE r ₃	27
LARGHEZZA RAGGIO C	3,2
LARGH. DENTE B ₁	15,0
LARGH. DENTE b ₁	14,7
LARGH. DENTE B ₂	44,0
LARGH. DENTE B ₃	73,3

CATENA

mm

PASSO	25,4
LARGHEZZA INTERNA	15,88
RULLO - ø	15,88

Z	d _e	d _p	SEMPlici			DOPPI		
			d _m	D ₁	A	d _m	D ₁	A
8	98,1	82,96	53	20	40			
9	108,0	92,84	63	20	40			
10	117,9	102,74	70	20	40			
11	127,8	112,68	77	20	45			
12	137,8	122,68	88	20	45	90	20	80
13	147,8	132,65	98	20	45	100	20	80
14	157,8	142,68	108	20	45	110	20	80
15	167,9	152,72	118	20	45	120	20	80
16	177,9	162,75	120	25	50	120	25	80
17	187,9	172,78	120	25	50	120	25	80
18	198,0	182,85	120	25	50			
19	208,1	192,91	120	25	50			
20	218,1	202,98	120	25	50			
21	228,2	213,04	140	25	55			
22	238,3	223,11	140	25	55			
23	248,3	233,17	140	25	55			
24	258,4	243,23	140	25	55			
25	268,5	253,33	140	25	55			

Passo 1" 1/4 x 3/4"

per catene a rulli secondo
DIN 8188-ISO/R 606 - ANSI B 29,1

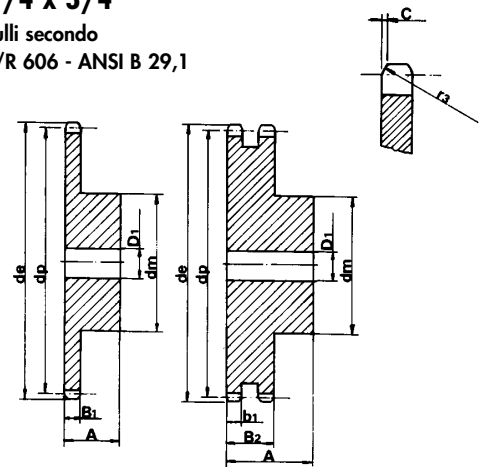

PIGNONE

	mm
RAGGIO DENTE r ₃	33,5
LARGHEZZA RAGGIO C	4
LARGH. DENTE B ₁	18,0
LARGH. DENTE b ₁	17,7
LARGH. DENTE B ₂	53,5
LARGH. DENTE B ₃	89,2

CATENA

	mm
PASSO	31,75
LARGHEZZA INTERNA	19,05
RULLO - Ø	19,05

MATERIALE C 45 UNI 7845

Z	d _e	d _p	S D T		
			D ₁	D ₂	D ₃
8	98,1	82,96	16		
9	108,0	92,84	16		
10	117,9	102,74	16		
11	127,8	112,68	16		
12	137,8	122,68	20		
13	147,8	132,65	20		
14	157,8	142,68	20		
15	167,9	152,72	20		
16	177,9	162,75	25		
17	187,9	172,78	25		
18	198,0	182,85	25		
19	208,1	192,91	25		
20	218,1	202,98	25	25	
21	228,2	213,04	25		
22	238,3	223,11	25		
23	248,3	233,17	25		
24	258,4	243,23	25		
25	268,5	253,33	25	25	
26	278,6	263,40	25		
27	288,6	273,40	25		
28	298,7	283,56	25		
29	308,8	293,65	25		
30	318,9	303,75	25	25	
31	329,0	313,85	25		
32	339,1	323,91	25		
33	349,2	334,01	25		
34	359,3	344,10	25		
35	369,4	354,20	25		
36	379,5	364,30	25		
37	389,5	374,39	25		
38	399,6	384,49	25	30	
39	409,7	394,59	25		
40	419,8	404,68	25		
45	470,3	455,17	30	30	
57	591,5	576,36	30	30	

Passo 1" 1/4 x 3/4"

per catene a rulli secondo
DIN 8188-ISO/R 606 - ANSI B 29,1

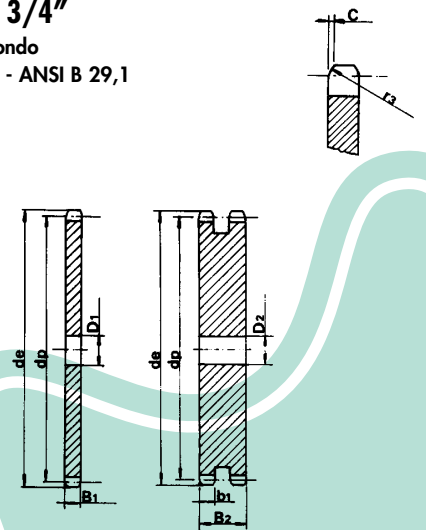

CORONA

	mm
RAGGIO DENTE r ₃	33,5
LARGHEZZA RAGGIO C	4
LARGH. DENTE B ₁	18,0
LARGH. DENTE b ₁	17,7
LARGH. DENTE B ₂	53,5
LARGH. DENTE B ₃	89,2

CATENA

	mm
PASSO	31,75
LARGHEZZA INTERNA	19,05
RULLO - Ø	19,05

PIGNONI

Z	d _e	d _p	SEMPlici			DOPPI		
			d _m	D ₁	A	d _m	D ₁	A
8	119,04	99,55	58	20	45			
9	130,88	111,4	70	20	45			
10	142,77	123,29	80	20	45			
11	154,71	135,21	90	25	50			
12	166,69	147,22	102	25	50	102	25	100
13	178,68	159,18	114	25	50	114	25	100
14	190,7	171,22	128	25	50	128	25	100
15	202,73	183,26	140	25	50	140	25	100

CORONE

Z	d _e	d _p	S	D	T
			D ₁	D ₂	
16	214,77	195,29	25		
17	226,83	207,35	25	25	
18	238,89	219,41	25	25	
20	263,03	243,55	25	25	
22	287,2	267,72	25	25	
25	323,47	303,99	25	25	25
30	383,97	364,49	30	30	
32	408,19	388,71	30	30	
38	480,85	461,37	30	30	30
45	565,67	546,19	30	40	40
57	711,1	691,62			

Passo 1" 1/2 x 1"

per catene a rulli secondo
DIN 8188-ISO/R 606 - ANSI B 29,1

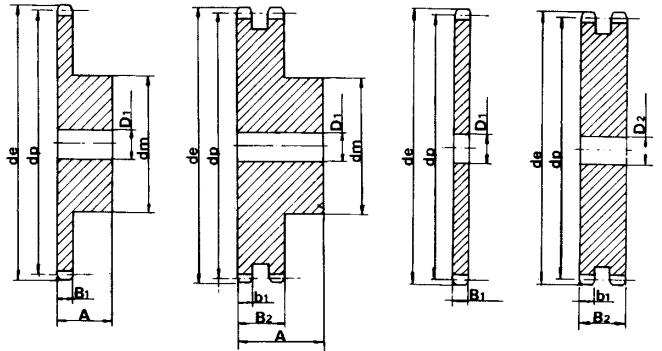
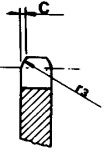

PIGNONE

mm

RAGGIO DENTE r ₃	40,5
LARGHEZZA RAGGIO C	4,8
LARGH. DENTE B ₁	24,1
LARGH. DENTE b ₁	23,6
LARGH. DENTE B ₂	69,0

CATENA

mm

PASSO	38,1
LARGHEZZA INTERNA	25,4
RULLO - Ø	22,22

MATERIALE C 45 UNI 7845 PIGNONI

Tutte le dentature eliminate sono disponibili fino ad esaurimento.
A richiesta della Spett. Clientela possiamo eseguire dentature e passi nei profili ASA non indicati nel presente Catalogo in base a consuntivo.

CORONE DOPPIE PER DUE CATENE SEMPLICI

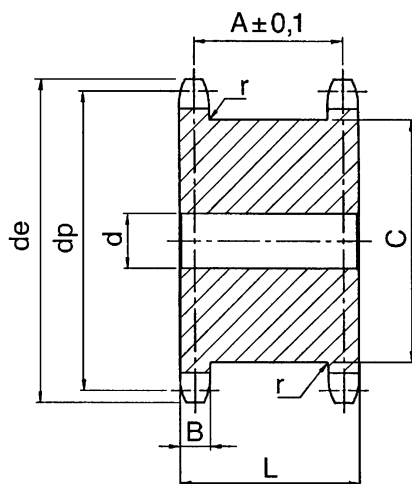

Materiale/ C45 UNI 7845

TIPO	Z	De ESTERNO	De PRIMITIVO	d	A	B h14	C max	L	r
3/8"x7/32" R. 6,35 06 B-1	13	43,45	39,80	10	20,3	5,3	28	25,5	0,4
	15	49,46	45,81	10	20,3	5,3	34	25,5	0,4
	17	55,49	51,84	12	20,3	5,3	40	25,5	0,4
	18	58,30	54,85	12	20,3	5,3	43	25,5	0,4
	19	61,52	57,87	12	20,3	5,3	46	25,5	0,4
	20	64,30	60,89	12	20,3	5,3	49	25,5	0,4
	21	67,56	63,91	15	20,3	5,3	42	25,5	0,4
	23	73,60	69,95	15	20,3	5,3	59	25,5	0,4
25	79,65	76,00	15	20,3	5,3	65	25,5	0,4	
1/2"x5/16" R. 8,51 08 B-1	13	57,56	53,07	12	24,8	7,2	37	32	0,6
	15	65,57	61,08	12	24,8	7,2	45	32	0,6
	17	73,61	69,12	12	24,8	7,2	53	32	0,6
	18	78,00	73,14	12	24,8	7,2	57	32	0,6
	19	81,65	77,16	12	24,8	7,2	62	32	0,6
	20	86,00	81,19	12	24,8	7,2	65	32	0,6
	21	89,70	85,21	15	24,8	7,2	70	32	0,6
	23	97,76	93,27	15	24,8	7,2	78	32	0,6
25	105,82	101,33	15	24,8	7,2	86	32	0,6	
5/8"x3/8" R. 10,16 10 B-1	13	73,17	66,33	15	27,9	9,1	48	37	0,6
	15	83,19	76,35	15	27,9	9,1	58	37	0,6
	17	93,23	86,39	15	27,9	9,1	68	37	0,6
	18	98,30	91,42	15	27,9	9,1	72	37	0,6
	19	103,29	96,45	19	27,9	9,1	79	37	0,6
	20	108,40	101,49	19	27,9	9,1	82	37	0,6
	21	113,35	106,51	19	27,9	9,1	89	37	0,6
	23	123,43	116,59	19	27,9	9,1	99	37	0,6
25	133,50	126,66	19	27,9	9,1	109	37	0,6	
3/4"x7/16" R. 12,07 12 B-1	13	87,13	76,90	20	33,9	11,1	59	45	0,6
	15	99,16	91,63	20	33,9	11,1	71	45	0,6
	17	111,20	103,67	20	33,9	11,1	83	45	0,6
	18	118,00	109,71	20	33,9	11,1	88	45	0,6
	19	123,27	115,74	20	33,9	11,1	95	45	0,6
	20	129,70	121,78	20	33,9	11,1	101	45	0,6
	21	135,35	127,82	24	33,9	11,1	107	45	0,6
	23	147,43	139,90	24	33,9	11,1	119	45	0,6
25	159,52	151,99	24	33,9	11,1	131	45	0,6	
1"x17,02 R. 15,88 16 B-1	13	117,26	106,14	24	47,8	16,2	78	64	0,8
	15	133,29	122,17	24	47,8	16,2	95	64	0,8
	17	149,35	138,23	24	47,8	16,2	111	64	0,8
	18	157,00	146,28	24	47,9	16,2	119	64	0,8
	19	165,44	154,32	24	47,8	16,2	127	64	0,8
	20	173,00	162,38	24	47,8	16,2	135	64	0,8
	21	181,54	170,42	24	47,8	16,2	143	64	0,8
	23	197,66	186,54	24	47,8	16,2	160	64	0,8
25	213,78	202,66	24	47,8	16,2	176	64	0,8	

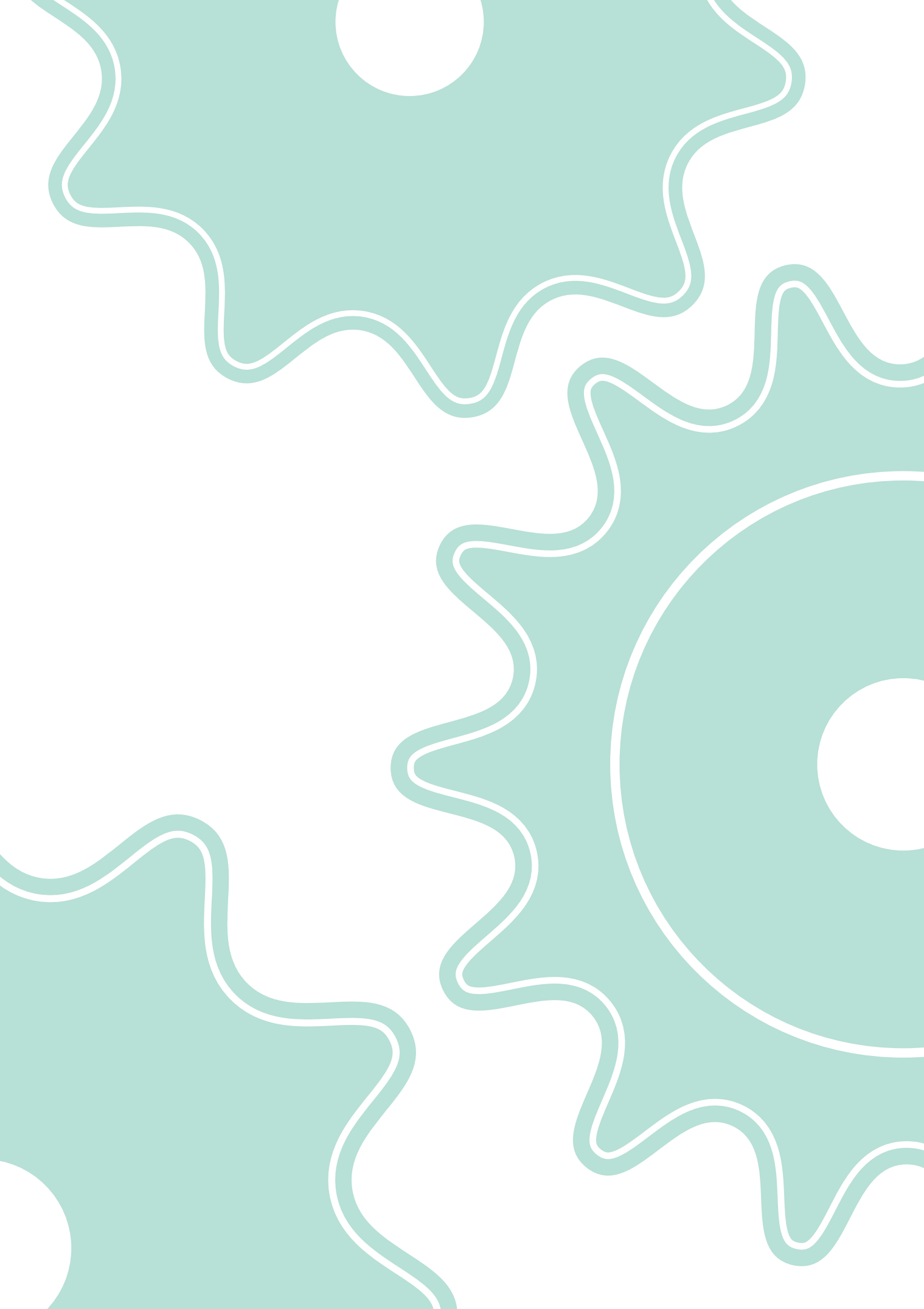

PIGNONI SEMPLICI INOX

Per catene a rulli secondo DIN 8187 - ISO/R 606

PASSO		Z	12	13	15	16	17	18	19	20	21	23	25	30
3/8" x 7/32"	de	-	43,00	49,30	52,30	55,30	58,30	61,30	64,30	68,00	73,50	80,00	86,00	94,70
	dp	-	39,79	45,81	48,82	51,83	54,85	57,87	60,89	63,91	69,95	76,00	82,05	91,12
	dm	-	28,00	34,00	37,00	40,00	43,00	45,00	46,00	48,00	52,00	57,00	60,00	60,00
	D1	-	10,00	10,00	10,00	10,00	10,00	10,00	10,00	10,00	12,00	12,00	12,00	12,00
	A	-	25,00	25,00	28,00	28,00	28,00	28,00	28,00	28,00	28,00	28,00	28,00	30,00
1/2" x 5/16"	de	53,00	57,90	65,90	69,90	74,00	78,00	82,00	86,00	90,01	98,01	106,2	126,30	
	dp	49,07	53,60	61,09	65,10	69,11	73,14	77,16	81,19	85,22	93,27	101,33	121,50	
	dm	33,00	37,00	45,00	50,00	52,00	56,00	60,00	64,00	68,00	70,00	70,00	80,00	
	D1	10,00	10,00	10,00	12,00	12,00	12,00	12,00	12,00	14,00	14,00	14,00	16,00	
	A	28,00	28,00	28,00	28,00	28,00	28,00	28,00	28,00	28,00	28,00	28,00	30,00	
5/8" x 3/8"	de	-	73,00	83,00	88,00	93,00	98,30	103,30	108,40	113,40	123,40	134,00	158,80	
	dp	-	66,32	76,36	81,37	86,39	91,42	96,45	101,49	106,52	116,58	126,66	151,87	
	dm	-	47,00	57,00	60,00	60,00	70,00	75,00	75,00	80,00	80,00	80,00	90,00	
	D1	-	12,00	12,00	12,00	12,00	12,00	14,00	14,00	16,00	16,00	16,00	20,00	
	A	-	30,00	30,00	30,00	30,00	30,00	30,00	30,00	30,00	30,00	30,00	35,00	
3/4" x 7/16"	de	-	87,50	99,80	105,50	111,50	118,00	124,20	129,70	136,00	149,00	160,00	-	
	dp	-	79,59	91,63	97,65	103,67	109,71	115,75	121,78	127,82	139,90	152,00	-	
	dm	-	58,00	70,00	75,00	80,00	80,00	80,00	80,00	90,00	90,00	90,00	-	
	D1	-	16,00	16,00	16,00	16,00	16,00	16,00	16,00	20,00	20,00	20,00	-	
	A	-	35,00	35,00	35,00	35,00	35,00	35,00	35,00	40,00	40,00	40,00	-	
1" x 17,02	de	-	117,00	133,00	141,00	149,00	157,00	165,20	163,00	181,20	-	-	-	
	dp	-	106,12	122,17	130,20	138,22	146,28	154,33	162,38	170,43	-	-	-	
	dm	-	78,00	92,00	100,00	100,00	100,00	100,00	100,00	110,00	-	-	-	
	D1	-	16,00	16,00	19,00	20,00	20,00	20,00	20,00	20,00	-	-	-	
	A	-	40,00	40,00	45,00	45,00	45,00	45,00	45,00	50,00	-	-	-	

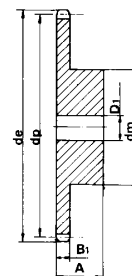

MATERIALE
ACCIAIO INOX
AISI 304 L

PIGNONI SEMPLICI CON DENTI TEMPRATI AD INDUZIONE

PASSO		Z	13	14	15	16	17	18	19	20	21	23	25	27	30
3/8" x 7/32"	de	43,00	-	49,30	52,30	55,30	58,30	61,30	64,30	68,00	73,50	80,00	86,00	94,70	
	dp	39,79	-	45,81	48,82	51,83	54,85	57,87	60,89	63,91	69,95	76,00	82,05	91,12	
	dm	28,00	-	34,00	37,00	40,00	43,00	45,00	46,00	48,00	52,00	57,00	60,00	60,00	
	D1	10,00	-	10,00	10,00	10,00	10,00	10,00	10,00	10,00	12,00	12,00	12,00	12,00	
	A	25,00	-	25,00	28,00	28,00	28,00	28,00	28,00	28,00	28,00	28,00	28,00	30,00	
1/2" x 5/16"	de	57,40	61,80	65,90	69,90	74,00	78,00	82,00	86,00	90,10	98,10	106,20	114,00	126,30	
	dp	53,60	57,07	61,09	65,10	69,11	73,14	77,16	81,19	85,22	93,27	101,33	109,40	121,50	
	dm	37,00	41,00	45,00	50,00	52,00	56,00	60,00	64,00	68,00	70,00	70,00	70,00	80,00	
	D1	10,00	10,00	10,00	12,00	12,00	12,00	12,00	12,00	14,00	14,00	14,00	16,00	16,00	
	A	28,00	28,00	28,00	28,00	28,00	28,00	28,00	28,00	28,00	28,00	28,00	30,00	30,00	
5/8" x 3/8"	de	73,00	78,20	83,00	88,00	93,00	98,30	103,30	108,40	113,40	123,40	134,00	143,5	158,70	
	dp	66,32	71,34	76,36	81,37	86,39	91,42	96,45	101,49	106,52	116,58	126,66	136,74	151,87	
	dm	47,00	52,00	57,00	60,00	60,00	70,00	75,00	75,00	80,00	80,00	80,00	80	90,00	
	D1	12,00	12,00	12,00	12,00	12,00	12,00	14,00	14,00	16,00	16,00	16,00	16	20,00	
	A	30,00	30,00	30,00	30,00	30,00	30,00	30,00	30,00	30,00	30,00	30,00	30	35,00	
3/4" x 7/16"	de	87,50	93,80	99,80	105,50	111,50	118,00	124,20	129,70	136,00	149,00	160,00	171,6	189,80	
	dp	79,59	85,61	91,63	97,65	103,67	109,71	115,75	121,78	127,82	139,90	152,00	164,09	182,25	
	dm	58,00	64,00	70,00	75,00	80,00	80,00	80,00	80,00	90,00	90,00	90,00	90	95,00	
	D1	14,00	16,00	16,00	16,00	16,00	16,00	16,00	16,00	20,00	20,00	20,00	20	20,00	
	A	35,00	35,00	35,00	35,00	35,00	35,00	35,00	35,00	40,00	40,00	40,00	40	40,00	
1" x 17,02	de	117,00	125,70	133,00	141,00	149,00	157,00	165,20	173,00	181,20	197,6	213,7	-	-	
	dp	106,12	114,15	122,17	130,20	138,22	146,28	154,33	162,38	170,43	186,54	202,66	-	-	
	dm	78,00	84,00	92,00	100,00	100,00	100,00	100,00	100,00	110,00	110	110	-	-	
	D1	16,00	16,00	16,00	19,00	20,00	20,00	20,00	20,00	20,00	20	20	-	-	
	A	40,00	40,00	40,00	45,00	45,00	45,00	45,00	45,00	50,00	50	50	-	-	

Denti temprati
ad induzione
HRC 45÷53

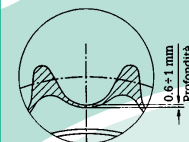

MATERIALE
C45 UNI7845

PIGNONI SEMPLICI CON DENTI TEMPRATI AD INDUZIONE CON FORO + CAVA + FORO VITE

3/8" x 7/32" 06B-1

per catene a rulli secondo DIN 8187 ISO/R 606

z	d _e	d _p	d _m	A	D ₁	B	T ₂	M	z	d _e	d _p	d _m	A	D ₁	B	T ₂	M
13	43,5	39,80	28	25	12*	4	1,8 ^{0/+0,1}	4	21	67,6	63,91	48	28	19	6	2,8 ^{0/+0,1}	5
					15	5	2,3 ^{0/+0,1}	4						20	6	2,8 ^{0/+0,1}	5
					16	5	2,3 ^{0/+0,1}	4						24	8	3,3 ^{0/+0,2}	6
14	46,5	42,80	31	25	12	4	1,8 ^{0/+0,1}	4	23	73,7	69,95	52	28	19	6	2,8 ^{0/+0,1}	5
					15	5	2,3 ^{0/+0,1}	4						20	6	2,8 ^{0/+0,1}	5
					16	5	2,3 ^{0/+0,1}	4						24	8	3,3 ^{0/+0,2}	6
15	49,5	45,81	34	25	15	5	2,3 ^{0/+0,1}	4	24	76,7	72,97	54	28	19	6	2,8 ^{0/+0,1}	5
					16	5	2,3 ^{0/+0,1}	4						20	6	2,8 ^{0/+0,1}	5
					18	6	2,8 ^{0/+0,1}	5						25	8	3,3 ^{0/+0,2}	6
16	52,3	48,82	37	28	15	5	2,3 ^{0/+0,1}	4	25	79,7	76,00	57	28	20	6	2,8 ^{0/+0,1}	5
					19	6	2,8 ^{0/+0,1}	5						24	8	3,3 ^{0/+0,2}	6
					20	6	2,8 ^{0/+0,1}	5						28	8	3,3 ^{0/+0,2}	6
17	55,5	51,83	40	28	15	5	2,3 ^{0/+0,1}	4	27	85,7	82,05	60	28	20	6	2,8 ^{0/+0,1}	5
					19	6	2,8 ^{0/+0,1}	5						24	8	3,3 ^{0/+0,2}	6
					20	6	2,8 ^{0/+0,1}	5						28	8	3,3 ^{0/+0,2}	6
18	58,3	54,85	43	28	15	5	2,3 ^{0/+0,1}	4	30	94,8	91,12	60	30	20	6	2,8 ^{0/+0,1}	5
					19	6	2,8 ^{0/+0,1}	5						24	8	3,3 ^{0/+0,2}	6
					20	6	2,8 ^{0/+0,1}	5						28	8	3,3 ^{0/+0,2}	6
19	61,6	57,87	45	28	15	5	2,3 ^{0/+0,1}	4	30	94,8	91,12	60	30	20	6	2,8 ^{0/+0,1}	5
					19	6	2,8 ^{0/+0,1}	5						24	8	3,3 ^{0/+0,2}	6
					20	6	2,8 ^{0/+0,1}	5						28	8	3,3 ^{0/+0,2}	6
20	64,3	60,89	46	28	19	6	2,8 ^{0/+0,1}	5	30	94,8	91,12	60	30	24	8	3,3 ^{0/+0,2}	6
					20	6	2,8 ^{0/+0,1}	5						28	8	3,3 ^{0/+0,2}	6
					25	8	3,3 ^{0/+0,2}	6						30	8	3,3 ^{0/+0,2}	6

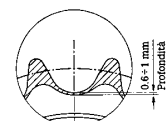
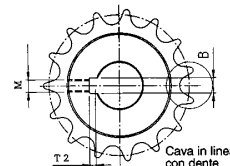
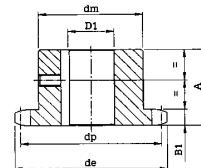

Denti temprati ad induzione HRC 45-53

PIGNONE mm

LARGH. DENTE PIGN. B₁ 5,3

CATENA mm

PASSO 9,525

LARGHEZZA INTERNA 5,72

RULLO - Ø 6,35

MATERIALE C 45 UNI 7845

* = ESEGUITI CON CAVA E FORO A 90°

1/2" x 5/16" 08B-1

per catene a rulli secondo DIN 8187 ISO/R 606

z	d _e	d _p	d _m	A	D ₁	B	T ₂	M	z	d _e	d _p	d _m	A	D ₁	B	T ₂	M
12	53,9	49,07	33	28	15	5	2,3 ^{0/+0,1}	4	20	85,8	81,19	64	28	20	6	2,8 ^{0/+0,1}	5
					16	5	2,3 ^{0/+0,1}	4						24	8	3,3 ^{0/+0,2}	6
					19	6	2,8 ^{0/+0,1}	5						25	8	3,3 ^{0/+0,2}	6
					20	6	2,8 ^{0/+0,1}	5						30	8	3,3 ^{0/+0,2}	6
13	57,9	53,06	37	28	15	5	2,3 ^{0/+0,1}	4	21	90,1	85,22	68	28	20	6	2,8 ^{0/+0,1}	5
					16	5	2,3 ^{0/+0,1}	4						24	8	3,3 ^{0/+0,2}	6
					19	6	2,8 ^{0/+0,1}	5						25	8	3,3 ^{0/+0,2}	6
					20	6	2,8 ^{0/+0,1}	5						30	8	3,3 ^{0/+0,2}	6
14	61,6	57,07	41	28	15	5	2,3 ^{0/+0,1}	4	23	98,1	93,27	70	28	20	6	2,8 ^{0/+0,1}	5
					19	6	2,8 ^{0/+0,1}	5						24	8	3,3 ^{0/+0,2}	6
					24	8	3,3 ^{0/+0,2}	6						28	8	3,3 ^{0/+0,2}	6
					25	8	3,3 ^{0/+0,2}	6						30	8	3,3 ^{0/+0,2}	6
15	65,9	61,09	45	28	15	5	2,3 ^{0/+0,1}	4	24	102,1	97,29	70	28	20	6	2,8 ^{0/+0,1}	5
					19	6	2,8 ^{0/+0,1}	5						24	8	3,3 ^{0/+0,2}	6
					24	8	3,3 ^{0/+0,2}	6						28	8	3,3 ^{0/+0,2}	6
					25	8	3,3 ^{0/+0,2}	6						30	8	3,3 ^{0/+0,2}	6
16	69,5	65,1	50	28	19	6	2,8 ^{0/+0,1}	5	25	105,8	101,33	70	28	20	6	2,8 ^{0/+0,1}	5
					20	6	2,8 ^{0/+0,1}	5						24	8	3,3 ^{0/+0,2}	6
					24	8	3,3 ^{0/+0,2}	6						28	8	3,3 ^{0/+0,2}	6
					25	8	3,3 ^{0/+0,2}	6						32	10	3,3 ^{0/+0,2}	8
17	74	69,11	52	28	19	6	2,8 ^{0/+0,1}	5	27	114	109,4	70	30	20	6	2,8 ^{0/+0,1}	5
					20	6	2,8 ^{0/+0,1}	5						24	8	3,3 ^{0/+0,2}	6
					24	8	3,3 ^{0/+0,2}	6						28	8	3,3 ^{0/+0,2}	6
					25	8	3,3 ^{0/+0,2}	6						32	10	3,3 ^{0/+0,2}	8
18	77,8	73,14	56	28	19	6	2,8 ^{0/+0,1}	5	30	126,3	121,5	80	30	20	6	2,8 ^{0/+0,1}	5
					20	6	2,8 ^{0/+0,1}	5						24	8	3,3 ^{0/+0,2}	6
					24	8	3,3 ^{0/+0,2}	6						28	8	3,3 ^{0/+0,2}	6
					25	8	3,3 ^{0/+0,2}	6						32	10	3,3 ^{0/+0,2}	8
19	82	77,16	60	28	20	6	2,8 ^{0/+0,1}	5	30	126,3	121,5	80	30	24	8	3,3 ^{0/+0,2}	6
					24	8	3,3 ^{0/+0,2}	6						28	8	3,3 ^{0/+0,2}	6
					28	8	3,3 ^{0/+0,2}	6						30	8	3,3 ^{0/+0,2}	6
					30	8	3,3 ^{0/+0,2}	6						32	10	3,3 ^{0/+0,2}	8

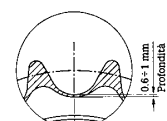
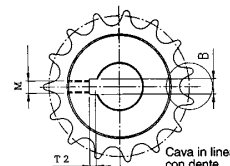
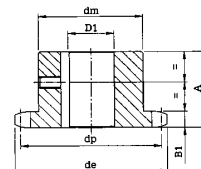

Denti temprati ad induzione HRC 45-53

PIGNONE mm

LARGH. DENTE PIGN. B₁ 7,2

CATENA mm

PASSO 12,7

LARGHEZZA INTERNA 7,75

RULLO - Ø 8,51

MATERIALE C 45 UNI 7845

P I G N O N I S E M P L I C I C O N D E N T I T E M P R A T I A D I N D U Z I O N E C O N F O R O + C A V A + F O R O V I T E

5/8" x 3/8" 10B-1

per catene a rulli secondo DIN 8187 ISO/R 606

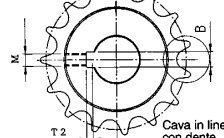
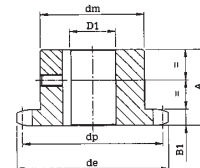

Denti temprati ad induzione HRC 45+53

PIGNONE **mm**

LARGH. DENTE PIGN. B₁ 9,1

CATENA **mm**

PASSO 15,875

LARGHEZZA INTERNA 9,65

RULLO - Ø 10,16

MATERIALE C 45 UNI 7845

3/4" x 7/16" 12B-1

per catene a rulli secondo DIN 8187 ISO/R 606

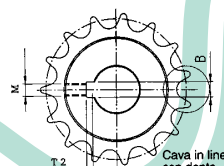
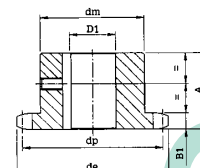

Denti temprati ad induzione HRC 45+53

PIGNONE **mm**

LARGH. DENTE PIGN. B₁ 11,1

CATENA **mm**

PASSO 19,05

LARGHEZZA INTERNA 11,68

RULLO - Ø 12,07

MATERIALE C 45 UNI 7845

z	d _e	d _p	d _m	A	D ₁	B	T ₂	M	z	d _e	d _p	d _m	A	D ₁	B	T ₂	M
13	73,2	66,32	47	30	19	6	2,8 ^{0/+0,1}	5	20	108,4	101,49	75	30	20	6	2,8 ^{0/+0,1}	5
					20	6	2,8 ^{0/+0,1}	5						24	8	3,3 ^{0/+0,2}	6
					24	8	3,3 ^{0/+0,2}	6						25	8	3,3 ^{0/+0,2}	6
					25	8	3,3 ^{0/+0,2}	6						28	8	3,3 ^{0/+0,2}	6
14	78,2	71,34	52	30	19	6	2,8 ^{0/+0,1}	5	21	113,4	106,52	75	30	20	6	2,8 ^{0/+0,1}	5
					20	6	2,8 ^{0/+0,1}	5						24	8	3,3 ^{0/+0,2}	6
					24	8	3,3 ^{0/+0,2}	6						25	8	3,3 ^{0/+0,2}	6
					25	8	3,3 ^{0/+0,2}	6						28	8	3,3 ^{0/+0,2}	6
15	83,2	76,36	57	30	20	6	2,8 ^{0/+0,1}	5	23	123,4	116,58	80	30	20	6	2,8 ^{0/+0,1}	5
					24	8	3,3 ^{0/+0,2}	6						25	8	3,3 ^{0/+0,2}	6
					25	8	3,3 ^{0/+0,2}	6						28	8	3,3 ^{0/+0,2}	6
					28	8	3,3 ^{0/+0,2}	6						30	8	3,3 ^{0/+0,2}	6
16	88	81,37	60	30	20	6	2,8 ^{0/+0,1}	5	24	128,5	121,62	80	30	20	6	2,8 ^{0/+0,1}	5
					24	8	3,3 ^{0/+0,2}	6						25	8	3,3 ^{0/+0,2}	6
					25	8	3,3 ^{0/+0,2}	6						28	8	3,3 ^{0/+0,2}	6
					28	8	3,3 ^{0/+0,2}	6						30	8	3,3 ^{0/+0,2}	6
17	93,2	86,39	60	30	20	6	2,8 ^{0/+0,1}	5	25	133,5	126,66	80	30	20	6	2,8 ^{0/+0,1}	5
					24	8	3,3 ^{0/+0,2}	6						25	8	3,3 ^{0/+0,2}	6
					25	8	3,3 ^{0/+0,2}	6						28	8	3,3 ^{0/+0,2}	6
					28	8	3,3 ^{0/+0,2}	6						30	8	3,3 ^{0/+0,2}	6
18	98,3	91,42	70	30	20	6	2,8 ^{0/+0,1}	5	26	138,6	131,70	80	30	20	6	2,8 ^{0/+0,1}	5
					24	8	3,3 ^{0/+0,2}	6						25	8	3,3 ^{0/+0,2}	6
					25	8	3,3 ^{0/+0,2}	6						28	8	3,3 ^{0/+0,2}	6
					28	8	3,3 ^{0/+0,2}	6						30	8	3,3 ^{0/+0,2}	6
19	103,3	96,45	70	30	20	6	2,8 ^{0/+0,1}	5	27	143,7	136,75	80	30	20	6	2,8 ^{0/+0,1}	5
					24	8	3,3 ^{0/+0,2}	6						25	8	3,3 ^{0/+0,2}	6
					25	8	3,3 ^{0/+0,2}	6						28	8	3,3 ^{0/+0,2}	6
					28	8	3,3 ^{0/+0,2}	6						30	8	3,3 ^{0/+0,2}	6

z	d _e	d _p	d _m	A	D ₁	B	T ₂	M	z	d _e	d _p	d _m	A	D ₁	B	T ₂	M
12	81,8	73,6	52	35	20	6	2,8 ^{0/+0,1}	5	19	123,3	115,75	80	35	25	8	3,3 ^{0/+0,2}	6
					24	8	3,3 ^{0/+0,2}	6						28	8	3,3 ^{0/+0,2}	6
					25	8	3,3 ^{0/+0,2}	6						30	8	3,3 ^{0/+0,2}	6
					30	8	3,3 ^{0/+0,2}	6						35	10	3,3 ^{0/+0,2}	8
13	87,1	79,60	58	35	20	6	2,8 ^{0/+0,1}	5	20	129,7	121,78	80	35	25	8	3,3 ^{0/+0,2}	6
					24	8	3,3 ^{0/+0,2}	6						28	8	3,3 ^{0/+0,2}	6
					25	8	3,3 ^{0/+0,2}	6						30	8	3,3 ^{0/+0,2}	6
					28	8	3,3 ^{0/+0,2}	6						35	10	3,3 ^{0/+0,2}	8
14	93,8	85,61	64	35	20	6	2,8 ^{0/+0,1}	5	21	135,4	127,82	90	40	30	8	3,3 ^{0/+0,2}	6
					24	8	3,3 ^{0/+0,2}	6						28	8	3,3 ^{0/+0,2}	6
					25	8	3,3 ^{0/+0,2}	6						30	8	3,3 ^{0/+0,2}	6
					28	8	3,3 ^{0/+0,2}	6						35	10	3,3 ^{0/+0,2}	8
15	99,2	91,63	70	35	20	6	2,8 ^{0/+0,1}	5	23	147,4	139,90	90	40	30	8	3,3 ^{0/+0,2}	6
					24	8	3,3 ^{0/+0,2}	6						28	8	3,3 ^{0/+0,2}	6
					25	8	3,3 ^{0/+0,2}	6						30	8	3,3 ^{0/+0,2}	6
					28	8	3,3 ^{0/+0,2}	6						35	10	3,3 ^{0/+0,2}	8
16	105,5	97,65	75	35	25	8	3,3 ^{0/+0,2}	6	24	154,1	145,94	90	40	30	8	3,3 ^{0/+0,2}	6
					28	8	3,3 ^{0/+0,2}	6						32	10	3,3 ^{0/+0,2}	8
					30	8	3,3 ^{0/+0,2}	6						35	10	3,3 ^{0/+0,2}	8
					32	10	3,3 ^{0/+0,2}	8						40	12	3,3 ^{0/+0,2}	10
17	111,2	103,67	80	35	25	8	3,3 ^{0/+0,2}	6	25	159,5	152,00	90	40	30	8	3,3 ^{0/+0,2}	6
					28	8	3,3 ^{0/+0,2}	6						32	10	3,3 ^{0/+0,2}	8
					30	8	3,3 ^{0/+0,2}	6						35	10	3,3 ^{0/+0,2}	8
					32	10	3,3 ^{0/+0,2}	8						38	10	3,3 ^{0/+0,2}	8
18	118,0	109,71	80	35	25	8	3,3 ^{0/+0,2}	6	26	165,0	157,46	90	40	30	8	3,3 ^{0/+0,2}	6
					28	8	3,3 ^{0/+0,2}	6						32	10	3,3 ^{0/+0,2}	8
					30	8	3,3 ^{0/+0,2}	6						35	10	3,3 ^{0/+0,2}	8
					32	10	3,3 ^{0/+0,2}	8						40	12	3,3 ^{0/+0,2}	10

P I G N O N I S E M P L I C I C O N D E N T I T E M P R A T I A D I N D U Z I O N E C O N F O R O + C A V A + F O R O V I T E

1" x 17,02 16B-1

per catene a rulli secondo DIN 8187 ISO/R 606

z	d _e	d _p	d _m	A	D ₁	B	T ₂	M	z	d _e	d _p	d _m	A	D ₁	B	T ₂	M
12	109,71	98,14	69	40	25	8	3,3 ⁰ _{+0,2}	6	17	149,4	138,22	100	45	35	10	3,3 ⁰ _{+0,2}	8
					28	8	3,3 ⁰ _{+0,2}	6						38	10	3,3 ⁰ _{+0,2}	8
					30	8	3,3 ⁰ _{+0,2}	6						40	12	3,3 ⁰ _{+0,2}	10
					32	10	3,3 ⁰ _{+0,2}	8						45	14	3,8 ⁰ _{+0,2}	12
					35	10	3,3 ⁰ _{+0,2}	8						50	14	3,8 ⁰ _{+0,2}	12
13	117,2	106,14	78	40	25	8	3,3 ⁰ _{+0,2}	6	18	157,0	146,28	100	45	35	10	3,3 ⁰ _{+0,2}	8
					28	8	3,3 ⁰ _{+0,2}	6						38	10	3,3 ⁰ _{+0,2}	8
					30	8	3,3 ⁰ _{+0,2}	6						40	12	3,3 ⁰ _{+0,2}	10
					32	10	3,3 ⁰ _{+0,2}	8						45	14	3,8 ⁰ _{+0,2}	12
					35	10	3,3 ⁰ _{+0,2}	8						50	14	3,8 ⁰ _{+0,2}	12
14	125,7	114,15	84	40	25	8	3,3 ⁰ _{+0,2}	6	19	165,5	154,33	100	45	35	10	3,3 ⁰ _{+0,2}	8
					28	8	3,3 ⁰ _{+0,2}	6						38	10	3,3 ⁰ _{+0,2}	8
					30	8	3,3 ⁰ _{+0,2}	6						40	12	3,3 ⁰ _{+0,2}	10
					32	10	3,3 ⁰ _{+0,2}	8						45	14	3,8 ⁰ _{+0,2}	12
					35	10	3,3 ⁰ _{+0,2}	8						50	14	3,8 ⁰ _{+0,2}	12
15	133,3	122,17	92	40	30	8	3,3 ⁰ _{+0,2}	6	20	173,2	162,38	100	45	35	10	3,3 ⁰ _{+0,2}	8
					32	10	3,3 ⁰ _{+0,2}	8						38	10	3,3 ⁰ _{+0,2}	8
					35	10	3,3 ⁰ _{+0,2}	8						40	12	3,3 ⁰ _{+0,2}	10
					38	10	3,3 ⁰ _{+0,2}	8						45	14	3,8 ⁰ _{+0,2}	12
					40	12	3,3 ⁰ _{+0,2}	10						50	14	3,8 ⁰ _{+0,2}	12
16	141,0	130,20	100	45	30	8	3,3 ⁰ _{+0,2}	6	21	181,6	170,43	100	45	35	10	3,3 ⁰ _{+0,2}	8
					32	10	3,3 ⁰ _{+0,2}	8						38	10	3,3 ⁰ _{+0,2}	8
					35	10	3,3 ⁰ _{+0,2}	8						40	12	3,3 ⁰ _{+0,2}	10
					38	10	3,3 ⁰ _{+0,2}	8						45	14	3,8 ⁰ _{+0,2}	12
					40	12	3,3 ⁰ _{+0,2}	10						50	14	3,8 ⁰ _{+0,2}	12

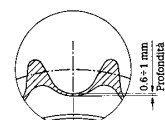
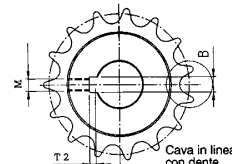
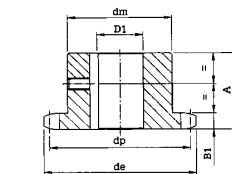

Denti temprati ad induzione HRC 45+53

PIGNONE **mm**

LARGH. DENTE PIGN. B₁ 16,2

CATENA **mm**

PASSO 25,4

LARGHEZZA INTERNA 17,02

RULLO - Ø 15,88

MATERIALE C 45 UNI 7845

PASSO

SEMPLICI

DOPPI

3/8"
9,52 mm

1/2"
12,70 mm

5/8"
15,87 mm

3/4"
19,05 mm

Codice passo	Z	per Bussola	Esecuzione Tipo	Dm Mozzo	A	Codice passo	Z	per Bussola	Esecuzione Tipo	Dm Mozzo	A
031-17 •	17	1008	1	44,5	22	032-17	17	1008	2	42,5	22
031-18	18	1008	1	43	22	032-18	18	1008	2	43	22
031-19 •	19	1008	1	46	22	032-19	19	1008	2	46	22
031-20	20	1008	1	46	22	032-20	20	1008	2	48	22
031-21 •	21	1008	1	46	22	032-21	21	1008	2	49	22
031-22	22	1108	1	50	22	032-22	22	1108	2	52	22
031-23 •	23	1210	1	62	25	032-23	23	1210	2	58	25
031-24	24	1210	1	62	25	032-24	24	1210	2	61	25
031-25 •	25	1210	1	63	25	032-25	25	1210	2	64	25
031-26	26	1210	1	60	25	032-26	26	1210	2	65	25
031-27 •	27	1210	1	60	25	032-27	27	1210	2	65	25
031-28	28	1210	1	60	25	032-28	28	1210	2	65	25
031-30 •	30	1210	1	63	25	032-30	30	1210	2	65	25
031-38	38	1210	1	73	25	032-38	38	1610	2	76	25
031-45	45	1210	1	73	25	032-45	45	1610	2	89	25
031-57*	57	1210	6	83	25	032-57	57	1610	7	89	25
031-76*	76	1210	6	83	25	032-76*	76	1610	7	89	25
031-95*	95	1210	6	83	25	032-95*	95	1610	7	89	25
031-114*	114	1215	6	83	38	032-114*	114	1615	7	89	38
041-15 •	15	1008	1	46	22	042-15	15	1008	2	46	22
041-16	16	1108	1	50	22	042-16	16	1108	2	50	22
041-17 •	17	1210	1	59,5	25	042-17	17	1210	2	56	25
041-18	18	1210	1	60	25	042-18	18	1210	2	58	25
041-19 •	19	1210	1	63	25	042-19	19	1210	2	64	25
041-20	20	1610	1	71	25	042-20	20	1610	2	66	25
041-21 •	21	1610	1	71	25	042-21	21	1610	2	71	25
041-22	22	1610	1	70	25	042-22	22	1610	2	76	25
041-23 •	23	1610	1	76	25	042-23	23	1610	2	79	25
041-24	24	1610	1	70	25	042-24	24	2012	2	84	32
041-25 •	25	1610	1	76	25	042-25	25	2012	2	87	32
041-26	26	1610	1	70	25	042-26	26	2012	2	85	32
041-27 •	27	1610	1	76	25	042-27	27	2012	2	87	32
041-28	28	2012	1	90	32	042-28	28	2012	2	87	32
041-30 •	30	2012	1	90	32	042-30	30	2012	2	87	32
041-38	38	2012	1	102	32	042-38	38	2012	2	102	32
041-45	45	2012	1	102	32	042-45	45	2012	2	111	32
041-57*	57	2012	6	111	32	042-57*	57	2012	7	111	32
041-76*	76	2012	6	111	32	042-76*	76	2012	7	111	32
041-95*	95	2012	6	111	32	042-95*	95	2012	7	111	32
041-114*	114	2517	6	124	45	042-114*	114	2517	7	124	45
051-13 •	13	1008	1	46	22						
051-14	14	1108	1	52	22						
051-15 •	15	1210	1	63	25	052-15	15	1210	3		25,5
051-16	16	1610	1	70	25	052-16	16	1610	3		25,5
051-17 •	17	1610	1	71	25	052-17	17	1610	3		25,5
051-18	18	1610	1	75	25	052-18	18	1610	3		25,5
051-19 •	19	1610	1	76	25	052-19	19	1610	3		25,5
051-20	20	1610	1	75	25	052-20	20	1610	3		25,5
051-21 •	21	1610	1	76	25	052-21	21	1610	3		25,5
051-22	22	1610	1	76	25	052-22	22	1610	3		25,5
051-23 •	23	1610	1	76	25	052-23	23	1610	3		25,5
051-24	24	2012	1	90	32	052-24	24	2012	2	90	32
051-25 •	25	2012	1	90	32	052-25	25	2012	2	90	32
051-26	26	2012	1	85	32	052-26	26	2012	2	90	32
051-27 •	27	2012	1	90	32	052-27	27	2012	2	90	32
051-28	28	2012	1	90	32	052-28	28	2012	2	90	32
051-30 •	30	2012	1	90	32	052-30	30	2012	2	90	32
051-38	38	2012	1	102	32	052-38	38	2517	2	108	45
051-45	45	2012	6	111	32						
051-57*	57	2012	6	111	32						
051-76*	76	2012	6	111	32						
051-95*	95	2517	6	124	45						
051-114*	114	2517	6	124	45						
061-13 •	13	1210	1	63	25						
061-14	14	1610	1	71	25						
061-15 •	15	1610	1	71	25	062-15	15	1610	3		30,3
061-16	16	1610	1	75	25	062-16	16	1610	3		30,3
061-17 •	17	1610	1	76	25	062-17	17	1610	3		30,3
061-18	18	2012	1	90	32	062-18	18	2012	2	89	32
061-19 •	19	2012	1	90	32	062-19	19	2012	2	95	32
061-20	20	2012	1	90	32	062-20	20	2517	2	108	45
061-21 •	21	2517	1	102	45	062-21	21	2517	2	108	45
061-22	22	2517	1	102	45	062-22	22	2517	2	108	45
061-23 •	23	2517	1	108	45	062-23	23	2517	2	108	45
061-24	24	2517	1	108	45	062-24	24	2517	2	108	45
061-25 •	25	2517	1	108	45	062-25	25	2517	2	108	45
061-26	26	2517	1	108	45	062-26	26	2517	2	108	45
061-27 •	27	2517	1	108	45	062-27	27	2517	2	108	45
061-28	28	2517	1	108	45	062-28	28	2517	2	108	45
061-30 •	30	2517	1	108	45	062-30	30	2517	2	108	45
061-38	38	2517	1	124	45	062-38	38	3020	7	152	51
061-45	45	2517	6	124	45	062-45*	45	3020	7	154	51
061-57*	57	2517	6	124	45	062-57*	57	3020	7	159	51
061-76*	76	2517	6	124	45	062-76*	76	3020	7	159	51
061-95*	95	2517	6	124	45	062-95*	95	3020	7	159	51
061-114*	114	2525	6	124	63	062-114*	114	3030	7	159	76

PASSO

SEMPLICI

Codice passo	Z	per Bussola	Esecuzione Tipo	Dm Mozzo	A
081-13	13	1610	1	78	25
081-14	14	1610	1	78	25
081-15 •	15	1610	1	78	25
081-16	16	2012	1	90	32
081-17 •	17	2012	1	90	32
081-18	18	2517	1	108	45
081-19 •	19	2517	1	108	45
081-20	20	2517	1	108	45
081-21 •	21	2517	1	108	45
081-22	22	2517	1	108	45
081-23 •	23	2517	1	108	45
081-24	24	2517	1	108	45
081-25 •	25	2517	1	108	45
081-26	26	2517	1	108	45
081-27 •	27	2517	1	108	45
081-28	28	2517	1	108	45
081-30 •	30	3020	1	159	51
081-38	38	3020	6	159	51
081-45	45	3020	6	159	51
081-57*	57	3020	6	159	51
081-76*	76	3020	6	159	51
081-95*	95	3020	6	159	51
081-114*	114	3030	6	150	76
101-15 •	15	2517	1	108	45
101-17 •	17	2517	1	108	45
101-19 •	19	2517	1	108	45
101-21 •	21	2517	1	108	45
101-23 •	23	2517	1	108	45
101-25 •	25	2517	1	108	45
101-30	30	3020	1	108	51
101-38	38	3020	1	108	55

1" 25,40 mm

1" 1/4 31,75 mm

DOPPI

Codice passo	Z	per Bussola	Esecuzione Tipo	Dm Mozzo	A
082-15	15	2012	3		47,7
082-16	16	2517	3		47,7
082-17	17	2517	3		47,7
082-18	18	2517	3		47,7
082-19	19	2517	3		47,7
082-20	20	2517	3		47,7
082-21	21	3020	2	143	51
082-22	22	3020	2	150	51
082-23	23	3020	2	159	51
082-24	24	3020	2	166	51
082-25	25	3020	2	175	51
082-26	26	3020	2	175	51
082-27	27	3020	2	175	51
082-28	28	3020	2	175	51
082-30	30	3020	2	175	51
082-38*	38	3020	7	146	51
082-45*	45	3020	7	146	51
082-57*	57	3525	7	198	65
082-76*	76	3525	7	198	65
082-95*	95	3525	7	216	65
082-114*	114	4040	7	216	102

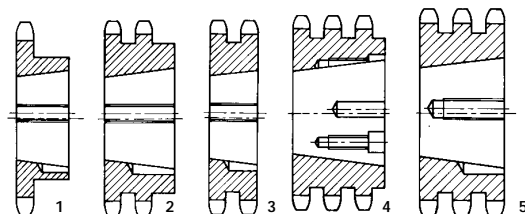

PASSO

TRIPLI

Codice passo	Z	per Bussola	Esecuzione Tipo	Dm Mozzo	A
063-15	15	1615	5		49,8
063-17	17	2012	5		49,8
063-19	19	2012	5		49,8
063-21	21	2517	5		49,8
063-23	23	2517	5		49,8
063-25	25	2517	5		49,8
063-27	27	3020	5		51,0
063-30	30	3020	5		51,0
063-38	38	3020	5		51,0
063-45	45	3020	5		51,0
063-57*	57	3020	8	159	51,0
063-76*	76	3020	8	159	51,0
063-95*	95	3030	8	165	76,0
063-114*	114	3030	8	165	76,0
083-17	17	2517	5		79,6
083-19	19	3020	5		79,6
083-21	21	3020	5		79,6
083-23	23	3525	5		79,6
083-25	25	3525	5		79,6
083-27	27	3525	5		79,6
083-30	30	3525	5		79,6
083-38	38	3525	5		79,6
083-45*	45	4030	9	216	79,6
083-57*	57	4030	9	216	79,6
083-76*	76	4030	9	216	79,6
083-95*	95	4030	9	240	79,6
083-114*	114	4545	8	240	115

3/4" 19,05 mm

1" 25,40 mm

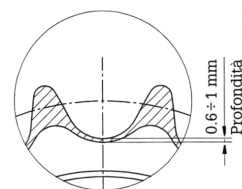
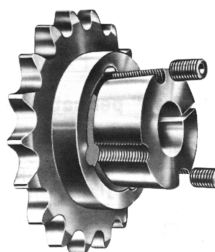
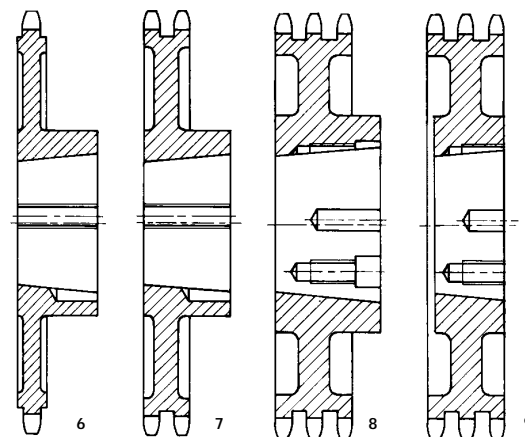

Denti temprati ad induzione HRC 45-53

• DISPONIBILI ANCHE CON DENTI TEMPRATI

MATERIALE: ACCIAIO = C 45 - UNI 7845 *GHISA = G 20 - UNI 5007

PIGNONI IN GHISA G 20 UNI 5007

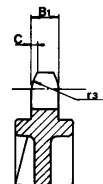
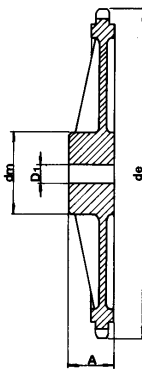
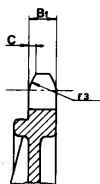
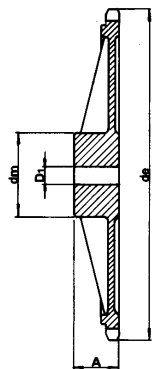

3/8" x 7/32" per catene a rulli secondo DIN 8187 ISO/R 606

z	d _e	d _p	SEMPlici			DOPPI			TRIPLI		
			d _m	D ₁	A	d _m	D ₁	A	d _m	D ₁	A
38	119,5	115,35	70	19	32	80	19	40	90	23	56
45	140,7	136,55	70	19	32	80	19	40	90	23	56
57	176,9	172,91	70	19	32	80	19	40	90	23	56
76	234,9	230,49	70	19	32	80	19	40	100	23	56
*95	292,5	288,08	80	19	40	90	19	45	100	23	56
*114	349,6	345,68	80	19	40	90	19	45	100	23	56
*150	459,2	454,82	90	23	45	100	23	50	125	23	60

PIGNONE mm

RAGGIO DENTE r ₃	10
LARGHEZZA RAGGIO C	1
LARGH. DENTE PIGN. B ₁	5,3
LARGH. DENTE PIGN. b ₁	5,2
LARGH. DENTE PIGN. B ₂	15,4
LARGH. DENTE PIGN. B ₃	25,6

CATENA mm

PASSO	9,525
LARGHEZZA INTERNA	5,72
RULLO - Ø	6,35

1/2" x 5/16" per catene a rulli secondo DIN 8187 ISO/R 606

z	d _e	d _p	SEMPlici			DOPPI			TRIPLI		
			d _m	D ₁	A	d _m	D ₁	A	d _m	D ₁	A
38	158,6	153,80	70	19	40	90	23	50	100	23	60
45	188	182,07	70	19	40	90	23	50	100	23	60
57	236,4	230,54	70	19	40	90	23	50	100	23	60
76	313,3	307,33	80	23	40	100	23	56	100	23	60
95	390,1	384,11	80	23	45	100	23	56	120	23	67
114	466,9	460,90	90	23	45	100	23	63	120	23	67

PIGNONE mm

RAGGIO DENTE r ₃	13
LARGHEZZA RAGGIO C	1,3
LARGH. DENTE PIGN. B ₁	7,2
LARGH. DENTE PIGN. b ₁	7
LARGH. DENTE PIGN. B ₂	21
LARGH. DENTE PIGN. B ₃	34,9

CATENA mm

PASSO	12,7
LARGHEZZA INTERNA	7,75
RULLO - Ø	8,51

5/8" x 3/8" per catene a rulli secondo DIN 8187 ISO/R 606

z	d _e	d _p	SEMPlici			DOPPI			TRIPLI		
			d _m	D ₁	A	d _m	D ₁	A	d _m	D ₁	A
38	199,2	192,24	80	19	40	100	29	50	100	31	60
45	235	227,58	80	19	40	100	29	50	100	31	60
57	296	288,18	90	23	45	100	29	56	100	31	63
*76	392,1	384,16	90	23	50	100	29	63	110	34	67
*95	488,5	480,14	100	23	56	110	29	63	125	34	70
*114	584,1	576,13	100	23	56	125	29	70	125	34	80

PIGNONE mm

RAGGIO DENTE r ₃	16
LARGHEZZA RAGGIO C	1,6
LARGH. DENTE PIGN. B ₁	9,1
LARGH. DENTE PIGN. b ₁	9
LARGH. DENTE PIGN. B ₂	25,5
LARGH. DENTE PIGN. B ₃	42,1

CATENA mm

PASSO	15,875
LARGHEZZA INTERNA	9,65
RULLO - Ø	10,16

3/4" x 7/16" per catene a rulli secondo DIN 8187 ISO/R 606

z	d _e	d _p	SEMPlici			DOPPI			TRIPLI		
			d _m	D ₁	A	d _m	D ₁	A	d _m	D ₁	A
38	239	230,69	100	23	56	110	29	63	140	31	70
45	282,5	273,1	100	23	56	110	29	63	140	31	70
57	354	345,81	100	29	56	120	29	63	140	39	70
*76	469,9	460,99	100	29	56	135	29	63	160	39	75
*95	585,1	576,17	100	29	65	135	29	70	170	39	82
*114	700,6	691,36	100	29	65	135	44	70	170	49	82

PIGNONE mm

RAGGIO DENTE r ₃	19
LARGHEZZA RAGGIO C	2
LARGH. DENTE PIGN. B ₁	11,1
LARGH. DENTE PIGN. b ₁	10,8
LARGH. DENTE PIGN. B ₂	30,3
LARGH. DENTE PIGN. B ₃	49,8

CATENA mm

PASSO	19,05
LARGHEZZA INTERNA	11,68
RULLO - Ø	12,07

PIGNONI IN GHISA G 20 UNI 5007

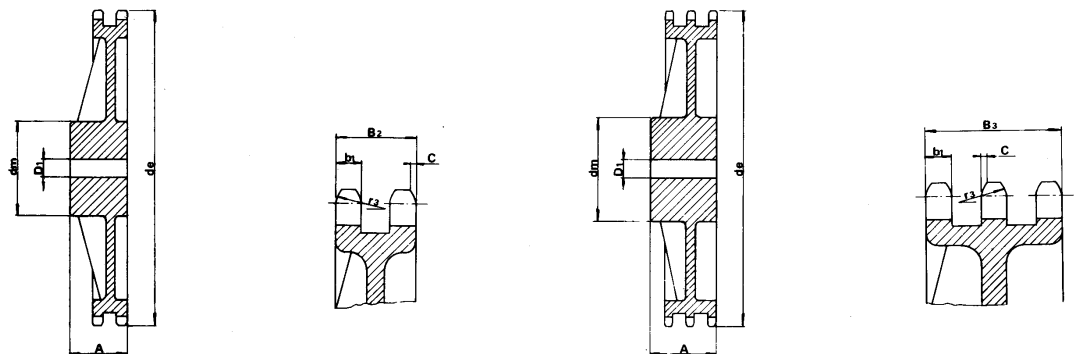

1" x 17,02 mm per catene a rulli secondo DIN 8187 ISO/R 606

z	d _e	d _p	SEMPlici			DOPPI			TRIPLI		
			d _m	D ₁	A	d _m	D ₁	A	d _m	D ₁	A
30	254,0	243,00	110	29	65	125	39	75	145	39	90
38	320,0	307,59	110	29	65	140	39	75	160	44	100
45	377,0	364,13	125	29	70	148	39	75	160	44	100
57	474,0	461,08	125	34	70	160	39	90	165	44	100
76	627,0	614,65	140	34	80	175	39	95	200	44	110
95	781,0	768,22	140	39	80	175	44	95	200	49	110
*114	933,0	921,81	150	39	80	175	44	95	200	49	115

PIGNONE mm

RAGGIO DENTE r ₃	26
LARGHEZZA RAGGIO C	2,5
LARGH. DENTE PIGN. B ₁	16,2
LARGH. DENTE PIGN. b ₁	15,8
LARGH. DENTE PIGN. B ₂	47,7
LARGH. DENTE PIGN. B ₃	79,6

CATENA mm

PASSO	25,4
LARGHEZZA INTERNA	17,02
RULLO - Ø	15,88

1" 1/4 x 3/4" per catene a rulli secondo DIN 8187 ISO/R 606

z	d _e	d _p	SEMPlici			DOPPI			TRIPLI		
			d _m	D ₁	A	d _m	D ₁	A	d _m	D ₁	A
30	318,9	303,75	115	34	70	130	39	80			
38	399,6	384,49	125	34	70	140	44	90	170	55	110
45	470,3	455,17	125	34	70	140	44	90			
57	591,5	576,36	135	39	80	160	49	100	180	62	125
76	783,5	768,32	140	49	90	180	55	100			

PIGNONE mm

RAGGIO DENTE r ₃	32
LARGHEZZA RAGGIO C	3,5
LARGH. DENTE PIGN. B ₁	18,5
LARGH. DENTE PIGN. b ₁	18,2
LARGH. DENTE PIGN. B ₂	54,6
LARGH. DENTE PIGN. B ₃	91

CATENA mm

PASSO	31,75
LARGHEZZA INTERNA	19,56
RULLO - Ø	19,05

1" 1/2 x 1" per catene a rulli secondo DIN 8187 ISO/R 606

z	d _e	d _p	SEMPlici			DOPPI			TRIPLI		
			d _m	D ₁	A	d _m	D ₁	A	d _m	D ₁	A
30	379,5	364,5	130	39	85						
38	476,2	461,39	140	44	90	180	44	100	200	62	150
45	581,2	546,2	140	44	90						
57	706,5	691,63	160	44	100	200	54	110	200	62	150
76	936,9	921,98	170	44	100	220	54	120	250	69	150

PIGNONE mm

RAGGIO DENTE r ₃	38
LARGHEZZA RAGGIO C	4
LARGH. DENTE PIGN. B ₁	24,1
LARGH. DENTE PIGN. b ₁	23,6
LARGH. DENTE PIGN. B ₂	72
LARGH. DENTE PIGN. B ₃	120,3

CATENA mm

PASSO	38,1
LARGHEZZA INTERNA	25,4
RULLO - Ø	25,4

Non si costruiscono pignoni in ghisa nella versione ASA

* = PIGNONI SEMPLICI CON DOPPIO RINFORZO

Corone 20 x 16 mm

per catene a rulli secondo DIN 8164

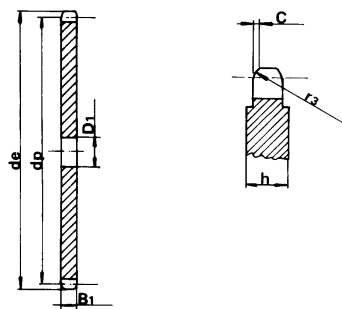

CORONA _____ **mm**

RAGGIO DENTE r_3	20
LARGHEZZA RAGGIO C	1,7
LARGH. DENTE CORONA B_1	14,5

CATENA _____ **mm**

PASSO	20
LARGHEZZA INTERNA	16
RULLO - \varnothing	12

Z	d_e	d_p	S
12	85,7	77,28	14
14	98,3	89,88	14
15	104,6	96,18	14
16	110,9	102,52	16
17	117,2	108,82	16
19	129,9	121,52	16
20	136,2	127,84	16
21	142,6	134,18	20
23	155,3	146,88	20
26	174,3	165,92	20
27	180,7	172,27	20
35	231,5	223,12	20
38	250,6	242,18	25
39	256,9	248,54	25
40	263,3	254,92	25

z	d_e	d_p	S
			D_1

Corone 30 x 17,02 mm

per catene a rulli secondo DIN 8180

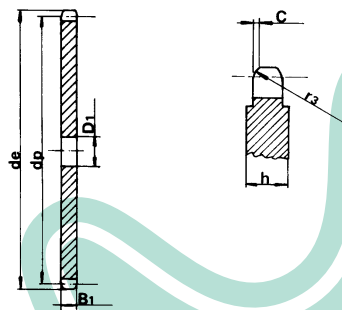

CORONA _____ **mm**

RAGGIO DENTE r_3	27
LARGHEZZA RAGGIO C	2,2
LARGH. DENTE CORONA B_1	15,8

CATENA _____ **mm**

PASSO	30
LARGHEZZA INTERNA	17,02
RULLO - \varnothing	15,88

Z	d_e	d_p	S
11	117,4	106,48	20
12	126,9	115,91	20
13	137,3	125,36	20
15	156,2	144,29	20
17	175,2	163,27	20
21	213,2	201,29	25
22	222,8	210,80	25
23	232,3	220,32	25
27	270,4	258,41	25
30	299,0	287,00	25
38	375,2	363,27	30

z	d_e	d_p	S
			D_1

CORONE PER TRASPORTATORI ED ELEVATORI

Z	RULLO 25			RULLO 28			RULLO 31		
	d _e	d _p	D ₁	d _e	d _p	D ₁	d _e	d _p	D ₁
6	115,0	100,00	20				116,2	100,00	20
7	132,7	115,24	20				133,8	115,24	20
8	148,1	130,60	25	150,2	130,60	25	152,3	130,60	25
9	163,7	146,20	25				167,9	146,20	25
10	179,3	161,85	25	181,4	161,85	25	183,5	161,85	25
11	195,0	177,50	25				199,2	177,50	25
12	211,0	193,20	25				212,0	193,20	25
13	226,4	208,95	30				230,6	208,95	30
14	242,2	224,70	30	244,3	224,70	30	246,4	224,70	30
15	257,9	240,45	30	260,0	240,45	30	262,1	240,45	30
16	273,8	256,30	30				278,0	256,30	30
17	289,5	272,05	30				293,7	272,05	30
18	305,4	287,95	30	307,5	287,95	30	309,6	287,95	30
19	321,3	303,80	30				325,5	303,80	30
20	337,1	319,60	30				341,3	319,60	30
21	352,9	335,45	30				357,1	335,45	30
22				370,9	351,35	30	373,0	351,35	30
23							388,9	367,20	30
24	400,0	383,05	30	402,6	383,05	30	404,7	383,05	30
25	416,4	398,95	30				419,7	398,95	30
26	432,3	414,80	30				436,5	414,80	30
27	448,2	430,70	30				452,4	430,70	30
28	464,0	446,55	30				468,2	446,55	30
30	495,8	478,35	30						
32							531,8	510,10	30
35							579,5	557,80	30
38	622,9	605,45	30				622,0	605,45	30

Corone P50

per trasportatori ed elevatori

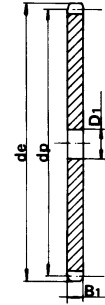

R 25 - 28 - 31

CATENA

PASSO	50
LARGHEZZA INTERNA	11,5
RULLO	25
SPESORE CORONA B ₁	10,5

CATENA

PASSO	50
LARGHEZZA INTERNA	15
RULLO	28
SPESORE CORONA B ₁	13,8

CATENA

PASSO	50
LARGHEZZA INTERNA	15
RULLO	31
SPESORE CORONA B ₁	13,8

Z	RULLO 25			RULLO 31		
	d _e	d _p	D ₁	d _e	d _p	D ₁
8	213,4	195,98	30	217,6	195,98	30
9	236,8	219,30	30	241,0	219,30	30
10	260,2	242,77	30	264,4	242,77	30
11	283,7	266,25	30	287,9	266,25	30
12	307,3	289,80	30	311,5	289,80	30
13	330,9	313,42	30	334,1	313,42	30
14				358,7	337,05	30
15	378,1	360,67	30	382,3	360,67	30
16	401,9	384,45	30	406,1	384,45	30
17				429,7	408,07	30
20	496,9	479,40	30			
21				524,8	503,17	30
25	615,9	598,42	30	620,1	598,42	30

Corone P75

per trasportatori ed elevatori

R 25 - 31

CATENA

PASSO	75
LARGHEZZA INTERNA	11,5
RULLO	25
SPESORE CORONA B ₁	10,5

CATENA

PASSO	75
LARGHEZZA INTERNA	15
RULLO	31
SPESORE CORONA B ₁	13,8

Z	RULLO 25			RULLO 31			RULLO 40		
	d _e	d _p	D ₁	d _e	d _p	D ₁	d _e	d _p	D ₁
8	278,7	261,31	30	282,9	261,31	30	283	261,31	30
9				314,1	292,40	30	314	292,40	30
10	341,2	323,61	30	345,4	323,61	30	345	323,61	30
11	372,5	354,95	30	376,7	354,95	30	378	354,95	30
12	403,9	386,40	30	408,1	386,40	30	409	386,40	30
13				439,6	417,90	30			
14				471,1	449,40	30	473	449,40	30
15				502,6	480,90	30			
16				534,3	512,60	30	536	512,60	30
17				565,8	544,10	30			
18				597,6	575,90	30			
19									
20							663	639,20	30

Corone P100

per trasportatori ed elevatori

R 25 - 31 - 40

CATENA

PASSO	100
LARGHEZZA INTERNA	11,5
RULLO	25
SPESORE CORONA B ₁	10,5

CATENA

PASSO	100
LARGHEZZA INTERNA	15
RULLO	31
SPESORE CORONA B ₁	13,8

CATENA

PASSO	100
LARGHEZZA INTERNA	22
RULLO	40
SPESORE CORONA B ₁	20

P I G N O N I T E N D I C A T E N A

Z

	Passo	d _e	dp	A	D1	F	B	H
23	8 x 3	62,15	58,75	2,8	16 ^{+0,26} / _{+0,13}	40	12	18,3
21	3/8" x 7/32"	68,00	63,90	5,3	16 ^{+0,26} / _{+0,13}	40	12	18,3
22	3/8" x 7/32"	71,00	66,93	5,3	16 ^{+0,26} / _{+0,13}	40	12	18,3
18	1/2" x 1/8"	78,90	73,14	3,0	16 ^{+0,26} / _{+0,13}	40	12	18,3
15	1/2" x 3/16"	66,80	61,09	4,5	16 ^{+0,26} / _{+0,13}	40	12	18,3
16	1/2" x 3/16"	70,90	65,10	4,5	16 ^{+0,26} / _{+0,13}	40	12	18,3
18	1/2" x 3/16"	78,90	73,13	4,5	16 ^{+0,26} / _{+0,13}	40	12	18,3
14	1/2" x 5/16"	61,80	57,07	7,2	16 ^{+0,26} / _{+0,13}	40	12	18,3
16	1/2" x 5/16"	69,50	65,10	7,2	16 ^{+0,26} / _{+0,13}	40	12	18,3
18	1/2" x 5/16"	77,80	73,14	7,2	16 ^{+0,26} / _{+0,13}	40	12	18,3
14	5/8" x 3/8"	78,00	71,34	9,1	16 ^{+0,26} / _{+0,13}	40	12	18,3
15	5/8" x 3/8"	83,00	76,36	9,1	16 ^{+0,26} / _{+0,13}	40	12	18,3
17	5/8" x 3/8"	93,00	86,39	9,1	16 ^{+0,26} / _{+0,13}	40	12	18,3
13	3/4" x 7/16"	87,50	79,59	11,1	16 ^{+0,26} / _{+0,13}	40	12	18,3
15	3/4" x 7/16"	99,80	91,63	11,1	16 ^{+0,26} / _{+0,13}	40	12	18,3
12	1" x 17,02	109,00	98,14	16,2	20 ^{+0,3} / _{+0,1}	47	14	17,7
13	1"1/4 x 3/4"	147,80	132,65	18,5	25 ^{+0,3} / _{+0,1}	52	15	21,0

I ns. pignoni tendicatena sono completi di cuscinetto, pronti al montaggio in particolari punti di tensione oppure di rinvio.
L'accurata lavorazione ed il montaggio stabile su di un cuscinetto a sfere, a doppio schermo di protezione, permettono una maggiore resistenza ai carichi ed all'usura.
L'anello centrale del cuscinetto "allungato", permette un facile montaggio su macchinari speciali di ogni tipo.

Pignoni Tendicatena completi di cuscinetto

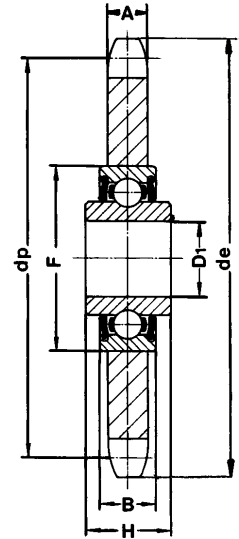

M O Z Z I S M O N T A B I L I P E R C O R O N E

Nr.

	d _e	di	d _{n,h9}	A	D _f	B ₁	H ₁
30	55	45	30	20,0	4,2	4	3,0
40	70	58	40	25,0	5,2	5	5,2
50	80	67	50	32,0	6,2	7	7,0
60	90	76	60	38,5	6,2	7	8,7
70	110	94	70	45,5	8,2	8	10,5
80	130	107	80	55,0	8,2	12	15,0
100	170	140	100	73,0	10,2	17	23,0
140	220	182	140	83,0	12,2	20	23,0
160	245	205	160	93,0	16,5	25	25,0

Mozzo da una parte per ruota a catena

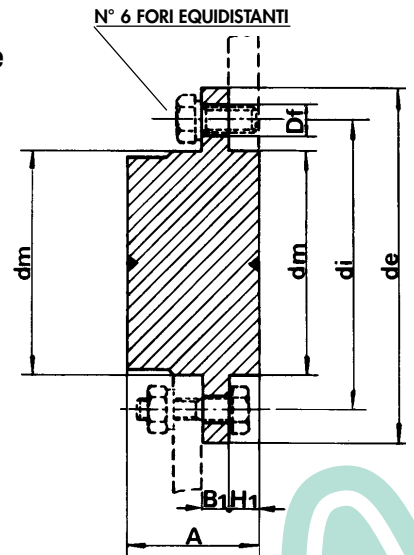

MATERIALE Fe 50

R U O T E P E R C A T E N E A C E R N I E R A

Z

	d _e	D1	L
13	78,98	15	43,5
15	93,67	15	43,5
17	105,47	20	43,5
19	117,34	20	43,5
21	129,26	20	43,5
23	141,22	20	43,5
25	153,21	20	43,5
27	165,20	20	43,5
29	177,24	20	43,5
31	189,28	20	43,5

Ruote per catena a cerniera tabletop

P.1" 1/2 secondo DIN 8153

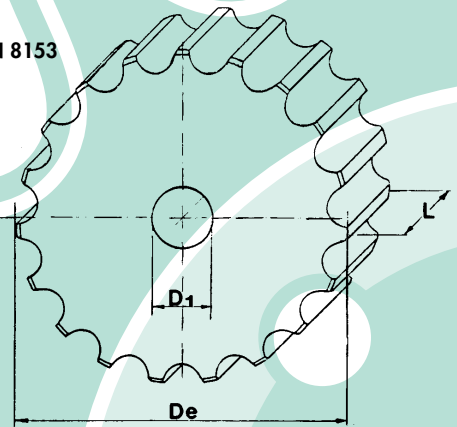

MATERIALE Fe 50

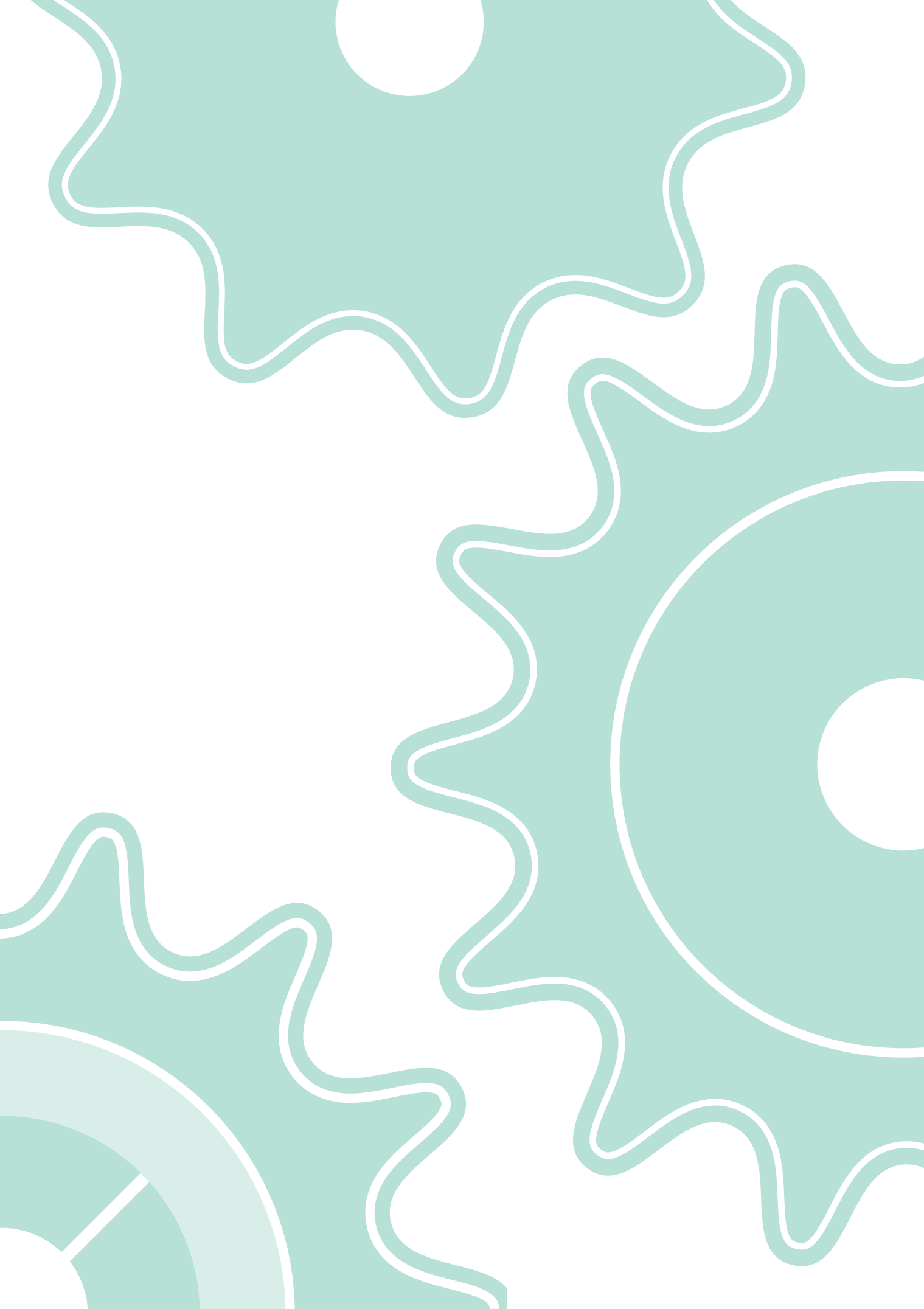

C A T E N E A R U L L I - F K K®

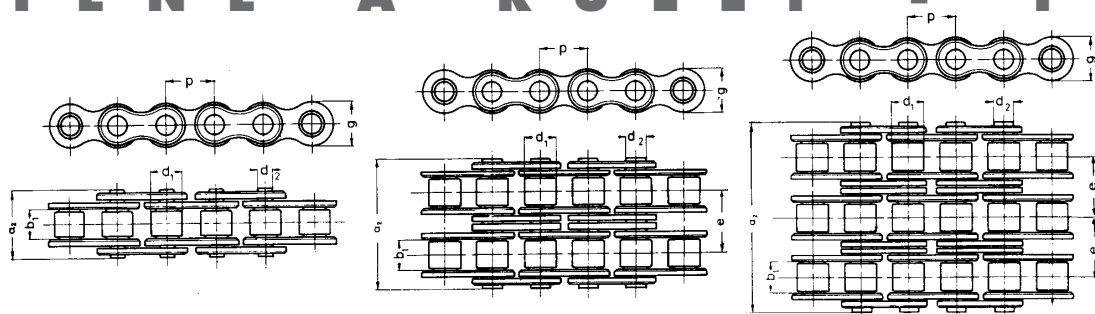

ISO Nr.	SEMPLICE										
	mm	P	inch	b ₁ mm min.	d ₂ mm	d ₁ mm max.	a ² mm. max	g mm max.	f cm ²	kg/m =	caric. rott. N. min.
081-1	12,7		1/2"	3,3	3,59	7,75	10,2	9,90	0,20	0,28	7.200
083-1	12,7		1/2"	4,88	4,09	7,75	12,9	10,30	0,32	0,42	9.200
084-1	12,7		1/2"	4,88	4,09	7,75	14,8	11,15	0,35	0,59	11.000

C A T E N E A R U L L I - Q R C®

CATENE PRODOTTE DA AZIENDA CERTIFICATA ISO 9002

ISO Nr.	SEMPLICE										
	mm	P	inch	b ₁ mm min.	d ₂ mm	d ₁ mm max.	a ² mm. max	g mm max.	f cm ²	kg/m =	caric. rott. N. min.
04-1	6		-	2,80	1,85	4,00	7,4	5,00	0,07	0,12	2.800
05B-1	8		-	3,00	2,31	5,00	8,6	7,11	0,11	0,18	4.700
06B-1	9,525		3/8"	5,72	3,28	6,35	13,5	8,26	0,28	0,41	8.200
084	12,7		1/2"	4,88	4,09	7,75	14,8	11,15	0,35	0,59	11.000
08B-1	12,7		1/2"	7,75	4,45	8,51	17,0	11,81	0,50	0,70	16.400
10B-1	15,875		5/8"	9,65	5,08	10,16	19,6	14,73	0,67	0,95	20.500
12B-1	19,05		3/4"	11,68	5,72	12,07	22,7	16,13	0,89	1,25	26.500
16B-1	25,04		1"	17,02	8,28	15,88	36,1	21,08	2,10	2,70	52.500
20B-1	31,75		1 1/4"	19,56	10,19	19,05	43,2	26,42	2,95	3,60	85.500
24B-1	38,1		1 1/2"	25,40	14,63	25,40	53,4	33,40	5,54	6,70	153.900
28B-1	44,45		1 3/4"	30,99	15,90	27,94	65,1	37,08	7,40	8,30	180.000
32B-1	50,8		2"	30,99	17,81	29,21	67,4	42,29	8,11	10,50	230.000

ISO Nr.	DOPPIA											
	mm	P	inch	b ₁ mm min.	d ₂ mm	d ₁ mm max.	a ² mm. max	g mm max.	e mm	f cm ²	kg/m =	caric. rott. N. min.
06B-2	9,525		3/8"	5,72	3,28	6,35	23,8	8,26	10,24	0,55	0,78	15.500
08B-2	12,7		1/2"	7,75	4,45	8,51	31,0	11,81	13,92	1,00	1,35	28.500
10B-2	15,875		5/8"	9,65	5,08	10,16	36,2	14,73	16,59	1,34	1,85	41.000
12B-2	19,05		3/4"	11,68	5,72	12,07	42,2	16,13	19,46	1,78	2,50	53.000
16B-2	25,4		1"	17,02	8,28	15,88	68,0	21,08	31,88	4,21	5,40	99.500
20B-2	31,75		1 1/4"	19,56	10,19	19,05	79,7	26,42	35,45	5,91	7,20	162.000
24B-2	38,1		1 1/2"	25,40	14,63	25,40	101,8	33,40	48,36	11,09	13,50	293.000
28B-2	44,45		1 3/4"	30,99	15,90	27,94	124,7	37,08	59,56	14,81	16,60	344.000
32B-2	50,8		2"	30,99	17,81	29,21	126,0	42,29	58,55	16,23	21,00	440.000

ISO Nr.	TRIPLA											
	mm	P	inch	b ₁ mm min.	d ₂ mm	d ₁ mm max.	a ² mm. max	g mm max.	e mm	f cm ²	kg/m =	caric. rott. N. min.
06B-3	9,525		3/8"	5,72	3,28	6,35	34,0	8,26	10,24	0,83	1,2	22.800
08B-3	12,7		1/2"	7,75	4,45	8,51	44,9	11,81	13,92	1,50	2,0	41.000
10B-3	15,875		5/8"	9,65	5,08	10,16	52,8	14,73	16,59	2,02	2,8	61.500
12B-3	19,05		3/4"	11,68	5,72	12,07	61,7	16,13	19,46	2,68	3,8	80.000
16B-3	25,4		1"	17,02	8,28	15,88	99,9	21,08	31,88	6,32	8,0	149.000
20B-3	31,75		1 1/4"	19,56	10,19	19,05	116,1	26,42	36,45	8,86	11,0	244.000
24B-3	38,1		1 1/2"	25,40	14,63	25,40	150,2	33,40	48,36	16,64	21,0	438.000
28B-3	44,45		1 3/4"	30,99	15,90	27,94	184,3	37,08	59,56	22,21	25,0	516.000
32B-3	50,8		2"	30,99	17,81	29,21	184,5	42,29	58,55	24,34	32,0	671.000

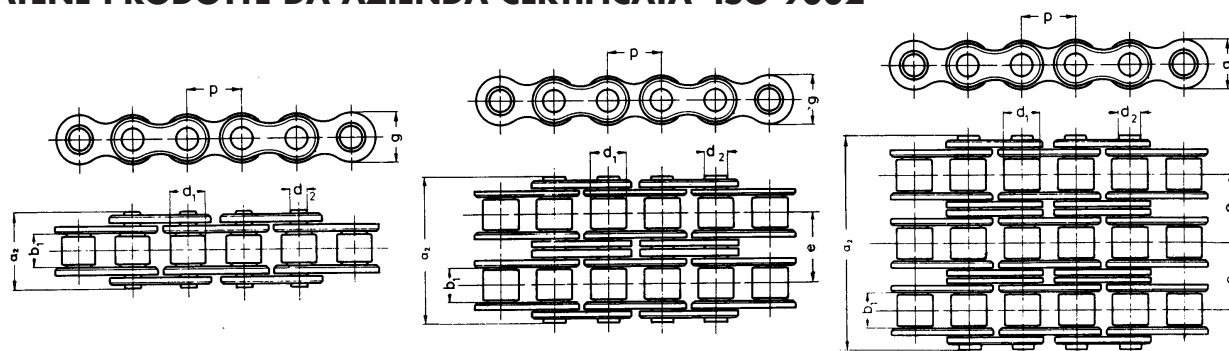

ANSI Nr.

SEMPLICE "ANSI" ASA

ANSI Nr.	mm	P	inch	b ₁ mm min.	d ₂ mm	d ₁ mm max.	a ² mm. max	g mm max.	f cm ²	kg/m =	caric. rott. N. min.
35-1	9,525		3/8"	4,77	3,58	5,08	13,2	9,05	0,27	0,31	7.350
40-1	12,7		1/2"	7,95	3,96	7,92	17,8	12,07	0,44	0,61	12.900
50-1	15,875		5/8"	9,53	5,08	10,16	21,8	15,09	0,70	1,01	20.200
60-1	19,05		3/4"	12,70	5,94	11,91	26,9	18,08	1,06	1,47	28.900
80-1	25,4		1"	15,88	7,92	15,88	33,5	24,13	1,79	2,57	51.300
100-1	31,75		1 1/4"	19,05	9,53	19,05	41,1	30,18	2,62	3,73	80.200
120-1	38,1		1 1/2"	25,40	11,10	22,23	50,8	36,20	3,94	5,50	115.000
140-1	44,45		1 3/4"	25,40	12,70	25,40	54,9	42,24	4,72	7,50	156.300
160-1	50,8		2"	31,75	14,27	28,58	65,5	48,26	6,50	9,70	205.500

ANSI Nr.

DOPPIA "ANSI" ASA

ANSI Nr.	mm	P	inch	b ₁ mm min.	d ₂ mm	d ₁ mm max.	a ² mm. max	g mm max.	e mm	f cm ²	kg/m =	caric. rott. N. min.
35-2	9,525		3/8"	4,77	3,58	5,08	21,6	9,05	10,13	0,54	0,67	14.700
40-2	12,7		1/2"	7,95	3,96	7,92	32,3	12,07	14,38	0,88	1,19	25.600
50-2	15,875		5/8"	9,53	5,08	10,16	39,9	15,09	18,11	1,40	1,92	40.400
60-2	19,05		3/4"	12,70	5,94	11,91	49,8	18,08	22,78	2,12	2,90	57.800
80-2	25,4		1"	15,88	7,92	15,88	62,7	24,13	29,29	3,58	5,01	102.700
100-2	31,75		1 1/4"	19,05	9,53	19,05	77,0	30,18	35,76	5,24	7,31	160.400
120-2	38,1		1 1/2"	25,40	11,10	22,23	96,3	36,20	45,44	7,88	10,94	230.000
140-2	44,45		1 3/4"	25,40	12,70	25,40	103,6	42,24	48,87	9,44	14,36	312.600
160-2	50,8		2"	31,75	14,27	28,58	124,2	48,26	58,55	13,00	19,10	411.000

ANSI Nr.

TRIPLA "ANSI" ASA

ANSI Nr.	mm	P	inch	b ₁ mm min.	d ₂ mm	d ₁ mm max.	a ² mm. max	g mm max.	e mm	f cm ²	kg/m =	caric. rott. N. min.
35-3	9,525		3/8"	4,77	3,58	5,08	31,8	9,05	10,13	0,81	1,01	22.050
40-3	12,7		1/2"	7,95	3,96	7,92	46,7	12,07	14,38	1,32	1,78	38.300
50-3	15,875		5/8"	9,53	5,08	10,16	57,9	15,09	18,11	2,10	2,89	60.600
60-3	19,05		3/4"	12,70	5,94	11,91	72,6	18,08	22,78	3,18	4,28	86.700
80-3	25,4		1"	15,88	7,92	15,88	91,7	24,13	29,29	5,37	7,47	154.100
100-3	31,75		1 1/4"	19,05	9,53	19,05	113,0	30,18	35,76	7,86	11,01	240.600
120-3	38,1		1 1/2"	25,40	11,10	22,23	141,7	36,20	45,44	11,82	16,50	345.000
140-3	44,45		1 3/4"	25,40	12,70	25,40	152,4	42,24	48,87	14,16	21,70	468.900
160-3	50,8		2"	31,75	14,27	28,58	182,9	48,26	58,55	19,50	28,30	616.400

CATENE A RULLI SERIE EUROPA-QRC®

CATENE PRODOTTE DA AZIENDA CERTIFICATA ISO 9002

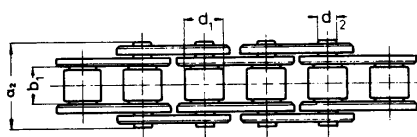
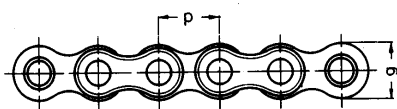

ISO Nr.

SEMPLICE - ACCIAIO INOX

	mm	p	inch	b ₁ mm min.	d ₂ mm	d ₁ mm max.	a ² mm. max	g mm max.	f cm ²	kg/m =	caric. rott. N. min.
05B-1	8		-	3,00	2,31	5,00	8,6	7,11	0,11	0,18	3.400
06B-1	9,525		3/8"	5,72	3,28	6,35	13,5	8,26	0,28	0,41	4.400
08B-1	12,7		1/2"	7,75	4,45	8,51	17,0	11,81	0,50	0,70	9.800
10B-1	15,875		5/8"	9,65	5,08	10,16	19,6	14,73	0,67	0,95	13.600
12B-1	19,05		3/4"	11,68	5,72	12,07	22,7	16,13	0,89	1,25	15.000
16B-1	25,4		1"	17,02	8,28	15,88	36,1	21,08	2,10	2,70	39.500

ISO Nr.

DOPPIE - ACCIAIO INOX

	mm	p	inch	b ₁ mm min.	d ₂ mm	d ₁ mm max.	a ² mm. max	g mm max.	e mm	f cm ²	kg/m =	caric. rott. N. min.
06B-2	9,525		3/8"	5,72	3,28	6,35	23,8	8,26	10,24	0,55	0,78	8.400
08B-2	12,7		1/2"	7,75	4,45	8,51	31,0	11,81	13,92	1,00	1,35	16.950
10B-2	15,875		5/8"	9,65	5,08	10,16	36,2	14,73	16,59	1,34	1,85	27.000
12B-2	19,05		3/4"	11,68	5,72	12,07	42,2	16,13	19,46	1,78	2,50	29.700
16B-2	25,4		1"	17,02	8,28	15,88	68,0	21,08	31,88	4,21	5,40	69.000

ISO Nr.

NICHELATE

	mm	p	inch	b ₁ mm min.	d ₂ mm	d ₁ mm max.	a ² mm. max	g mm max.	f cm ²	kg/m =	caric. rott. N. min.
06B-1	9,525		3/8"	5,72	3,28	6,35	13,5	8,26	0,28	0,41	8.200
08B-1	12,7		1/2"	7,75	4,45	8,51	17,0	11,81	0,50	0,70	16.400
10B-1	15,875		5/8"	9,65	5,08	10,16	19,6	14,73	0,67	0,95	20.500
12B-1	19,05		3/4"	11,68	5,72	12,07	22,7	16,13	0,89	1,25	26.500
16B-1	25,4		1"	17,02	8,28	15,88	36,1	21,08	2,10	2,70	52.500

CATENE A PIASTRE DIRITTE

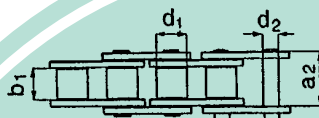
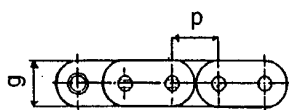

ISO Nr.

PIASTRE DRITTE

	mm	p	inch	b ₁ mm min.	d ₂ mm	d ₁ mm max.	a ² mm. max	g mm max.	f cm ²	kg/m =	caric. rott. N. min.
08B-1	12,7		1/2"	7,75	4,45	8,51	17,0	11,81	0,50	0,80	17.000
10B-1	15,875		5/8"	9,65	5,08	10,16	19,6	14,73	0,67	1,00	22.000
12B-1	19,05		3/4"	11,68	5,72	12,07	22,7	16,13	0,89	1,30	28.000
16B-1	25,4		1"	17,02	8,28	15,88	36,1	21,08	2,10	2,90	57.000
12B-2	19,05		3/4"	11,68	5,72	12,07	42,2	16,13	1,78	2,60	60.000

C A T E N E A P E R N I F O R A T I

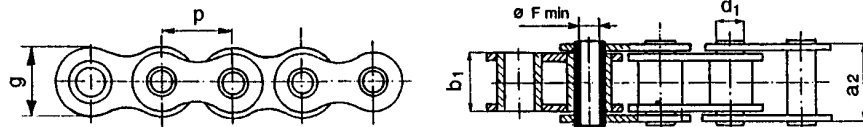

RIFERIMENTO Nr.

PERNI FORATI

	mm	p	inch	b ₁ mm min.	d ₁ mm	a ² mm max.	F mm. max	g mm max.	f cm ²	kg/m =	caric. rott. N. min.
12B-44	12,7		1/2"	7,75	8,51	17,0	4,4	11,7	0,7	0,50	13.500
15B-51	15,875		5/8"	9,65	10,16	21,0	5,1	14,0	1,0	0,80	20.000

N.B. Tutte le catene QRC® sono sottoposte a pre-tensionamento di 1/3 rispetto al carico di rottura minimo per stabilizzarne dimensioni e allungamento.

C A T E N E A R U L L I S E R I E E U R O P A - R C X ®

CATENE PRODOTTE DA AZIENDA CERTIFICATA ISO 9001

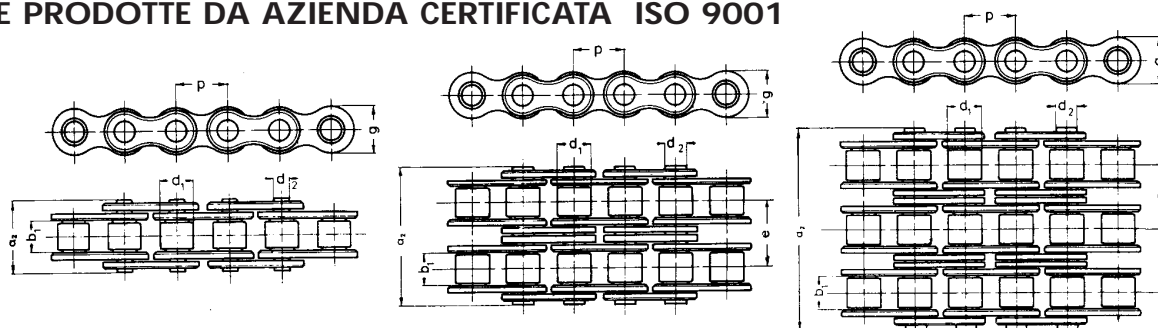

ISO Nr.

SEMPLICE

	mm	p	inch	b ₁ mm min.	d ₂ mm	d ₁ mm max.	a ² mm. max	g mm max.	f cm ²	kg/m =	caric. rott. N. min.
04-1	6		-	2,80	1,85	4,00	7,4	5,00	0,07	0,12	3.000
05B-1	8		-	3,00	2,31	5,00	8,6	7,11	0,11	0,18	5.000
06B-1	9,525		3/8"	5,72	3,28	6,35	13,5	8,26	0,28	0,41	9.000
08B-1	12,7		1/2"	7,75	4,45	8,51	17,0	11,81	0,50	0,70	18.000
10B-1	15,875		5/8"	9,65	5,08	10,16	19,6	14,73	0,67	0,95	23.500
12B-1	19,05		3/4"	11,68	5,72	12,07	22,7	16,13	0,89	1,25	29.400
16B-1	25,4		1"	17,02	8,28	15,88	36,1	21,08	2,10	2,70	66.700
20B-1	31,75		1"1/4	19,56	10,19	19,05	43,2	26,42	2,95	3,60	96.000
24B-1	38,1		1"1/2	25,40	14,63	25,40	53,4	33,40	5,54	6,70	160.000
32B-1	50,8		2"	30,99	17,81	29,21	67,4	42,29	8,11	10,50	257.800

ISO Nr.

DOPPIA

	mm	p	inch	b ₁ mm min.	d ₂ mm	d ₁ mm max.	a ² mm. max	g mm max.	e mm	f cm ²	kg/m =	caric. rott. N. min.
05B-2	8		-	3,00	2,31	5,00	14,3	7,10	5,64	0,22	0,36	9.800
06B-2	9,525		3/8"	5,72	3,28	6,35	23,8	8,26	10,24	0,55	0,78	17.000
08B-2	12,7		1/2"	7,75	4,45	8,51	31,0	11,81	13,92	1,00	1,35	34.000
10B-2	15,875		5/8"	9,65	5,08	10,16	36,2	14,73	16,59	1,34	1,85	47.000
12B-2	19,05		3/4"	11,68	5,72	12,07	42,2	16,13	19,46	1,78	2,50	58.000
16B-2	25,4		1"	17,02	8,28	15,88	68,0	21,08	31,88	4,21	5,40	133.200
20B-2	31,75		1"1/4	19,56	10,19	19,05	79,7	26,42	35,45	5,91	7,20	192.000
24B-2	38,1		1"1/2	25,40	14,63	25,40	101,8	33,40	48,36	11,09	13,50	320.500

ISO Nr.

TRIPLA

	mm	p	inch	b ₁ mm min.	d ₂ mm	d ₁ mm max.	a ² mm. max	g mm max.	e mm	f cm ²	kg/m =	caric. rott. N. min.
06B-3	9,525		3/8"	5,72	3,28	6,35	34,0	8,26	10,24	0,83	1,2	26.400
08B-3	12,7		1/2"	7,75	4,45	8,51	44,9	11,81	13,92	1,50	2,0	49.000
10B-3	15,875		5/8"	9,65	5,08	10,16	52,8	14,73	16,59	2,02	2,8	70.000
12B-3	19,05		3/4"	11,68	5,72	12,07	61,7	16,13	19,46	2,68	3,8	88.000
16B-3	25,4		1"	17,02	8,28	15,88	99,9	21,08	31,88	6,32	8,0	196.000

CATENE A RULLI SERIE EUROPEA IN ACCIAIO INOX - RCX®

CATENE PRODOTTE DA AZIENDA CERTIFICATA ISO 9001

ISO Nr.	SEMPLICE										
	mm	p	inch	b ₁ mm min.	d ₂ mm	d ₁ mm max.	a ² mm. max	g mm max.	f cm ²	kg/m =	caric. rott. N. min.
06B-1	9,525		3/8"	5,72	3,28	6,35	13,5	8,26	0,28	0,41	16.600
08B-1	12,7		1/2"	7,75	4,45	8,51	17,0	11,81	0,50	0,70	26.400
10B-1	15,875		5/8"	9,65	5,08	10,16	19,6	14,73	0,67	0,95	37.200
12B-1	19,05		3/4"	11,68	5,72	12,07	22,7	16,13	0,89	1,25	70.600
16B-1	25,4		1"	17,02	8,28	15,88	36,1	21,08	2,10	2,70	45.000

ISO Nr.	DOPPIA											
	mm	p	inch	b ₁ mm min.	d ₂ mm	d ₁ mm max.	a ² mm. max	g mm max.	e mm	f cm ²	kg/m =	caric. rott. N. min.
06B-2	9,525		3/8"	5,72	3,28	6,35	23,8	8,26	10,24	0,55	0,78	11.500
08B-2	12,7		1/2"	7,75	4,45	8,51	31,0	11,81	13,92	1,00	1,35	21.200
10B-2	15,875		5/8"	9,65	5,08	10,16	36,2	14,73	16,59	1,34	1,85	29.300
12B-2	19,05		3/4"	11,68	5,72	12,07	42,2	16,13	19,46	1,78	2,50	37.000
16B-2	25,4		1"	17,02	8,28	15,88	68,0	21,08	31,88	4,21	5,40	89.800

CATENE A RULLI SERIE AMERICANA - RCX®

CATENE PRODOTTE DA AZIENDA CERTIFICATA ISO 9001

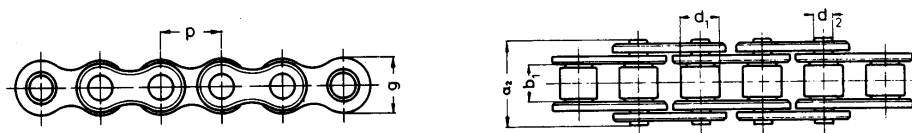

ANSI Nr.	SEMPLICE										
	mm	p	inch	b ₁ mm min.	d ₂ mm	d ₁ mm max.	a ² mm. max	g mm max.	f cm ²	kg/m =	caric. rott. N. min.
40-1	12,7		1/2"	7,95	3,96	7,92	17,8	12,07	0,44	0,61	16.600
50-1	15,875		5/8"	9,53	5,08	10,16	21,8	15,09	0,70	1,01	26.400
60-1	19,05		3/4"	12,7	5,94	11,91	26,9	18,08	1,06	1,47	37.200
80-1	25,4		1"	15,88	7,92	15,88	33,5	24,13	1,79	2,57	70.600
100-1	31,75		1"1/4	19,05	9,53	19,05	41,1	30,18	2,62	3,73	108.700
120-1	38,1		1"1/2	25,40	11,10	22,23	50,8	36,20	3,94	5,50	138.000

CATENE A RULLI SERIE AMERICANA RINFORZATA

ANSI Nr.	SEMPLICE										
	mm	p	inch	b ₁ mm min.	d ₂ mm	d ₁ mm max.	a ² mm. max	g mm max.	f cm ²	kg/m =	caric. rott. N. min.
60 H-1	19,05		3/4"	12,70	5,94	11,91	28,9	18,08	1,06	1,70	49.000
80 H-1	25,4		1"	15,88	7,92	15,88	36,5	24,13	1,79	2,90	84.800
100 H-1	31,75		1"1/4	19,05	9,53	19,05	42,9	30,18	2,62	4,40	122.600
120 H-1	38,1		1"1/2	25,40	11,11	22,22	54,1	36,19	4,00	6,20	160.500

N.B. Tutte le catene RCX® sono sottoposte a pre-tensionamento di 1/3 rispetto al carico di rottura minimo per stabilizzarne dimensioni e allungamento.

C A T E N E T R A S P O R T O - C R T [®]

CATENE PRODOTTE DA AZIENDA CERTIFICATA ISO 9002

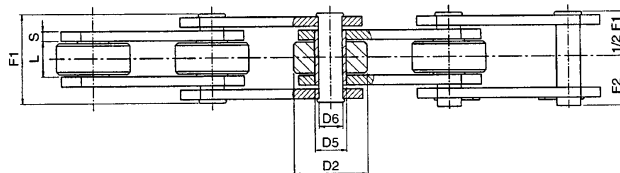
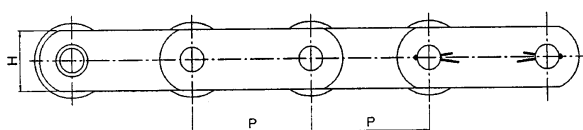

CATENA

A PERNI PIENI

	P mm	L mm	D2 mm	D5 mm	D6 mm	H mm	S mm	F1 mm	F2 mm	caric. rott. N. min.	peso catena Kg.m
1.1205	50	11,5	25	8,35	5,7	18	2,5	25,5	15,4	18.000	1,7
1.1206	50	11,5	25	11	8	20	3	28,8	16,5	22.000	1,9
1.1400	50	15	31	13,2	10	23	3	32,6	19,2	32.000	3
1.1500	50	15	31	13,2	10	25	4	36,6	20,7	40.000	3,9
1.1502	100	15	31	13,2	10	25	4	36,6	20,7	40.000	2,7
1.1703	100	22	40	17	12	35	4	44	25	75.000	4,9

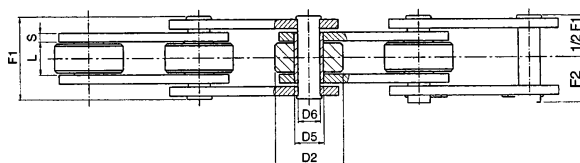
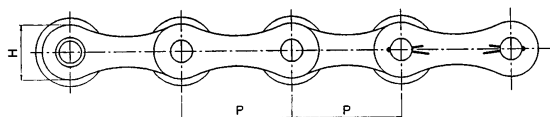

CATENA

A PERNI PIENI TIPO "B"

mm	P mm	L mm	D2 mm	D5 mm	D6 mm	H mm	S mm	F1 mm	F2 rottura	caric. rott. N. min.	peso catena Kg.m
1.1400 B	50	15	31	13,2	10	23	3	32,6	19,2	32.000	2,5

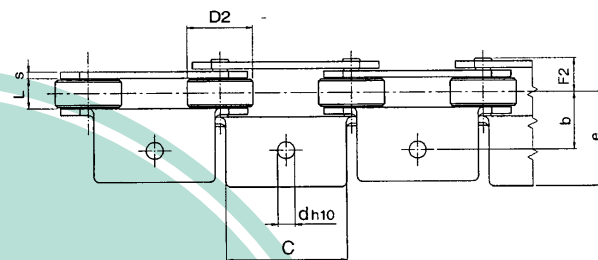
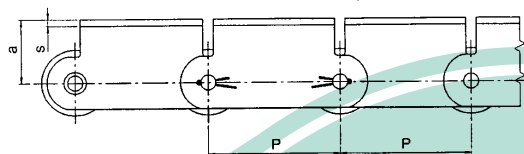

CATENA

A PERNI PIENI CON ATTACCHI

	P mm	D2 mm	a mm	b mm	c mm	d mm	e mm	s mm	L mm	F2 mm	caric. rott. N. min.	peso catena Kg.m
1.1205 A1-01	50	25	24	22	46	6,5	36	2,5	11,5	12,75	18.000	0,035

C A T E N E T R A S P O R T O - C R T [®]

CATENE PRODOTTE DA AZIENDA CERTIFICATA ISO 9002

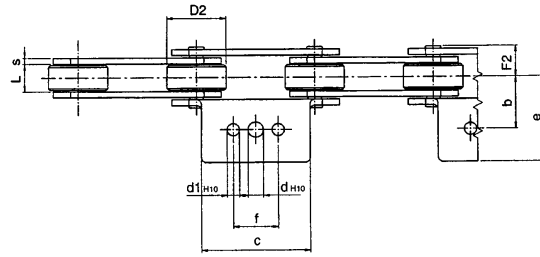
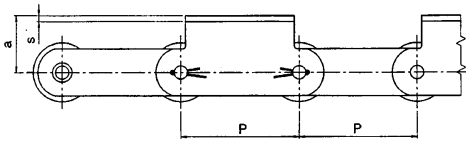

CATENA

A PERNI PIENI CON ATTACCHI

	P mm	D2 mm	a mm	b mm	c mm	d mm	e mm	s mm	d1 mm	f mm	L mm	F2 mm	caric. rott. N. min.	peso catena Kg.m
1.1205 A1-02	50	25	24	22	46	6,5	36	2,5			11,5	12,75	18.000	0,035
1.1400 A1-02	50	31	35	31	60	10,5	48,5	3	8,5	25	15	16,3	32.000	0,050
1.1500 A1-02	50	31	35	32	45	10,5	48	4	8,5	25	15	18,7	40.000	0,070

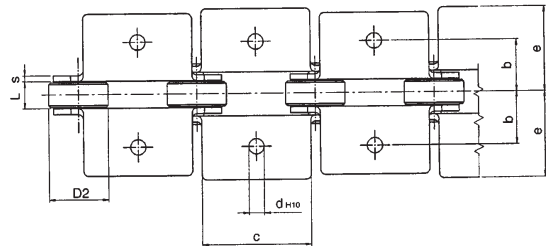
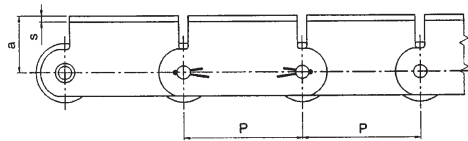

CATENA

mm

A PERNI PIENI CON ATTACCHI

	P mm	D2 mm	a mm	b mm	c mm	d mm	e mm	s mm	L	caric. rott. N. min.	peso catena Kg.m
1.1205 K1-01	50	25	24	22	46	6,5	36	2,5	11,5	18.000	0,035

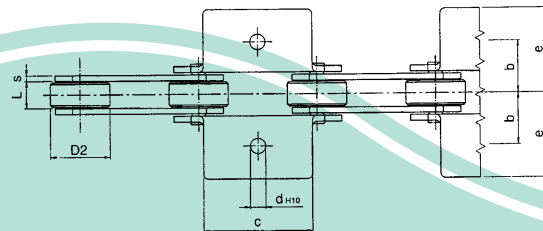
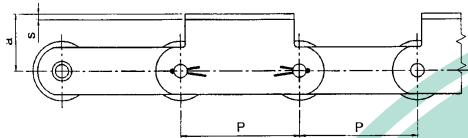

CATENA

mm

A PERNI PIENI CON ATTACCHI

	P mm	D2 mm	a mm	b mm	c mm	d mm	e mm	s mm	L	caric. rott. N. min.	peso catena Kg.m
1.1205 K1-02	50	25	24	22	46	6,5	36	2,5	11,5	18.000	0,035

C A T E N E T R A S P O R T O - C R T [®]

CATENE PRODOTTE DA AZIENDA CERTIFICATA ISO 9002

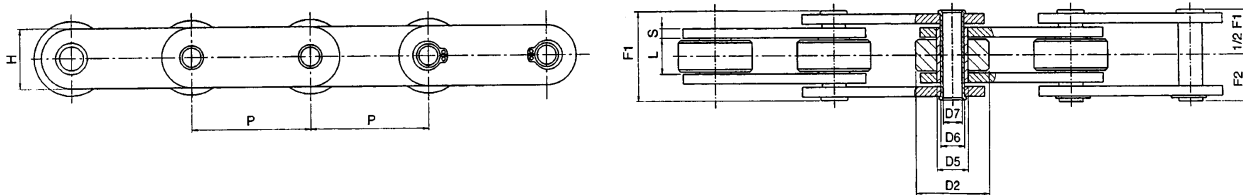

CATENA	A PERNI FORATI											
	P mm	L mm	D2 mm	D5 mm	D6 mm	D7 mm	H mm	S mm	F1 mm	F2 mm	caric. rott. N. min.	peso catena Kg.m
1.2250	50	11,5	25	11	9	6,2	20	2,5	26	14,5	30.000	1,8
1.2400	50	15	31	17	14	10,2	25	3	31	17,5	35.000	3,0
1.2500	50	15	31	17	14	10,2	25	4	35	19,5	40.000	3,6
1.2501	75	15	31	17	14	10,2	25	4	35	19,0	40.000	3,1
1.2502	100	15	31	17	14	10,2	25	4	35	19,0	40.000	2,6

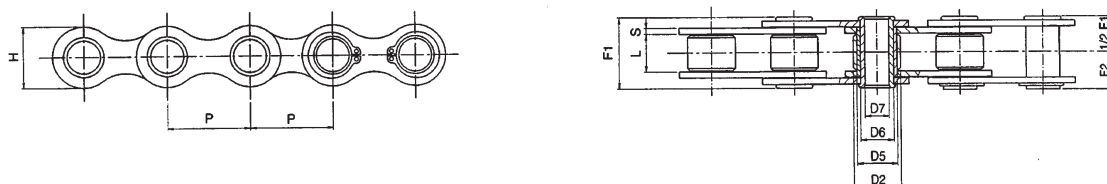

CATENA	A PERNI FORATI											
	P mm	L mm	D2 mm	D5 mm	D6 mm	D7 mm	H mm	S mm	F1 mm	F2 mm	caric. rott. N. min.	peso catena Kg.m
*1.3520Z	35	16	20	17	14	10,2	26	2,5	30	16,7	25.000	2,2
1.3520R	35	16	20	17	14	10,2	26	2,5	30	16,7	37.000	2,2

* Zincata

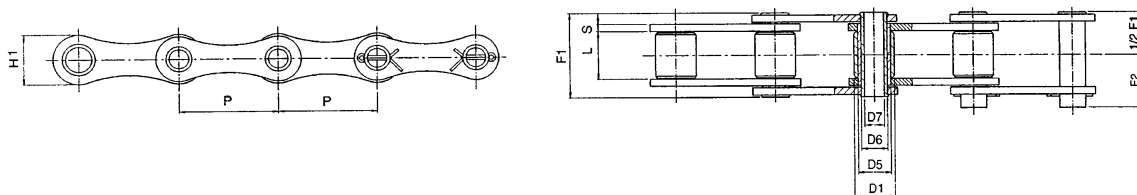

CATENA	A PERNI FORATI - ZINCATA											
	P mm	L mm	D2 mm	D5 mm	D6 mm	D7 mm	H1 mm	S mm	F1 mm	F2 mm	caric. rott. N. min.	peso catena Kg.m
1.1260Z	41,75	20,5	17	13,8	11	8,3	21,4	3	36	22,7	27.000	1,5



CATENA	A PERNI SPORGENTI - ZINCATA														
	P mm	L mm	D2 mm	D5 mm	D6 mm	e2 mm	H mm	S mm	F1 mm	F2 mm	e3 mm	F3 max mm	F4 max mm	caric. rott. N. min.	peso catena Kg.m
1.3521Z	35	16	20	13	10	48,5	26	2,5	31	19	35	21	21,5	35.000	2,8

GUIDA CATENA IN POLIETILENE

Materiale: PE-UHMW

Polietilene ad alto peso molecolare (p.m. oltre 1.000.000).

Colore: verde - lunghezza standard mt. 2 - a richiesta mt. 3 - 4.

Peso specifico g/cm³ 0,945.

Coefficiente attrito dinamico 0,2 (P=0,05 N/mm² -V=0,6 m/s - T=40°C).

Temperatura di impiego: -200°C÷60°C. Per brevi periodi per contatto 80°C.

Dilatazione termica lineare: mm 2 ogni 10°C a partire dalla temperatura ambiente di 20°C.

Profilo «T» per catena semplice		Catena	ISO	Dimensione guide		Peso Kg.m
AxB	H			W		
GCT-06	10x15	3/8"x7/32"	06 B-1	1,5	5,4	0,130
GCT-08	10x20 15x20 20x20	1/2"x5/16"	08 B-1	2,2	7,4	0,175 0,260 0,340
GTC-10	15x20 20x20	5/8"x3/8"	10 B-1	2,6	9,2	0,250 0,333
GTC-12	15x25 20x25	3/4"x7/16"	12 B-1	2,4	11,3	0,320 0,430
GTC-16	15x40 20x40	1"17,02 mm	16 B-1	3,5	16,5	0,450 0,675

Profilo «T»

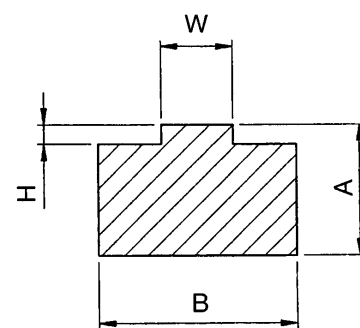

Profilo «T2» per catena doppia		Catena	ISO	Dimensione guide			Peso Kg.m
AxB	H			M2	W		
GC-T2-06	10x25	3/8"x7/32"	06 B-2	1,5	15,74	5,4	0,220
GC-T2-08	10x35 15x35 20x35	1/2"x5/16"	08 B-2	2,2	21,42	7,4	0,295 0,460 0,630
GC-T2-10	10x40 15x40 20x40	5/8"x3/8"	10 B-2	2,6	25,79	9,2	0,320 0,540 0,770
GC-T2-12	15x45 20x45	3/4"x7/16"	12 B-2	2,4	30,76	11,3	0,620 0,845
GC-T2-16	15x65 20x65	1"17,02 mm	16 B-2	3,5	48,38	16,5	0,860 1,185

Profilo «T2»

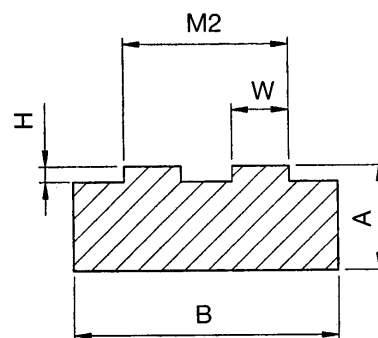

Profilo «T3» per catena tripla		Catena	ISO	Dimensione guide			Peso Kg.m
AxB	H			M3	W		
GC-T3-06	10x35	3/8"x7/32"	06 B-3	1,5	25,88	5,4	0,770
GC-T3-08	10x45 15x45 20x45	1/2"x5/16"	08 B-3	2,2	35,24	7,4	0,820 1,045 1,270
GC-T3-10	10x55 15x55 20x55	5/8"x3/8"	10 B-3	2,6	42,38	9,2	0,850 1,125 1,400
GC-T3-12	15x60 20x60	3/4"x7/16"	12 B-3	2,4	50,22	11,3	0,855 1,155

Profilo «T3»

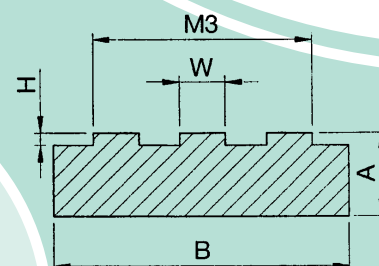

GUIDA CATENA IN POLIETILENE

Profilo "E"		Catena	ISO	Dimensione guide				Peso Kg.m
per catena semplice	AxB			H	M1	W	T	
GC-E-06	10x20	3/8"x7/32"	06 B-1	1,5	15	5,4	4,35	0,188
GC-E-08	15x25	1/2"x5/16"	08 B-1	2,2	16,3	7,4	1,6	0,352
GC-E-10	15x28	5/8"x3/8"	10 B-1	2,6	19,2	9,2	2,1	0,394
GC-E-12	20x38	3/4"x7/16"	12 B-1	2,4	28	11,3	11,11	0,564
GC-E-16	25x51	1"17,02 mm	16 B-1	3,5	41	16,5	16,48	0,830

Profilo «E»

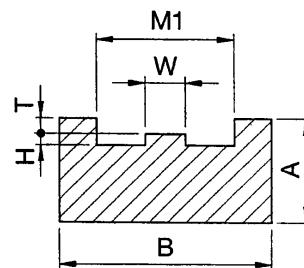

Profilo "K"		Catena	ISO	Dimensione guide						Peso Kg.m
per catena semplice	AxB			H	D	E	F	G	C	
GC-K-06	25x20	3/8"x7/32"	06 B-1	10	6,8	4	5,6	8,7	9,3	0,430
GC-K-08	30x24	1/2"x5/16"	08 B-1	12,7	9	5	7,4	11,5	12,8	0,550
GC-K-10	35x30	5/8"x3/8"	10 B-1	14,8	10,7	6	9,3	13,5	15,4	0,830
GC-K-12	35x40	3/4"x7/16"	12 B-1	17,5	12,7	7	11,3	15,9	16,9	1,100
GC-K-16	45x40	1"17,02 mm	16 B-1	26,8	16,5	9	16,6	25,7	24,4	1,220

Profilo «K»

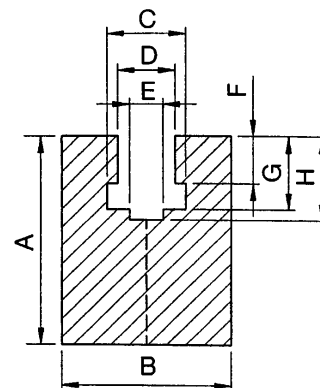

A richiesta fornibili in due metà con sovrapprezzo

Profilo "U"		Catena	ISO	Dimensione guide				Peso Kg.m
per catena semplice	AxB			H	E	F	C	
GC-U-06	15x20	3/8"x7/32"	06 B-1	4,2	4	2,8	9,2	0,260
GC-U-08	15x25	1/2"x5/16"	08 B-1	4,8	5	3,5	12,7	0,310
GC-U-10	15x25	5/8"x3/8"	10 B-1	5,1	6	3,6	15,2	0,300
GC-U-12	20x25	3/4"x7/16"	12 B-1	5,7	7	3,9	16,7	0,400

Profilo «U»

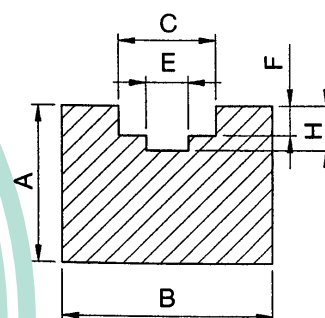

GUIDA CATENA IN POLIETILENE

Profilo "KG" per catena semplice		Catena	ISO	Supporto met.	Dimensione guide						Peso Kg.m
AxB					H	D	E	F	G	C	
GC-KG-08	22,5x27(*)	1/2"x5/16"	08 B-1	C10	13	8,7	5	7,4	11,5	12,8	1,295
GC-KG-10	22,5x27	5/8"x3/8"	10 B-1	C10	14,9	10,7	6	9,3	13,5	15,4	1,285
GC-KG-12	22,5x27	3/4"x7/16"	12 B-1	C10	17,5	12,3	7	11,3	15,9	16,9	1,275

A richiesta fornibili in due metà con sovrapprezzo

Profilo "CT" per catena semplice		Catena	ISO	Supporto met.	Dimensione guide				Peso Kg.m
AxB					H	T	W	B1	
GC-CT-08	15x20	1/2"x5/16"	08 B-1	C3	2,2	17	7,4	20	0,820
GC-CT-10	15x20	5/8"x3/8"	10 B-1	C3	2,6	17	9,2	20	0,830
GC-CT-12	15x20	3/4"x7/16"	12 B-1	C3	2,4	17	11,3	20	0,840
GC-CT-16	15x28(*)	1"x17,02 mm	16 B-1	C5	3,5	18	16,5	28	1,240

Profilo "CT2" per catena doppia		Catena	ISO	Supporto met.	Dimensione guide				Peso Kg.m
AxB					H	T	W	B2	
GC-CT2-06	15x15,7	3/8"x7/32"	06 B-2	C3	1,5	17	5,4	20	0,740
GC-CT2-08	15x21,4	1/2"x5/16"	08 B-2	C3	2,2	17	7,4	20	0,840
GC-CT2-10	15x25,9	5/8"x3/8"	10 B-2	C5	2,6	19	9,2	28	0,850
GC-CT2-12	15x30,7	3/4"x7/16"	12 B-2	C5	2,4	19	11,3	28	1,250
GC-CT2-16	20x48,3	1"x17,02 mm	16 B-2	C9	3,5	27	16,5	38	2,150

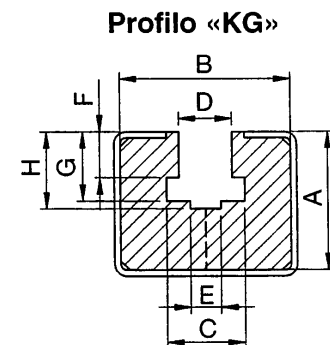

Predisposto per supporto metallico.

Profilo «CT»

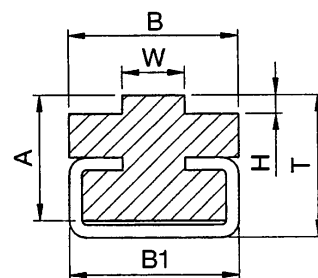

Predisposto per supporto metallico.

Profilo «CT2»

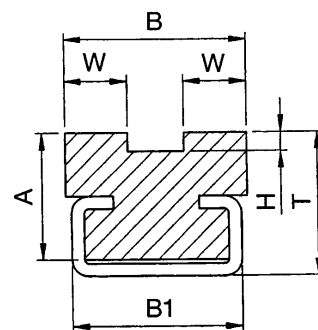

Predisposto per supporto metallico.

Supporti metallici		Lunghezza standard m.	Dimensione guide				Peso Kg.m
AxB			A	B	D	S	
C3	10x20(*)	2	10	20	10	1,5	0,480
C5	12x28 (*)	2	12	28	14	2	0,850
C9	18x38 (*)	2	18	38	22	2,5	1,500
C10	24x30 (*)	2	24	30	20	1,5	0,950

Supporti metallici

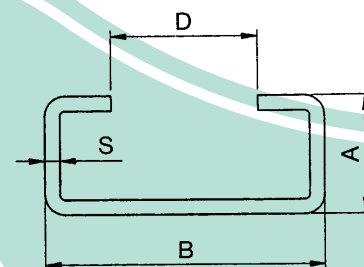

(*) Disponibili in lamiera zincata - a richiesta in AISI 304
NB. A richiesta si eseguono profili su disegni del cliente



RUOTE DENTATE CILINDRICHE A DENTI DIRITTI E CREMAGLIERE

Gli ingranaggi cilindrici e le cremagliere sono gli elementi classici per la trasmissione meccanica dei movimenti di rotazione e di traslazione tra gli organi di moto delle macchine.

Ciò spiega la loro estrema diffusione ed il largo impiego nei più svariati settori della meccanica generale tanto che in pratica non esiste catena cinematica di tipo rigido destinata al trasferimento di potenza che non si avvalga di questi elementi di base.

Le esigenze dell'industria sono tuttavia estremamente articolate per quanto concerne le prestazioni richieste all'ingranaggio ed alla cremagliera e rispecchiano in termini di precisione o di resistenza le condizioni operative tipiche dell'impiego finale a cui sono destinate. Per questa ragione sarebbe impensabile proporre un prodotto destinato a soddisfare qualunque necessità espressa dalla pratica industriale.

Consapevole di ciò, la ditta **CHIARAVALLI Trasmissioni** ha fatto una scelta di base decidendo di offrire all'industria un vasto assortimento di ingranaggi e di cremagliere per impiego generico, combinati in una serie normalizzata e caratterizzati da un ottimo livello qualitativo.

Gli ingranaggi e le cremagliere prodotti in acciaio C40 normalizzato, sono realizzati con dimensionamento modulare secondo un profilo di riferimento a norma DIN 3972 II e raggio pieno di testa. Ciò assicura un raccordo completo alla base del dente con evidente incremento della resistenza a flessione.

Le specifiche interne riguardanti la geometria del dente, prescrivono per il fianco un profilo "K" accentuato, con rigorosa delimitazione degli errori di profilo al campo degli scostamenti negativi. Ciò influisce positivamente sul livello di rumorosità della coppia dentata in quanto riduce gli urti di ingranamento alla testa dei denti.

L'uso sistematico di dentatrici a Controllo Numerico dell'ultima generazione, di creatori speciali per altissime velocità di taglio e di tecnologie di lavorazione espressamente sviluppate, consente di assicurare una precisione generale secondo le Norme DIN 3962 ed un grado di finitura superficiale difficilmente realizzabile con operazioni di dentatura a creatore.

La tolleranza di lavorazione sullo spessore dente, è stata scelta conforme alla Classe di Accoppiamento "cd 25" della Norma DIN 3967 che definisce la posizione e l'ampiezza del campo di tolleranza e con ciò il gioco di accoppiamento tra gli ingranaggi.

Per condizioni di normale impiego, viene suggerita secondo la Norma DIN 3964, una tolleranza di lavorazione degli interassi pari a "js 8" che se rispettata ci consente di assicurare in esercizio un gioco di accoppiamento minimo di ampiezza adeguata limitando nel con-

tempo il valore del gioco massimo.

Considerazioni analoghe valgono per l'accoppiamento ingranaggio-cremagliera dato che quest'ultima viene prodotta con la stessa classe di accoppiamento.

Il nostro Ufficio Tecnico è a disposizione degli interessati per suggerire le tolleranze di montaggio più opportune, anche se per far fronte ad esigenze specifiche possiamo produrre ingranaggi con giochi di accoppiamento maggiorati o ridotti rispetto alla norma.

A richiesta dei committenti, siamo in grado di produrre i nostri ingranaggi cilindrici a catalogo con bombatura longitudinale dei denti, particolarmente utile nel caso l'utilizzatore non sia in grado di garantire un perfetto parallelismo tra gli assi.

IL PARCO MACCHINE DI CUI DISPONIAMO, COSTITUITO NELLA QUASI TOTALITÀ DA MACCHINE RECENTISSIME E DI CONCEZIONE AVANZATA, CI PERMETTE DI REALIZZARE INGRANAGGI A DISEGNO IN TERMINI QUALITATIVI ED ECONOMICI DI SICURO INTERESSE.

Il nostro Ufficio Tecnico è a disposizione per l'esame preliminare dei problemi di lavorazione della Clientela e per la compilazione dei preventivi di spesa.



RUOTE DENTATE CILINDRICHE

Ruote dentate cilindriche con mozzo laterale

Angolo di pressione 20°

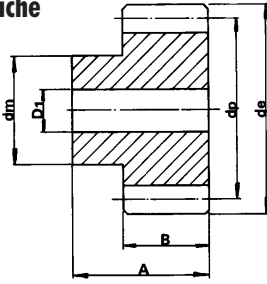

MATERIALE C 45 - UNI 7845

LARGHEZZA FASCIA "B" per:

MODULO 1	=	15 mm.
MODULO 1,5	=	17 mm.
MODULO 2	=	20 mm.
MODULO 2,5	=	25 mm.
MODULO 3	=	30 mm.
MODULO 4	=	40 mm.
MODULO 5	=	50 mm.
MODULO 6	=	60 mm.

ALTEZZA TOTALE "A" per:

MODULO 1	=	25 mm.
MODULO 1,5	=	30 mm.
MODULO 2	=	35 mm.
MODULO 2,5	=	40 mm.
MODULO 3	=	50 mm.
MODULO 4	=	60 mm.
MODULO 5	=	75 mm.
MODULO 6	=	80 mm.

Z

Z	MODULO 1				MODULO 1,5				MODULO 2				MODULO 2,5			
	d _e	d _p	d _m	D ₁	d _e	d _p	d _m	D ₁	d _e	d _p	d _m	D ₁	d _e	d _p	d _m	D ₁
12	14	12	9		21,0	18,0	14	8	28	24	18	10	35,0	30,0	22	10
13	15	13	10		22,5	19,5	14	8	30	26	19	10	37,5	32,5	25	10
14	16	14	10		24,0	21,0	18	8	32	28	20	10	40,0	35,0	28	10
15	17	15	12		25,5	22,5	18	8	34	30	22	10	42,5	37,5	30	10
16	18	16	13		27,0	24,0	20	8	36	32	24	10	45,0	40,0	32	12
17	19	17	14	8	28,5	25,5	20	8	38	34	25	10	47,5	42,5	35	12
18	20	18	15	8	30,0	27,0	20	8	40	36	25	10	50,0	45,0	35	12
19	21	19	15	8	31,5	28,5	20	8	42	38	25	10	52,5	47,5	35	12
20	22	20	16	8	33,0	30,0	25	8	44	40	30	10	55,0	50,0	40	14
21	23	21	16	8	34,5	31,5	25	10	46	42	30	12	57,5	52,5	40	14
22	24	22	18	8	36,0	33,0	25	10	48	44	30	12	60,0	55,0	45	14
23	25	23	18	8	37,5	34,5	25	10	50	46	30	12	62,5	57,5	45	14
24	26	24	20	8	39,0	36,0	25	10	52	48	35	12	65,0	60,0	45	14
25	27	25	20	8	40,5	37,5	25	10	54	50	35	12	67,5	62,5	50	14
26	28	26	20	8	42,0	39,0	30	12	56	52	40	12	70,0	65,0	50	14
27	29	27	20	8	43,5	40,5	30	12	58	54	40	12	72,5	67,5	50	14
28	30	28	20	8	45,0	42,0	30	12	60	56	40	12	75,0	70,0	50	14
29	31	29	20	8	46,5	43,5	30	12	62	58	40	14	77,5	72,5	50	14
30	32	30	20	8	48,0	45,0	30	12	64	60	40	14	80,0	75,0	55	16
31	33	31	25	10	49,5	46,5	35	12	66	62	45	14	82,5	77,5	55	16
32	34	32	25	10	51,0	48,0	35	12	68	64	45	14	85,0	80,0	55	16
33	35	33	25	10	52,5	49,5	35	12	70	66	45	14	87,5	82,5	55	16
34	36	34	25	10	54,0	51,0	35	12	72	68	45	14	90,0	85,0	55	16
35	37	35	25	10	55,5	52,5	35	12	74	70	45	14	92,5	87,5	60	16
36	38	36	25	10	57,0	54,0	35	12	76	72	45	14	95,0	90,0	60	16
37	39	37	25	10	58,5	55,5	40	12	78	74	50	14	97,5	92,5	60	16
38	40	38	25	10	60,0	57,0	40	12	80	76	50	14	100,0	95,0	60	16
39	41	39	25	10	61,5	58,5	40	12	82	78	50	14	102,5	97,5	60	16
40	42	40	25	10	63,0	60,0	40	12	84	80	50	14	105,0	100,0	70	20
41	43	41	30	10	64,5	61,5	50	14	86	82	60	16	107,5	102,5	70	20
42	44	42	30	10	66,0	63,0	50	14	88	84	60	16	110,0	105,0	70	20
43	45	43	30	10	67,5	64,5	50	14	90	86	60	16	112,5	107,5	70	20
44	46	44	30	10	69,0	66,0	50	14	92	88	60	16	115,0	110,0	70	20
45	47	45	30	10	70,5	67,5	50	14	94	90	60	16	117,5	112,5	70	20
46	48	46	30	10	72,0	69,0	50	14	96	92	60	16	120,0	115,0	70	20
47	49	47	30	10	73,5	70,5	50	14	98	94	60	16	122,5	117,5	80	20
48	50	48	30	10	75,0	72,0	50	14	100	96	70	16	125,0	120,0	80	20
49	51	49	30	10	76,5	73,5	50	14	102	98	70	16	127,5	122,5	80	20
50	52	50	30	12	78,0	75,0	50	14	104	100	70	16	130,0	125,0	80	20
51	53	51	40	12	79,5	76,5	60	15	106	102	70	20	132,5	127,5	90	20
52	54	52	40	12	81,0	78,0	60	15	108	104	70	20	135,0	130,0	90	20
53	55	53	40	12	82,5	79,5	60	15	110	106	70	20	137,5	132,5	90	20
54	56	54	40	12	84,0	81,0	60	15	112	108	70	20	140,0	135,0	90	20
55	57	55	40	12	85,5	82,5	60	15	114	110	70	20	142,5	137,5	90	20
56	58	56	40	12	87,0	84,0	60	15	116	112	70	20	145,0	140,0	100	20
57	59	57	40	12	88,5	85,5	60	15	118	114	70	20	147,5	142,5	100	20
58	60	58	40	12	90,0	87,0	60	15	120	116	70	20	150,0	145,0	100	20
59	61	59	40	12	91,5	88,5	60	15	122	118	70	20	152,5	147,5	100	20
60	62	60	40	12	93,0	90,0	60	15	124	120	70	20	155,0	150,0	100	20
61	63	61	50	12	94,5	91,5	70	20	126	122	80	20				
62	64	62	50	12	96,0	93,0	70	20	128	124	80	20				
63	65	63	50	12	97,5	94,5	70	20	130	126	80	20				
64	66	64	50	12	99,0	96,0	70	20	132	128	80	20				
65	67	65	50	12	100,5	97,5	70	20	134	130	80	20				
66	68	66	50	12	102,0	99,0	70	20	136	132	80	20				
67	69	67	50	12	103,5	100,5	70	20	138	134	80	20				
68	70	68	50	12	105,0	102,0	70	20	140	136	80	20				
69	71	69	50	12	106,5	103,5	70	20	142	138	80	20				
70	72	70	50	12	108,0	105,0	70	20	144	140	80	20				

RUOTE DENTATE CILINDRICHE

**Ruote dentate cilindriche
con mozzo laterale**
Angolo di pressione 20°

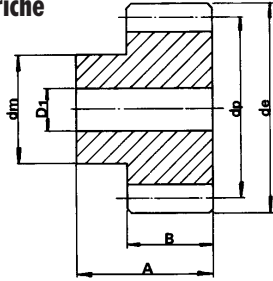

MATERIALE C 45 - UNI 7845

LARGHEZZA FASCIA "B" per:

MODULO 1	=	15 mm.
MODULO 1,5	=	17 mm.
MODULO 2	=	20 mm.
MODULO 2,5	=	25 mm.
MODULO 3	=	30 mm.
MODULO 4	=	40 mm.
MODULO 5	=	50 mm.
MODULO 6	=	60 mm.

ALTEZZA TOTALE "A" per:

MODULO 1	=	25 mm.
MODULO 1,5	=	30 mm.
MODULO 2	=	35 mm.
MODULO 2,5	=	40 mm.
MODULO 3	=	50 mm.
MODULO 4	=	60 mm.
MODULO 5	=	75 mm.
MODULO 6	=	80 mm.

Z	MODULO 3				MODULO 4				MODULO 5				MODULO 6			
	d _e	d _p	d _m	D ₁	d _e	d _p	d _m	D ₁	d _e	d _p	d _m	D ₁	d _e	d _p	d _m	D ₁
12	42	36	25	12	56	48	35	14	70	60	45	16	84	72	54	
13	45	39	25	12	60	52	40	14	75	65	50	16	90	78	60	
14	48	42	30	12	64	56	45	14	80	70	55	20				
15	51	45	35	12	68	60	45	14	85	75	60	20	102	90	70	
16	54	48	38	15	72	64	50	15	90	80	65	20	108	96	75	
17	57	51	42	15	76	68	50	15	95	85	70	20				
18	60	54	45	15	80	72	50	15	100	90	70	20	120	108	80	
19	63	57	45	15	84	76	60	15	105	95	70	20				
20	66	60	45	15	88	80	60	15	110	100	80	20	132	120	90	
21	69	63	45	15	92	84	70	20	115	105	80	20				
22	72	66	50	15	96	88	70	20	120	110	80	25				
23	75	69	50	15	100	92	75	20	125	115	90	25				
24	78	72	50	16	104	96	75	20	130	120	90	25	156	144	110	
25	81	75	60	16	108	100	75	20	135	125	90	25	162	150	110	
26	84	78	60	16	112	104	75	20	140	130	100	25				
27	87	81	60	16	116	108	75	20	145	135	100	25				
28	90	84	60	16	120	112	75	20	150	140	100	25				
29	93	87	60	16	124	116	75	20	155	145	100	25				
30	96	90	60	16	128	120	75	20	160	150	100	25				
31	99	93	70	20	132	124	80	20								
32	102	96	70	20	136	128	80	20								
33	105	99	70	20	140	132	80	20								
34	108	102	70	20	144	136	80	20								
35	111	105	70	20	148	140	80	20								
36	114	108	70	20	152	144	80	20								
37	117	111	80	20												
38	120	114	80	20												
39	123	117	80	20												
40	126	120	80	20												
41	129	123	90	20												
42	132	126	90	20												
43	135	129	90	20												
44	138	132	90	20												
45	141	135	90	20												
46	144	138	90	20												
47	147	141	90	20												
48	150	144	100	20												

R U O T E D E N T A T E I N G H I S A

Z	MATERIALE GHISA G20 - UNI 5007							
	Modulo	2	2,5	3	3,5	4	4,5	5
	Fori D ₁	15	18	20	20	25	25	30
	Fascia B	20	25	30	35	40	45	50
30	dp					120	135	150
	de					128	144	160
	dm					70	70	80
35	dp				122,5	140	157,5	175
	de				129,5	148	166,5	185
	dm				60	70	70	80
40	dp				140	160	180	200
	de				147	168	189	210
	dm				60	70	70	80
45	dp		112,5	135	157,5	180	202,5	
	de		117,5	141	163,5	188	211,5	
	dm		50	50	60	70	70	
50	dp	100	125		175	200	225	250
	de	104	130		182	208	234	260
	dm	40	50		60	70	70	80
60	dp			180				
	de			186				
	dm			50				

Ruote dentate cilindriche

Angolo di pressione 20°

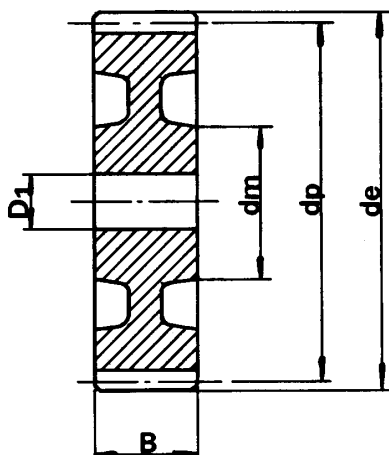

C R E M A G L I E R E

Modulo	MATERIALE C40 - TRAFILATO - NORMALIZZATO				
	Dimensioni b x h		h ₀	L	kg.
	b	h			
1	15	15	14	500	0,820
	15	15	14	1000	1,640
	15	15	14	2000	3,200
1,5	17	17	15,5	500	1,000
	17	17	15,5	1000	2,050
	17	17	15,5	2000	4,000
2	20	20	18	500	1,410
	20	20	18	1000	2,750
	20	20	18	2000	5,500
2,5	25	25	22,5	500	2,100
	25	25	22,5	1000	4,500
	25	25	22,5	2000	9,000
3	30	30	27	500	3,100
	30	30	27	1000	6,500
	30	30	27	2000	13,000
4	30	30	26	500	3,050
	30	30	26	1000	6,100
	30	30	26	2000	12,500
4	40	40	36	500	5,500
	40	40	36	1000	11,000
	40	40	36	2000	23,000
5	50	50	45	500	8,300
	50	50	45	1000	17,500
	50	50	45	2000	35,000
6	60	60	54	500	12,650
	60	60	54	1000	25,500
	60	60	54	2000	51,000

Cremagliere

Angolo di pressione 20°

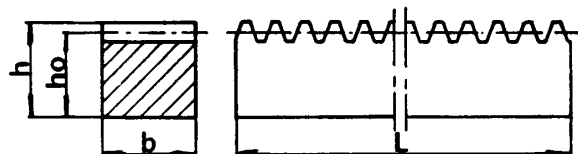

N.B. A richiesta costruiamo cremagliere da M7 a M16

INGRANAGGI CONICI

L'assortimento di coppie coniche riportata a catalogo, costituisce una selezione articolata in base al modulo ed al rapporto di trasmissione che si prefigge di soddisfare le esigenze generiche dell'impiantistica e della meccanica generale nella trasmissione del moto tra assi concorrenti.

Come tale, non pretende di garantire prestazioni particolarmente impegnative né di coprire gamme di rapporti estese ad ogni necessità.

La configurazione esterna delle coppie coniche, risponde ai criteri di dimensionamento, prescritti dalle norme DIN 3971, mentre la geometria della dentatura, corretta con spostamento dei profili e variazione di conicità, costituisce una soluzione specifica esclusiva della ditta **CHIARAVALLI Trasmissioni**.

Questa soluzione, offre particolari vantaggi in quanto:

- migliora le condizioni di coniugazione tra pignone e corona
- assicura una trasmissione del moto più regolare
- aumenta la resistenza del dente
- evita il fenomeno del sottotaglio sul pignone anche nel caso di elevati rapporti di trasmissione e pignoni con basso numero di denti.

Trattandosi di ingranaggi d'assortimento destinati ad impieghi tra i più svariati, la ditta **CHIARAVALLI Trasmissioni** seguendo una tradizione ormai consolidata, ha definito per la lavorazione delle sue coppie coniche, una classe di tolleranza unificata che si traduce in un gioco di accoppiamento controllato tra le ruote.

A questo scopo sono state utilizzate le prescrizioni contenute nelle norme DIN 3967 adattate alla dentatura virtuale della coppia conica e le indicazioni della norma DIN 3964 per il calcolo degli scostamenti assiali corrispondenti, riferiti alle quote di montaggio. Siamo pertanto in grado di fornire all'utilizzatore finale precise indicazioni circa le tolleranze da rispettare nella realizzazione dei rasamenti, secondo i valori riportati dalle tabelle dimensionali.

Tutti gli ingranaggi conici di nostra produzione, verranno realizzati secondo il procedimento per involuppo di profilo su dentatrici moderne il che ci permette di assicurare un soddisfacente livello qualitativo grazie al sistematico controllo delle tolleranze di lavorazione.

Anche per questo settore tecnologico, l'attrezzatura ed il parco macchine di cui disponiamo ci consente di proporci per la realizzazione di ingranaggi e di coppie coniche a disegno e secondo specifiche del committente.

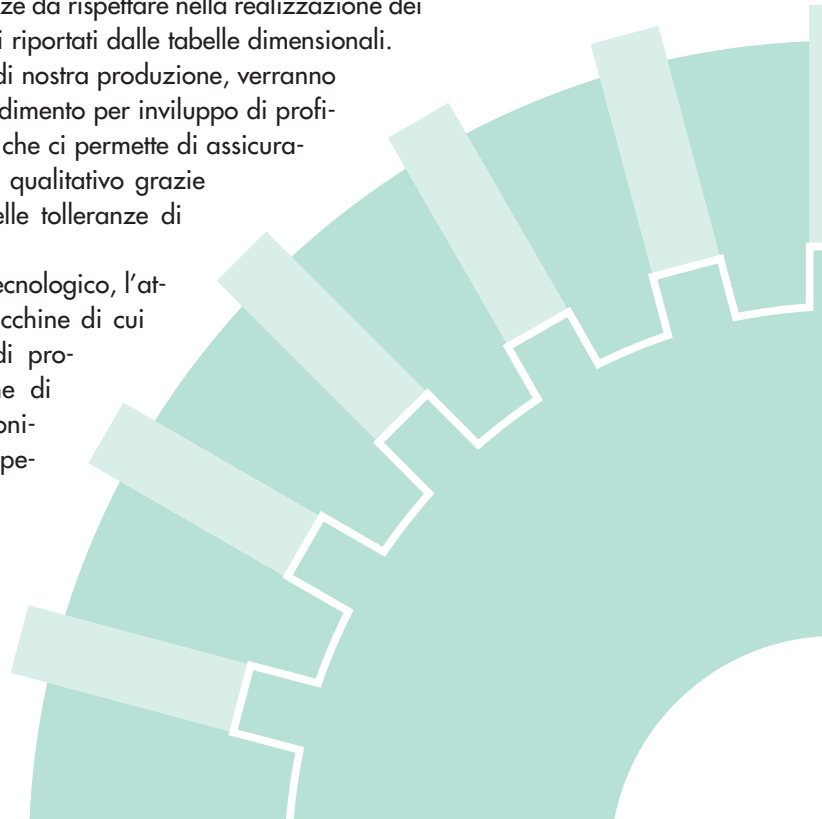

COPPIE CONICHE A DENTI DIRITTI

MATERIALE C 43 - UNI 7847

M	Z	d _p	d _e	F	A	d _m	D ₁	L	V	S	L _m
1,5	16	24,0	26,12	6	18,9	20,3	8		7,10		12
	20	30,0	32,12	10	20	22	10	18	7,40	2	8,5
	25	37,5	39,62	10	23	28	10	21	11,09	2	12
	30	45,0	47,12	12	25	30	12	22,5	13,35	2,5	12
2	16	32,0	34,83	8	23,5	25,3	8		9,50		14
	20	40,0	42,83	12	25	32	10	22	10,78	3	12
	25	50,0	52,82	14	28	40	12	25	14,28	3	12,3
	30	60,0	62,83	16	30	50	12	27	17,78	3	12,8
2,5	16	40,0	43,53	10	28,1	30,3	12		11,90		15
	20	50,0	53,53	12	30,5	40	12	27	15,43	3,5	16
	25	62,5	66,00	15	33,5	50	15	30	19,48	3,5	16
	30	75,0	78,53	18	35,5	55	15	32	23,63	3,5	16
3	16	48,0	52,25	12	31,7	40,3	12		14,30		18
	20	60,0	64,24	18	35	45	15	31	16,00	4	13,6
	25	75,0	79,24	20	38	55	15	34	22,00	4	16
	30	90,0	94,24	22	40	60	20	36	28,00	4	17
3,5	16	56,0	60,95	14	36,4	45,3	16		16,60		20
	20	70,0	74,95	22	40,5	55	15	36	18,13	4,5	17
	25	87,5	92,45	26	43,5	65	20	39	23,97	4,5	18
	30	105,0	109,95	30	48	70	20	43,5	30,02	4,5	19
4	16	64,0	69,65	15	44,3	50,3	16		19,70		25
	20	80,0	85,65	25	43	60	18	38	20,74	5	18
	25	100,0	105,65	28	45	70	20	40	28,50	5	18
	30	120,0	125,65	32	48	80	20	43	35,67	5	16
4,5	16	72,0	78,38	17,5	46,3	55,3	20		21,70		25
	20	90,0	96,38	28	48	65	20	42	23,41	6	18
	25	112,5	118,80	32	50	75	20	44	31,76	6	18
	30	135,0	141,38	35	53	90	20	47	40,82	6	17
5	16	80,0	87,07	18	48,9	60,3	20		25,10		25
	20	100,0	107,07	30	50,5	70	20	44	26,86	6,5	18,5
	25	125,0	132,07	34	53,5	90	20	47	36,36	6,5	18
	30	150,0	157,07	38	56,5	110	20	50	45,97	6,5	18

Coppe Coniche ad assi normali

Angolo di pressione 20°
secondo UNI 6588

Rapporto - 1:1

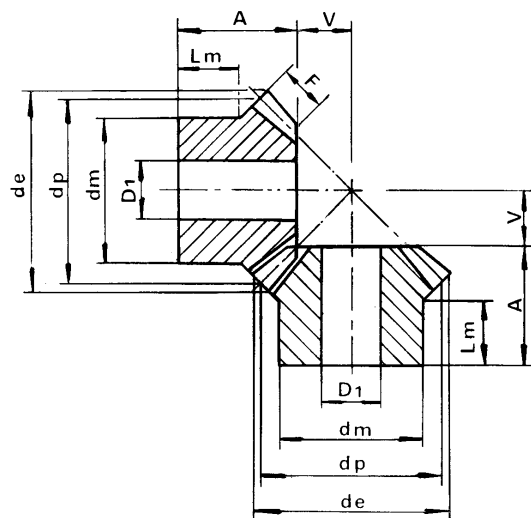

MATERIALE C 43 - UNI 7847

M	Z	d _p	d _e	F	A	d _m	D ₁	L	V	S	L _m
1,5	16	24	26,68	8	19,5	21	10	18	16,33	1,5	11,3
	32	48	49,34	8	20,0	32	12	17	7,45	3	10
2	16	32	35,57	10	23,0	26	10	21	22,41	2	11,9
	32	64	65,78	10	25,0	40	12	21	10,21	4	10
2,5	16	40	44,47	12	27,5	34	12	25	28,38	2,5	14,4
	32	80	82,23	12	25,0	50	15	20	12,97	5	10
3	16	48	53,36	15	28,0	40	15	25	33,64	3	11,6
	32	96	98,68	15	30,0	60	15	24	15,31	6	10
3,5	16	56	62,26	18	33,5	48	15	30	38,83	3,5	14,4
	32	112	115,12	18	31,0	70	20	24	17,77	7	10
4	16	64	71,15	20	36,0	50	15	32	44,81	4	13,4
	32	128	131,57	20	32,0	80	20	24	20,42	8	10
4,5	16	72	80,05	22	39,5	60	20	35	51,00	4,5	15,4
	32	144	148,00	22	36,0	90	20	27	23,21	9	10
5	16	80	88,94	25	50,0	60	20	45	56,06	5	21,1
	32	160	164,46	25	38,0	100	20	28	25,52	10	10

Coppe Coniche ad assi normali

Angolo di pressione 20°
secondo UNI 6588

Rapporto - 1:2

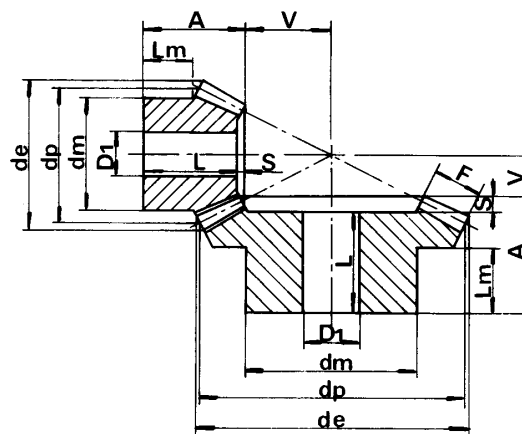

COPPIE CONICHE A DENTI DIRITTI

MATERIALE C 43 - UNI 7847

M	Z	d _p	d _e	F	A	d _m	D ₁	L	V	S	L _m
1,5	16	24	26,82	12	24	20	10	23	22,44	1	11,7
	48	72	72,95	12	20	50	12	17	7,27	3	10
2	16	32	35,80	15	28,5	26	12	27	33,26	1,5	12,4
	48	96	97,26	15	23	60	15	19	9,90	4	10
2,5	16	40	44,74	18	32	32	12	30	42,41	1,5	13
	48	120	121,58	18	26	70	20	21	12,60	5	10
3	16	48	53,69	18	32	40	15	30	54,25	2	12,1
	48	144	145,90	18	29	80	20	23	16,20	6	10
3,5	16	56	62,64	22	38	48	15	35,5	62,29	2,5	15
	48	168	170,21	22	31	90	20	24	18,48	7	10
4	16	64	71,59	25	41,5	55	20	38,5	71,23	3	15,2
	48	192	194,53	25	33	100	20	25	21,20	8	10
4,5	16	72	80,53	28	53	60	20	50	80,27	3	23,4
	48	216	218,84	28	49	100	20	40	23,93	9	18
5	16	80	89,48	35	60	60	20	57	85,61	3	22,5
	48	240	243,16	35	50	150	20	40	25,45	10	20

Coppe Coniche ad assi normali

Angolo di pressione 20°
secondo UNI 6588

Rapporto - 1:3

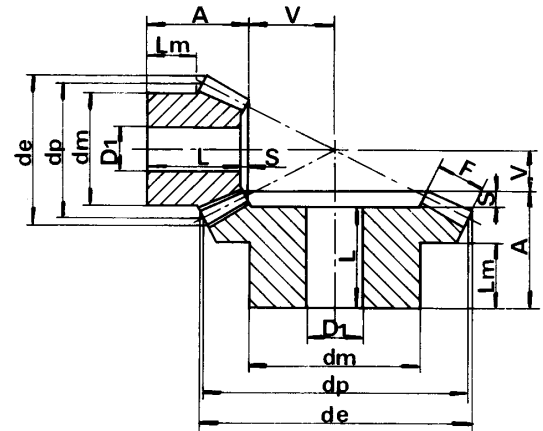

MATERIALE C 43 - UNI 7847

M	Z	d _p	d _e	F	A	d _m	D ₁	L	V	S	L _m
1,5	16	24	26,91	12	25	18	10	24	36,02	1	12,2
	64	96	96,73	12	22	70	15	19	8,53	3	10
2	16	32	35,88	15	24	25	12	23	49,07	1	8,2
	64	128	128,97	15	24	80	20	20	11,79	4	10
2,5	16	40	44,85	18	30,5	30	12	29	61,99	1,5	11,7
	64	160	161,21	18	29	90	20	24	13,77	5	10
3	16	48	53,82	22	34	40	15	32	74,05	2	11
	64	192	193,45	22	30	100	20	24	16,41	6	10
3,5	16	56	62,80	25	45	48	15	43	87,13	2	19,1
	64	224	225,70	25	50	100	20	43	19,32	7	22
4	16	64	71,76	30	50	50	20	48	98,21	2	18,5
	64	256	257,94	30	50	120	20	42	21,72	8	20
4,5	16	72	80,73	32	53	55	20	50,5	112,08	2,5	19
	64	288	290,18	32	53	130	20	44	24,83	9	23
5	16	80	89,70	35	58	60	20	55,5	125,06	2,5	20,6
	64	320	322,42	35	58	150	20	48	27,65	10	25

Coppe Coniche ad assi normali

Angolo di pressione 20°
secondo UNI 6588

Rapporto - 1:4

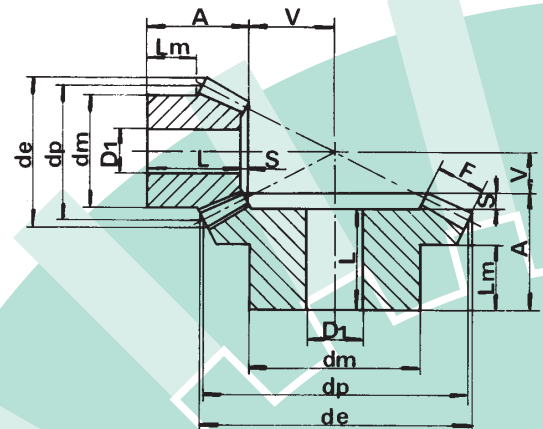

COPPIE CONICHE A DENTI DIRITTI ESECUZIONE SPECIALE

Coppie Coniche ad assi normali

Angolo di pressione 20°
Gleason System

Rapporto - 1:1

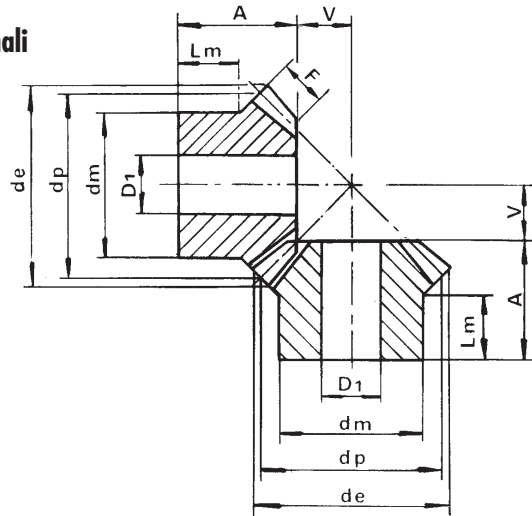

MATERIALE C 43 - UNI 7847

M	Z	d_p	d_e	F	A	d_m	D_1	V	L_m
1	16	16,0	17,4	4	11,2	13,3	4	4,80	6,5
	19	19,0	20,4	4	11,8	15,3	4	6,20	6,5
	22	22,0	23,4	4,7	12,8	16,3	5	7,20	6,5
	26	26,0	27,4	5,5	13,3	20,3	5	8,70	7
	30	30,0	31,4	6,4	16	20,3	5	10,00	8
1,5	16	24,0	26,1	6	18,9	20,3	8	7,10	12
	19	28,5	30,6	7	21,3	20,3	8	8,70	12
	22	33,0	35,1	7,5	22,5	25,3	8	10,50	12
	26	39,0	41,1	8,5	23,2	28,3	8	12,80	12
	30	45,0	47,1	10	27,2	30,3	12	14,80	12
2	16	32,0	34,8	8	23,5	25,3	8	9,50	14
	19	38,0	40,8	9	24,2	25,3	8	11,80	12
	22	44,0	46,8	10	27,9	30,3	12	14,10	14
	26	52,0	54,8	12	31,4	35,3	12	16,60	14
	30	60,0	62,8	13	34,1	40,3	14	19,90	17
2,5	16	40,0	43,5	10	28,1	30,3	12	11,90	15
	19	47,5	51,0	11	27,1	35,3	12	14,90	13
	22	55,0	58,5	12	30,1	45,3	16	17,90	16
	26	65,0	68,5	15	33,2	45,3	16	20,80	16
	30	75,0	78,5	16	39	50,3	16	25,00	20
3	16	48,0	52,5	12	31,7	40,3	12	14,30	18
	19	57,0	61,2	13	36	40,3	14	18,00	17
	22	66,0	70,2	15	36,9	50,3	16	21,10	17
	26	78,0	82,2	17	38,4	50,3	16	25,60	18
	30	90,0	94,2	19	43,8	60,3	20	30,20	22
3,5	16	56,0	60,9	14	36,4	45,3	16	16,60	20
	19	66,5	71,5	15	37,8	50,3	18	21,00	19
	22	77,0	81,9	17	39,1	55,3	20	24,90	18
	26	91,0	96,0	20	43,35	62,3	20	29,70	20
	30	105,0	110,0	23	47,1	70,3	20	34,90	22
4	16	64,0	69,7	15	44,3	50,3	16	19,70	25
	19	76,0	81,7	18	44,4	55,3	20	23,60	22
	22	88,0	93,7	20	45,9	60,3	20	28,10	22
	26	104,0	109,7	25	48	70,3	20	34,00	22
	30	120,0	125,7	26	54,2	80,3	20	39,80	25
4,5	16	72,0	78,4	17,5	46,3	55,3	20	21,70	25
	19	85,5	91,8	20	49	62,3	20	26,57	25
	22	99,0	105,3	22	50,1	70,3	20	31,90	25
	26	117,0	123,0	25	54,7	75,3	20	38,60	26
	30	135,0	141,4	29	60	80,3	20	45,00	28
5	16	80,0	87,1	18	48,9	60,3	20	25,10	25
	19	95,0	102,1	22	52,2	60,3	20	29,80	25
	22	110,0	117,1	24	58,2	80,3	20	35,80	30
	26	130,0	137,1	29	62,7	80,3	20	42,30	30
	30	150,0	157,1	32	68,9	80,3	20	50,10	35

COPPIE CONICHE A DENTI DIRITTI

MATERIALE C 43 - UNI 7847

M	Z	d _p	d _e	F	A	d _m	D ₁	L	V	S	L _m
1	16	16	18,1	4,3	12	13,3	4		8		7
	24	24	24,8	4,3	14,8	20,3	5	13,3	5,2	1,5	9,3
1,5	16	24	27,1	8	20,3	20,3	8		10,7		11,8
	24	36	37,2	8	24,9	28,3	8	22,7	7,1	2,2	16
2	16	32	36,2	10	25,2	25,3	8		14,8		13,8
	24	48	49,7	10	27,2	32,3	8	24,7	9,8	2,5	16
2,5	16	40	45,2	13	30,8	32,3	12		18,2		16,4
	24	60	62,1	13	34	45,3	14	30,8	12	3,2	20
3	16	48	54,3	14,5	32,4	40,3	12		22,6		16,4
	24	72	74,5	14,5	36,2	55,3	16	32	14,8	4,2	20
3,5	16	56	63,3	18	40,4	45,3	16		25,6		20,4
	24	84	86,9	18	44,2	55,3	20	40	16,8	4,2	25
4	16	64	72,4	18	46,8	50,3	16		31,2		25,4
	24	96	99,3	18	45,5	60,3	20	40	20,5	5,5	25
4,5	16	72	81,4	20	47,6	60,3	20		35,4		25,1
	24	108	111,7	20	57,8	80,3	20	51,3	23,2	6,5	35
5	16	80	90,5	24	54,1	60,3	20		37,9		25,4
	24	120	124,1	24	61,1	80,3	20	54,5	24,9	6,6	35

Coppe Coniche ad assi normali

Angolo di pressione 20°
Gleason System

Rapporto - 1:1,5

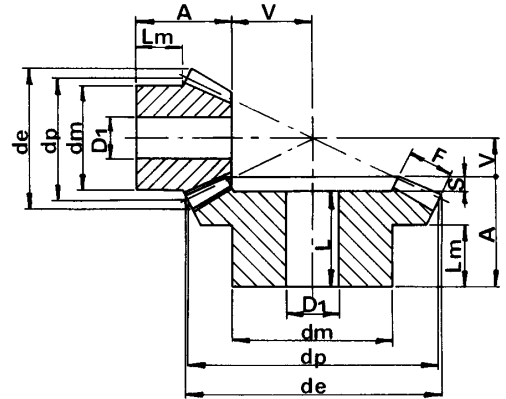

MATERIALE C 43 - UNI 7847

M	Z	d _p	d _e	F	A	d _m	D ₁	L	V	S	L _m
1	15	15,0	17,4	5	11,9	13,3	4		10,1		6,5
	30	30,0	30,6	5	15,1	20,3	5	13,7	4,9	1,4	9
1,5	15	22,5	26,1	9	21,1	19,3	8		13,9		11,9
	30	45,0	45,9	9	25,2	32,3	8	23	6,8	2,2	16
2	15	30,0	34,8	11,5	26	25,3	8		19,0		14,1
	30	60,0	61,2	11,5	29,8	40,3	14	26,8	9,2	3	18
2,5	15	37,5	43,5	15	31,8	32,3	12		23,2		16,2
	30	75,0	76,5	15	33,7	45,3	16	30	11,3	3,7	20
3	15	45,0	52,2	17	37,3	40,3	12		28,7		19,9
	30	90,0	91,8	17	42,1	55,3	16	38	13,9	4,1	25
3,5	15	52,5	60,9	20,5	46,1	45,3	16		32,9		24,7
	30	105,0	107,1	20,5	45	60,3	20	40	16,0	5	25
4	15	60,0	69,6	22,5	48,6	50,3	20		38,4		24,6
	30	120,0	122,3	22,5	57,3	80,3	20	51,9	18,7	5,4	35
4,5	15	67,5	78,3	26	51,4	60,3	20		42,6		24,7
	30	135,0	137,6	26	60,3	80,3	20	54,3	20,7	6	35
5	15	75,0	87	30	57,6	60,3	20		46,4		25,3
	30	150,0	152,9	30	62,5	80,3	20	56	22,5	6,5	35

Coppe Coniche ad assi normali

Angolo di pressione 20°
Gleason System

Rapporto - 1:2

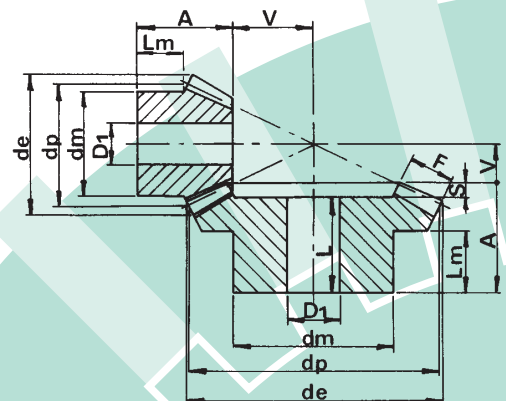

COPPIE CONICHE A DENTI DIRITTI

MATERIALE C 43 - UNI 7847

M	Z	d _p	d _e	F	A	d _m	D ₁	L	V	S	L _m
1	16	16	18,6	6,5	14,4	13,3	4		13,6		7,4
	40	40	40,4	6,5	14,8	25,3	8	13	5,2	1,8	9
1,5	16	24	27,9	11,5	24,2	20,3	8		18,8		12,3
	40	60	60,7	11,5	27,8	40,3	14	25,5	7,2	2,3	18
2	16	32	37,2	15	29,6	25,3	8		25,4		13,7
	40	80	80,9	15	32,4	45,3	16	29	9,6	3,4	20
2,5	16	40	46,4	19	38,4	32,3	12		31,6		18,5
	40	100	101,1	19	39,8	55,3	16	35,9	12,2	3,9	25
3	16	48	55,7	21,5	41,9	40,3	16		39,1		19,6
	40	120	121,4	21,5	47,9	60,3	20	44	15,1	3,9	30
3,5	16	56	65,0	22,6	49,1	45,3	20		47,9		25
	40	140	141,6	22,6	54,6	80,3	20	50	18,4	4,6	35
4	16	64	74,3	26	52,5	55,3	20		54,5		25,3
	40	170	161,8	26	57,0	80,3	20	50,5	21,0	6,5	35
4,5	16	72	83,6	30	56,3	60,3	20		60,7		24,6
	40	180	182,1	30	59,7	80,3	20	53	23,3	6,7	35
5	16	80	92,9	32	65,4	60,3	20		68,6		30,1
	40	200	202,3	32	65,7	90,3	20	58,3	26,3	7,4	40

Coppe Coniche ad assi normali

Angolo di pressione 20°

Gleason System

Rapporto - 1:2,5

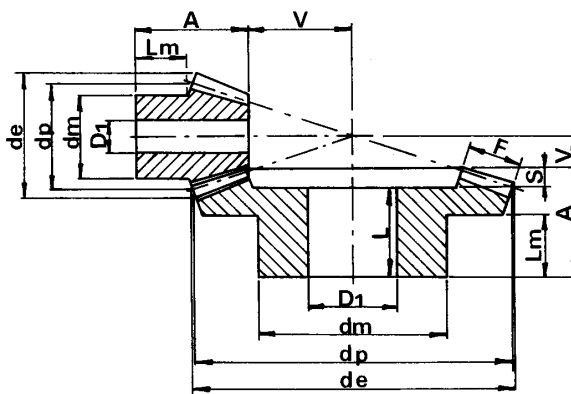

Coppe coniche ad esaurimento.

MATERIALE C 43 - UNI 7847

M	Z	d _p	d _e	F	A	d _m	D ₁	L	V	S	L _m
1	15	15	17,7	7,1	16,6	13,3	4		15,4		9,2
	45	45	45,3	7,1	17,1	25,3	8	15,2	4,9	1,9	10
1,5	15	22,5	26,5	10,5	22,6	19,3	8		23,4		11,7
	45	67,5	68,1	10,5	29,6	45,3	14	27,2	7,4	2,4	20
2	15	30	35,4	14	28,9	25,3	8		31,1		14,2
	45	90	90,8	14	32,1	45,3	16	28,4	9,9	3,7	20
2,5	15	37,5	44,2	18	34,6	32,3	12		38,4		15,9
	45	112,5	113,4	18	39,7	60,3	20	35,3	12,3	4,4	25
3	15	45	53,0	21	41,3	40,3	16		46,7		19,7
	45	135	136,1	21	47,2	60,3	20	42	14,8	5,2	30
3,5	15	52,5	61,9	23,5	49,6	45,3	20		55,4		25
	45	157,5	158,8	23,5	54,4	80,3	20	48,6	17,6	5,8	35
4	15	60	70,7	27,5	54,3	50,3	20		62,7		25,4
	45	180	181,5	27,5	57	80,3	20	50,5	20	6,5	35
4,5	15	67,5	79,5	28,5	55,2	55,3	20		72,8		24,8
	45	202,5	204,2	28,5	63,9	90,3	20	57	23,1	6,9	40
5	15	75	88,4	33	65,3	60,3	20		79,7		30
	45	225	226,9	33	66,7	90,3	20	59,2	25,3	7,5	40

Coppe Coniche ad assi normali

Angolo di pressione 20°

Gleason System

Rapporto - 1:3

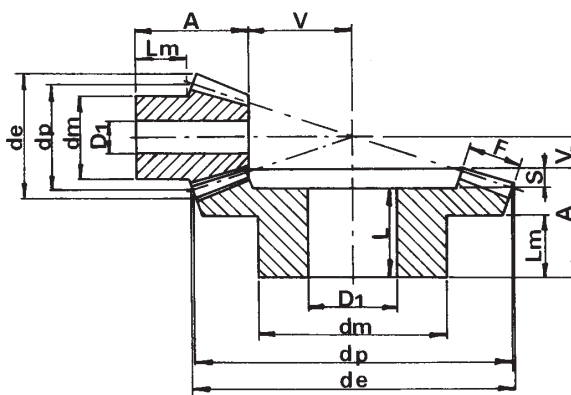

COPPIE CONICHE A DENTI DIRITTI

MATERIALE C 43 - UNI 7847

M	Z	d _p	d _e	F	A	d _m	D ₁	L	V	S	L _m
1	16	16	18,7	8,7	16,6	13,3	4		19,4		7,6
	56	56	56,3	8,7	16,7	30,3	8	14,2	5,3	2,5	10
1,5	16	24	28,1	12	24	20,3	8		30		11,5
	56	84	84,5	12	34,8	45,3	14	32	8,2	2,8	25
2	16	32	37,5	16	30,9	25,3	8		40,1		14,1
	56	112	112,6	16	37,1	55,3	16	33,3	10,9	3,8	25
2,5	16	40	46,8	20	38,9	32,3	14		50,1		17,9
	56	140	140,8	20	44,4	60,3	20	40	13,6	4,4	30
3	16	48	56,2	24	49,9	40,3	16		60,1		24,9
	56	168	169	24	52,7	80,3	20	47,5	16,3	5,2	35
3,5	16	56	65,6	25	52	25,5	20		73		25,5
	56	196	197,1	25	55,1	80,3	20	49,1	19,9	6	35

Coppe Coniche ad assi normali

Angolo di pressione 20°

Gleason System

Rapporto - 1:3,5

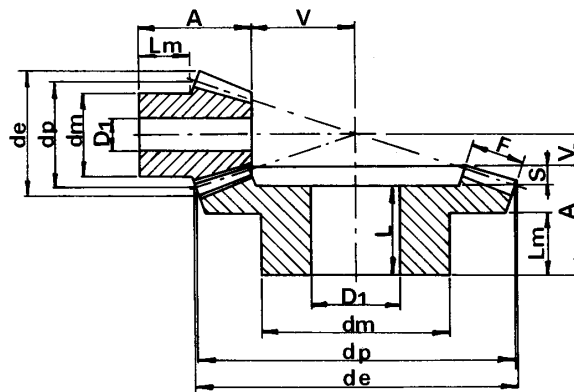

Coppe coniche ad esaurimento.

MATERIALE C 43 - UNI 7847

M	Z	d _p	d _e	F	A	d _m	D ₁	L	V	S	L _m
1	15	15,0	17,80	9,3	17,2	13,3	4		20,8		7,7
	60	60	60,30	9,3	17,1	30,3	8	15,2	4,9	1,9	10
1,5	15	22,5	26,70	11	23	20,3	8		34,0		11,7
	60	90	90,40	11	34	50,3	16	31,2	8,0	2,8	25
2	15	30	35,60	16	31	25,3	8		44,0		14,4
	60	120	120,60	16	37,6	60,3	16	34,2	10,4	3,4	25
2,5	15	37,5	44,50	19	38,1	32,3	14		55,9		18,4
	60	150	150,70	19	44,8	60,3	20	40	13,2	4,8	30
3	15	45	53,30	23	48,1	40,3	16		66,9		24,5
	60	180,0	180,80	23	53,2	80,3	20	48,2	15,8	5	35
3,5	15	52,5	62,20	26	52,1	45,3	20		78,9		25,1
	60	210	211,00	26	60,4	90,3	20	54,4	18,6	6	40
4	15	60	71,10	30	55,1	50,3	20		89,9		23
	60	240	241,10	30	60,8	90,3	20	53	21,2	7,8	40
4,5	15	67,5	79,97	32	57	52,3	20		102,9		23
	60	270	271,24	32	62	90,3	20	53,5	24,3	8,5	40
5	15	75	88,80	34	62	55,3	20		115,7		25
	60	300,0	301,30	34	65	90,3	20	55	27,0	10	40

Coppe Coniche ad assi normali

Angolo di pressione 20°

Gleason System

Rapporto - 1:4

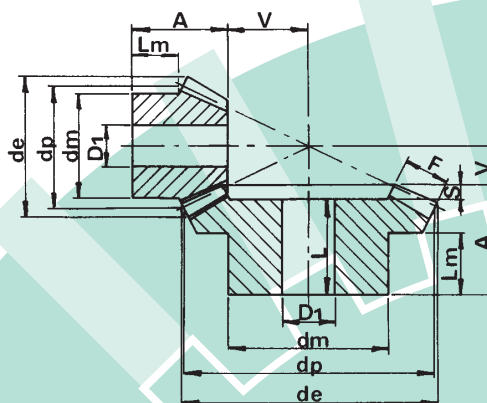

COPPIE CONICHE PER TRASMISSIONI TRA ASSI ORTOGONALI

NUOVA PRODUZIONE

DICHIARAZIONE DI INTENTI

Il **progetto di modifica** dell'attuale assortimento di coppie coniche, sviluppato con l'intento di unificare l'esecuzione di questo prodotto e di ridurre il numero delle posizioni a catalogo.

I punti qualificanti del progetto sui quali intendiamo richiamare l'attenzione degli utilizzatori, possono venir specificati come segue:

- Eliminazione delle coppie coniche in esecuzione "speciale" ed adozione di una esecuzione unica con criteri di dimensionamento unificati.
- Adozione della norma DIN 3971 per il dimensionamento della dentatura e del corpo esterno degli ingranaggi.
- Correzione sistematica delle dentature con spostamento di profilo per ottenere la eliminazione del sottotaglio sui pignoni, per migliorare lo strisciamento e la pressione specifica e per ottenere un dente più resistente alle sollecitazioni di flessione.
- Scelta di una configurazione esterna unificata per quanto concerne l'incassatura frontale sui pignoni e sulle corone che verrà realizzata solo a partire da un determinato modulo.
- Maggiorazione generalizzata delle larghezze di fascia per il conseguimento di una più elevata capacità di carico.
- Selezione dei rapporti e del numero di denti basata unicamente sui numeri normali della serie R20 conforme alle norme UNI 2016 e DIN 323 nonché alle raccomandazioni ISO R3 ed ISO R17, con le seguenti progressioni:

Rapporto	1:1 = 16-18-20-22-25-28-32
	1:2 = 16/32
	1:3 = 16/48
	1:4 = 16/64

Con questa iniziativa che si inquadra in una più vasta azione di revisione critica dei suoi prodotti, la ditta CHIARAVALLI Trasmissioni spa intende attuare una forma di collaborazione tecnica con la clientela e terrà nella debita considerazione consigli, suggerimenti e valutazioni tecniche per le quali anticipatamente ringrazia.

COPPIE CONICHE PER TRASMISSIONI TRA ASSI ORTOGONALI

Ingranaggi conici a denti dritti con dimensionamento secondo DIN 3971.

Dentatura corretta con spostamento di profilo e bombatura longitudinale del dente.

Angolo di pressione 20°

Rapporto di ingranaggio = 1:1

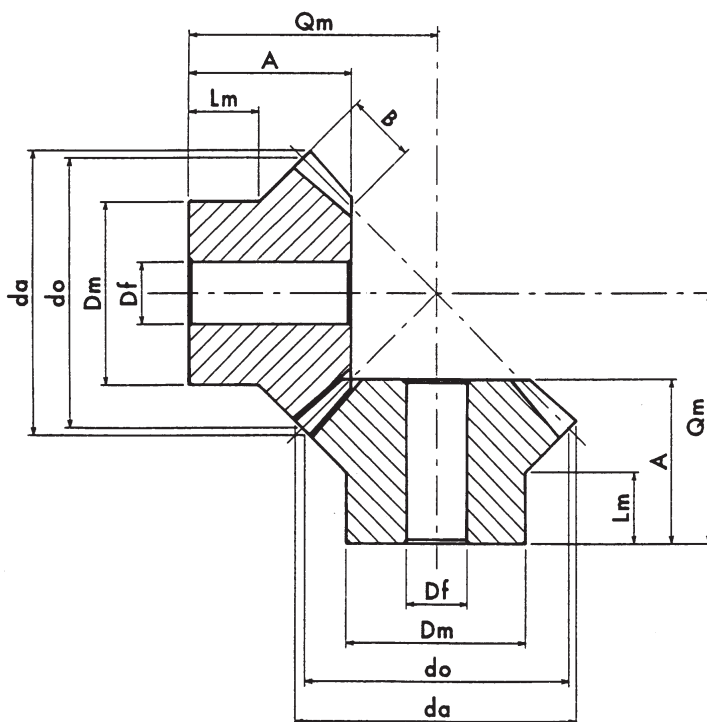

MATERIALE ACCIAIO C 43 - UNI 7847

M	z	d _o	d _a	D _m	D _f	B	L _m	A	Q _m	Tolleranza Q _m	
										min.	max
1	16	16	17	12	4	4	7	12,28	17	-0,020	0,020
	18	18	19	14	4	4	7	12,31	18	-0,020	0,020
	20	20	21	16	4	4,5	8	13,66	20	-0,020	0,020
	22	22	23	18	5	5	8	14,01	21	-0,020	0,020
	25	25	26	20	5	5,5	8	14,87	23	-0,020	0,020
	28	28	29	20	5	6	9	17,74	27	-0,020	0,020
1,5	32	32	33	22	5	7	12	20,44	31	-0,020	0,020
	16	24	25,5	18	6	5,5	10	17,60	25	-0,020	0,020
	18	27	28,5	20	8	6	12	20,47	29	-0,020	0,020
	20	30	31,5	22	8	6,5	12	21,33	31	-0,020	0,020
	22	33	34,5	24	8	7	12	22,19	33	-0,020	0,020
	25	37,5	39	28	8	8	13,5	24,64	37	-0,030	0,030
2	28	42	43,5	30	12	9	14	27,10	41	-0,030	0,030
	32	48	49,5	36	12	10	16	29,82	46	-0,030	0,030
	16	32	34	24	8	7	14	23,92	34	-0,020	0,020
	18	36	38	28	8	7,5	15	25,30	37	-0,030	0,030
	20	40	42	28	8	8	15	24,67	38	-0,030	0,030
	22	44	46	30	12	9	16	28,37	43	-0,030	0,030
2,5	25	50	52	32	12	11	16	29,75	46	-0,030	0,030
	28	56	58	36	12	12	18	34,47	53	-0,030	0,030
	32	64	66	40	14	13	20	38,20	60	-0,030	0,030
	16	40	43	30	12	8	14	25,92	39	-0,030	0,030
	18	45	48	34	12	9	15	28,13	43	-0,030	0,030
	20	50	53	35	12	10	18	32,34	49	-0,030	0,030
2,5	22	55	58	42	14	11	18	33,55	52	-0,030	0,030
	25	62,5	65,5	46	14	12	20	34,50	56	-0,030	0,030
	28	70	73	48	14	14	22	40,17	64	-0,030	0,030
	32	80	83	52	16	16	22	43,58	71	-0,030	0,030

COPPIE CONICHE PER TRASMISSIONI TRA ASSI ORTOGONALI

Ingranaggi conici a denti diritti con dimensionamento secondo DIN 3971.

Dentatura corretta con spostamento di profilo e bombatura longitudinale del dente.

Angolo di pressione 20°

Rapporto di ingranaggio = 1:1

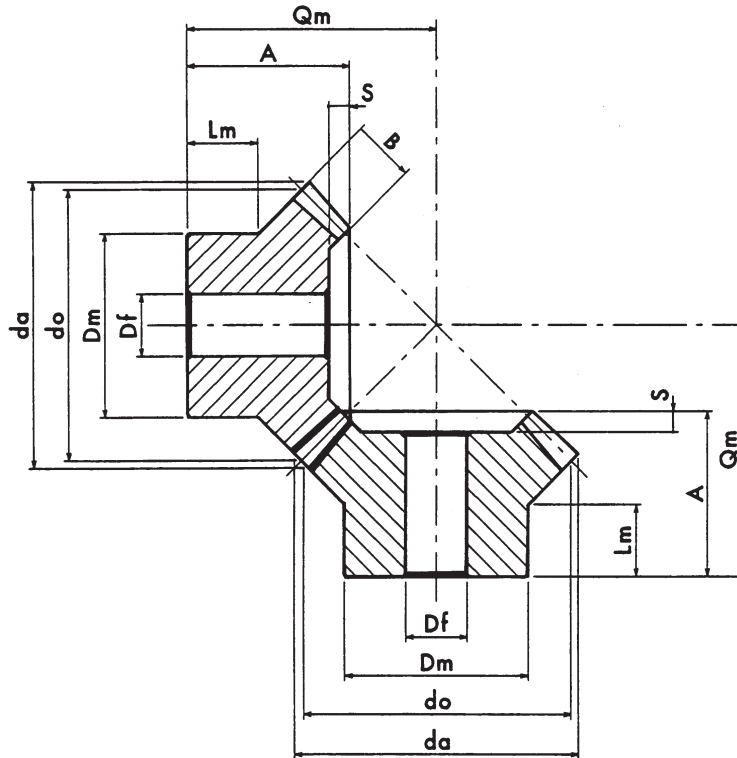

MATERIALE ACCIAIO C 43 - UNI 7847

M	z	d _o	d _a	D _m	D _f	B	L _m	A	S	Q _m	Tolleranza Q _m	
											min.	max
3	16	48	51,5	36	12	12	16	31,85	4	46	-0,030	0,030
	18	54	57,5	40	14	14	18	36,24	4	52	-0,030	0,030
	20	60	63,5	45	14	16	20	37,63	4	55	-0,030	0,030
	22	66	69,5	50	16	16	20	37,70	4	58	-0,030	0,030
	25	75	78,5	50	16	16	24	45,29	4	70	-0,030	0,030
	28	84	87,5	55	16	18	25	48,21	4	76	-0,030	0,030
3,5	32	96	99,5	66	16	20	25	49,63	4	82	-0,040	0,040
	16	56	60	40	14	14	18	35,50	5	52	-0,030	0,030
	18	63	67	45	14	16	18	38,40	5	57	-0,030	0,030
	20	70	74	50	16	18	22	44,30	5	65	-0,030	0,030
	22	77	81	55	16	20	22	46,21	5	69	-0,030	0,030
	25	87,5	91,5	60	16	20	25	48,07	5	76	-0,040	0,040
4	28	98	102	65	16	22	25	50,25	5	82	-0,040	0,040
	32	112	116	75	20	25	25	55,37	5	92	-0,040	0,040
	16	64	69	48	16	15	25	45,50	6	65	-0,030	0,030
	18	72	77	55	16	18	25,5	49,55	6	71	-0,030	0,030
	20	80	85	60	16	20	27	49,97	6	74	-0,030	0,030
	22	88	93	62	16	22	27	55,38	6	82	-0,040	0,040
5	25	100	105	70	20	24	25	54,84	6	86	-0,040	0,040
	28	112	117	80	20	26	25	55,28	6	91	-0,040	0,040
	32	128	133	90	20	28	30	59,75	6	102	-0,040	0,040
	16	80	86	60	16	18	25	50,14	7	75	-0,030	0,030
	18	90	96	63	16	20	30	54,56	7	83	-0,040	0,040
	20	100	106	70	20	22	30	59,99	7	92	-0,040	0,040
5	22	110	116	80	20	24	30	60,41	7	96	-0,040	0,040
	25	125	131	85	20	28	35	69,71	7	110	-0,040	0,040
	28	140	146	90	20	30	38	74,67	7	121	-0,040	0,040
	32	160	166	100	20	32	45	85,16	7	140	-0,040	0,040

COPPIE CONICHE PER TRASMISSIONI TRA ASSI ORTOGONALI

Ingranaggi conici a denti dritti con dimensionamento secondo DIN 3971.

Dentatura corretta con spostamento di profilo e bombatura longitudinale del dente.

Angolo di pressione 20°

Rapporto di ingranaggio = 1:2

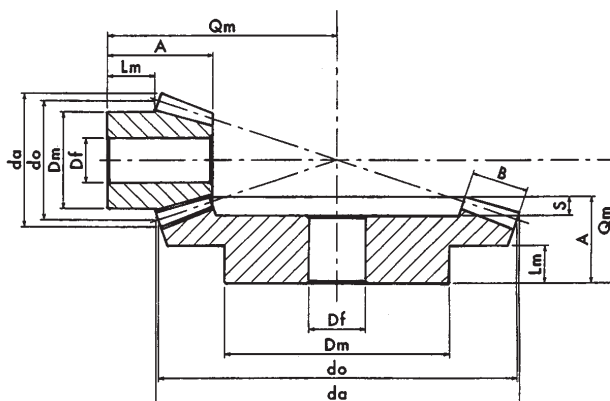

MATERIALE ACCIAIO C 43 - UNI 7847

M	z	do	da	Dm	Df	B	Lm	A	S	Qm	Tolleranza Qm	
											min.	max
1	16	16	18	12	4	6	5	11,78		22	-0,020	0,020
	32	32	32	18	5	6	10	18,04	2	23	-0,020	0,020
1,5	16	24	27	18	8	10	10,5	21,53		36	-0,030	0,030
	32	48	48	30	8	10	14	24,97	3	32	-0,030	0,030
2	16	32	36	24	8	12	11	24,56		45	-0,030	0,030
	32	64	64,5	36	12	12	13	28,08	4	38	-0,030	0,030
2,5	16	40	45,5	32	12	15	15	32,45		58	-0,030	0,030
	32	80	80,5	48	16	15	18	37,60	5	50	-0,030	0,030

Rapporto di ingranaggio = 1:2

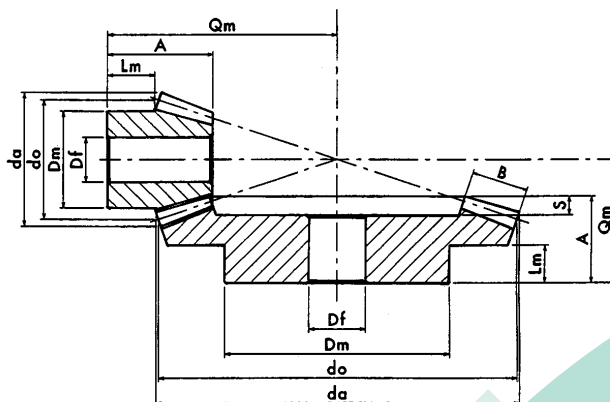

MATERIALE ACCIAIO C 43 - UNI 7847

M	z	do	da	Dm	Df	B	Lm	A	S	Qm	Tolleranza Qm	
											min.	max
3	16	48	55	36	14	18	14	34,34	3	65	-0,040	0,040
	32	96	97	60	14	18	20	40,12	5	55	-0,040	0,040
3,5	16	56	64	42	14	22	18	42,10	3	77	-0,040	0,040
	32	112	113	70	16	22	22	45,06	6	62	-0,040	0,040
4	16	64	73	48	14	24	20	45,13	4	86	-0,040	0,040
	32	128	129	80	20	24	25	50,16	7	70	-0,040	0,040
5	16	80	91	56	16	30	25	59,91	5	111	-0,040	0,040
	32	160	161	100	20	30	30	60,20	8	85	-0,040	0,040

COPPIE CONICHE PER TRASMISSIONI TRA ASSI ORTOGONALI

Ingranaggi conici a denti diritti con dimensionamento secondo DIN 3971.

Dentatura corretta con spostamento di profilo e bombatura longitudinale del dente.

Angolo di pressione 20°

Rapporto di ingranaggio = 1:3

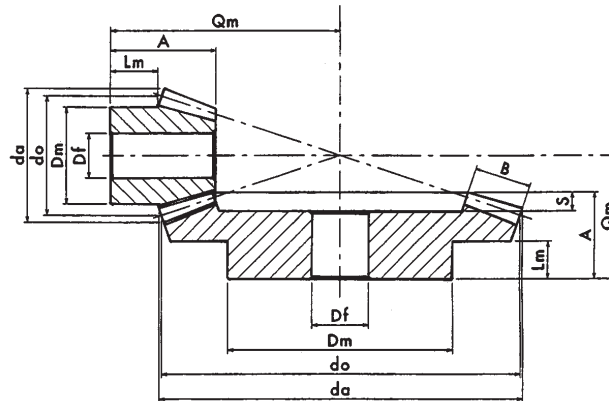

MATERIALE ACCIAIO C 43 - UNI 7847

M	z	d_o	d_a	D_m	D_f	B	L_m	A	S	Qm	Tolleranza Qm	
											min.	max
1	16	16	18	12	4	8	7,3	15,91	2,5	32	-0,030	0,030
	48	48	47,5	26	8	8	12	21,85		27	-0,030	0,030
1,5	16	24	27,5	18	8	10	9	20,01	3	46	-0,040	0,040
	48	72	71,5	46	12	10	14	25,68		34	-0,040	0,040
2	16	32	37	25	10	14	12,8	27,96	4	62	-0,040	0,040
	48	96	95,5	55	16	14	17	32,11		43	-0,040	0,040
2,5	16	40	46,3	32	12	18	15,6	34,92	5	77	-0,050	0,050
	48	120	119,5	70	20	18	20	40,54		54	-0,050	0,050

Rapporto di ingranaggio = 1:3

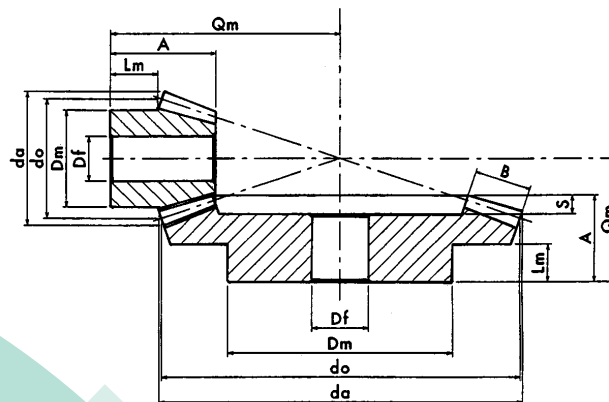

MATERIALE ACCIAIO C 43 - UNI 7847

M	z	d_o	d_a	D_m	D_f	B	L_m	A	S	Qm	Tolleranza Qm	
											min.	max
3	16	48	55,5	38	14	22	16,3	39,88	3	90	-0,050	0,050
	48	144	144	80	20	22	20	44,96		61	-0,050	0,050
3,5	16	56	65	48	16	25	18,6	44,91	3	104	-0,050	0,050
	48	168	168	90	20	25	25	50,09		7	69	-0,050
4	16	64	74,5	52	16	28	18	47,93	4	116	-0,060	0,060
	48	192	192	100	20	28	25	55,22		7	77	-0,060
5	16	80	93	63	16	35	27	64,92	4	150	-0,060	0,060
	48	240	240,5	140	20	35	30	64,78		9	92	-0,060

COPPIE CONICHE PER TRASMISSIONI TRA ASSI ORTOGONALI

Ingranaggi conici a denti dritti con dimensionamento secondo DIN 3971.

Dentatura corretta con spostamento di profilo e bombatura longitudinale del dente.

Angolo di pressione 20°

Rapporto di ingranaggio = 1:4

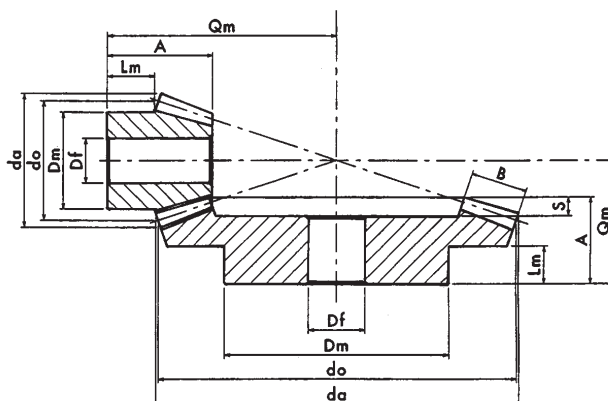

MATERIALE ACCIAIO C 43 - UNI 7847

M	z	d_o	d_a	D_m	D_f	B	L_m	A	S	Q_m	Tolleranza Q_m	
											min.	max
1	16	16	18	14	4	10	7,75	17,94	2,5	40	-0,040	0,040
	64	64	63,5	38	8	10	12	21,69		27	-0,040	0,040
1,5	16	24	27,5	20	8	12	12,45	25,08	3	61	-0,050	0,050
	64	96	95,5	56	16	12	15	30,35		39	-0,050	0,050
2	16	32	37	26	10	16	11,2	28,11	4	76	-0,050	0,050
	64	128	127,5	75	16	16	16	32,47		44	-0,050	0,050
2,5	16	40	46,5	32	14	20	14	35,13	5	95	-0,060	0,060
	64	160	159,5	90	20	20	20	40,58		55	-0,060	0,060

Rapporto di ingranaggio = 1:4

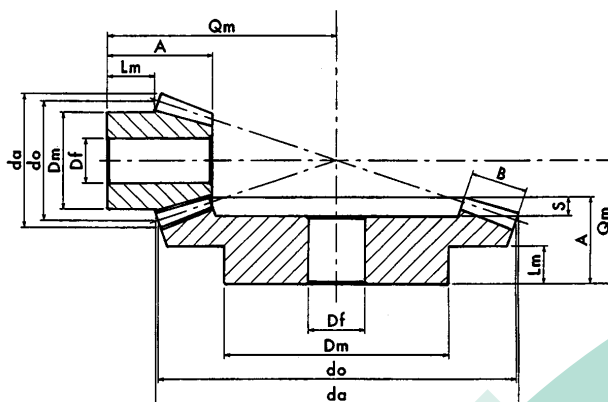

MATERIALE ACCIAIO C 43 - UNI 7847

M	z	d_o	d_a	D_m	D_f	B	L_m	A	S	Q_m	Tolleranza Q_m	
											min.	max
3	16	48	56	40	14	25	13	39,12	2	110	-0,060	0,060
	64	192	191,5	100	20	25	20	44,93		62	-0,060	0,060
3,5	16	56	66	48	16	28	15	44,19	3	128	-0,070	0,070
	64	224	223,5	120	20	28	30	59,82		80	-0,070	0,070
4	16	64	75	52	16	32	20,5	54,22	3	150	-0,070	0,070
	64	256	255,5	140	20	32	35	70,93		94	-0,070	0,070
5	16	80	94,5	65	16	36	22,1	60,44	4	184	-0,080	0,080
	64	320	320	170	20	36	35	75,24		105	-0,080	0,080

CAPACITÀ DI CARICO DELLE COPPIE CONICHE

NUOVA PRODUZIONE

PER TRASMISSIONI TRA ASSI ORTOGONALI

Le prestazioni meccaniche ovvero la capacità di carico delle coppie di ingranaggi conici, risultano definite dai momenti torcenti che gli ingranaggi sono in grado di trasmettere:

- in movimento, sotto forma di coppia dinamica.
- da fermo o in moto lento sotto forma di coppia statica.

La coppia dinamica (M_d) rappresenta la coppia limite a danno per fatica a flessione, mentre la coppia statica (M_s) indica la coppia limite a rottura per snervamento a flessione del dente.

I valori dichiarati per entrambe le coppie rappresentano valori massimi ammissibili e sono stati verificati secondo i codici di calcolo ed in base ai valori delle tensioni limite riportati dalle NORME DIN 3991 metodo C.

In mancanza di dati relativi alle reali condizioni di esercizio, i calcoli di verifica sono validi per un Fattore di Servizio (F_s) eguale ad 1. **Per adeguare la coppia nominale alla coppia di esercizio, si raccomanda l'adozione di un fattore di sicurezza pari almeno a 1,5.**

CAPACITÀ DI CARICO DELLE COPPIE CONICHE PER TRASMISSIONI TRA ASSI ORTOGONALI

Rapporto	M	Z	M_d (Nm)	M_s (Nm)	M	Z	M_d (Nm)	M_s (Nm)	Rapporto	M	Coppia dinamica M_d	Coppia statica M_s			
1:1	1	16	1,35	3,6	3	16	36,8	96	1:2	1	6,5	Nm	17,2	Nm	
		18	1,61	4,25		18	48	107		1,5	23,5	Nm	61,5	Nm	
		20	2	5,35		20	60	158		2	52,3	Nm	137	Nm	
		22	2,5	6,55		22	68	182		2,5	102	Nm	267	Nm	
		25	3,2	8,35		25	90	235		3	176	Nm	460	Nm	
		28	4	10,4		28	105	276		3,5	287	Nm	745	Nm	
	32	5,25	13,8	32	135	354	4	416		Nm	1086	Nm			
	1,5	16	4,4	11,5	3,5	16	58	152		5	808	Nm	2114	Nm	
		18	5,5	14,35		18	71	171		1:3	1	18,5	Nm	48,5	Nm
		20	6,7	17,6		20	90	246			1,5	55	Nm	145	Nm
		22	8	21,10		22	111	300			2	136	Nm	355	Nm
		25	10,5	27,6		25	140	361			2,5	270	Nm	704	Nm
28		13,2	35,	28		175	449	3	470		Nm	1228	Nm		
32	17,2	40,10	32	218	584	3,5	731	Nm	1910		Nm				
2	16	10	26,3	4	16	83,6	219	4	1074		Nm	2807	Nm		
	18	12,5	30		18	111	290	1:4	5		2085	Nm	3508	Nm	
	20	15	39,5		20	138	360		1		40,5	Nm	106	Nm	
	22	18,6	48,8		22	167	437		1,5		117	Nm	306	Nm	
	25	25,4	65,5		25	212	554		2		277	Nm	724	Nm	
	28	31,5	82,5		28	260	681		2,5		540	Nm	1410	Nm	
32	40	95,15	32	327	855	3	956		Nm	2500	Nm				
2,5	16	18,5	48,5	5	16	159	415		3,5	1471	Nm	3845	Nm		
	18	24	62		18	201	525		4	2087	Nm	5454	Nm		
	20	29,5	68,8		20	248	645		5	3926	Nm	10270	Nm		
	22	36	94		22	300	782								
	25	45	118		25	394	1029								
	28	58,5	132		28	480	1253								
32	76,5	200	32	595	1557										

CAPACITÀ DI CARICO DELLE COPPIE CONICHE PER TRASMISSIONI TRA ASSI ORTOGONALI

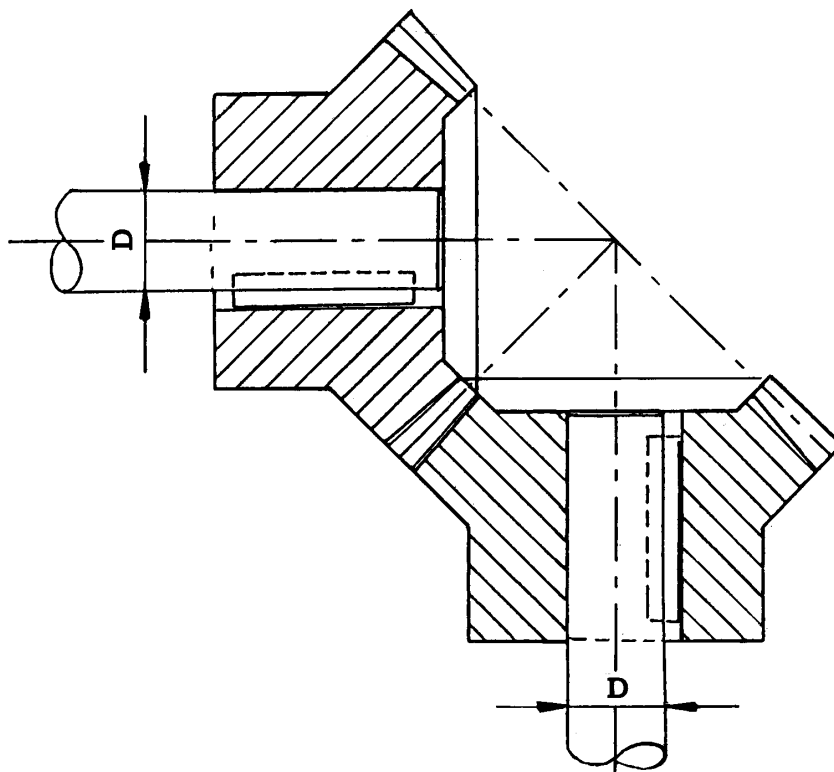

D albero = è il diametro minimo dell'albero in grado di trasmettere la coppia torcente dinamica con una sollecitazione di taglio pari a 60 N/mm².

Rapporto	M	Z	D albero	M _s (N _m)	M	Z	M _d (N _m)	D albero
1:1	1	16	4	3,6	3	16	13	96
		18	5	4,25		18	15	107
		20	5	5,35		20	16	158
		22	5	6,55		22	16	182
		25	6	8,35		25	18	235
		28	6	10,4		28	19	276
		32	7	13,8		32	20	354
	1,5	16	7	11,5	3,5	16	15	152
		18	7	14,35		18	17	171
		20	8	17,6		20	18	246
		22	8	21,1		22	19	300
		25	9	27,6		25	21	361
		28	9	35		28	22	449
		32	10	40,1		32	24	584
2	16	9	26,3	4	16	17	219	
	18	9	30		18	19	290	
	20	10	39,5		20	21	360	
	22	11	48,8		22	22	437	
	25	12	65,5		25	24	554	
	28	13	82,5		28	25	681	
	32	14	95,15		32	28	855	
2,5	16	11	48,5	5	16	22	415	
	18	12	62		18	23	525	
	20	12	68,8		20	25	645	
	22	13	94		22	27	782	
	25	14	118		25	29	1029	
	28	16	132		28	31	1253	
	32	17	200		32	34	1557	

CAPACITÀ DI CARICO DELLE COPPIE CONICHE PER TRASMISSIONI TRA ASSI ORTOGONALI

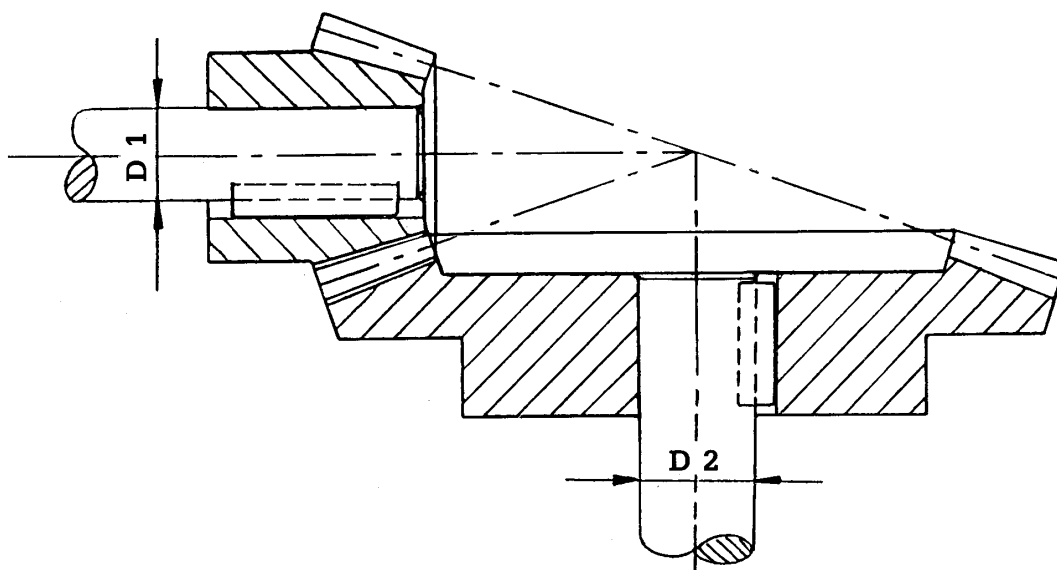

D1 = diametro minimo dell'albero sul pignone d'ingresso.

D2 = diametro minimo dell'albero sulla ruota.

N.B. - I diametri degli alberi risultano commisurati alla coppia dinamica in uscita e sono verificati a resistenza per una sollecitazione di taglio pari 60 N/mm².

Rapporto	M	Coppia dinamica M_d		Coppia statica M_s		D1	D2
	1	6,5	Nm	17,2	Nm	6	7
	1,5	23,5	Nm	61,5	Nm	9	11
	2	52,3	Nm	137	Nm	12	15
1:2	2,5	102	Nm	267	Nm	15	19
	3	176	Nm	460	Nm	18	22
	3,5	287	Nm	745	Nm	21	26
	4	416	Nm	1086	Nm	24	30
	5	808	Nm	2114	Nm	30	37
	1	18,5	Nm	48,5	Nm	7	11
	1,5	55	Nm	145	Nm	11	15
	2	136	Nm	355	Nm	14	21
1:3	2,5	270	Nm	704	Nm	18	26
	3	470	Nm	1228	Nm	22	31
	3,5	731	Nm	1910	Nm	25	36
	4	1074	Nm	2807	Nm	28	41
	5	2085	Nm	3508	Nm	35	51
	1	40,5	Nm	106	Nm	9	14
	1,5	117	Nm	306	Nm	12	20
	2	277	Nm	724	Nm	16	26
	2,5	540	Nm	1410	Nm	20	33
1:4	3	956	Nm	2500	Nm	25	39
	3,5	1471	Nm	3845	Nm	29	45
	4	2087	Nm	5454	Nm	32	51
	5	3926	Nm	10270	Nm	40	63

COPPIE CONICHE PER TRASMISSIONI TRA ASSI ORTOGONALI CON DENTATURA SPIROIDALE

La serie degli ingranaggi conici con dentatura spirale sistema "GLEASON" costituisce una estensione dell'assortimento di coppie coniche unificate del quale condivide gli intenti e le finalità dichiarate.

Per il dimensionamento di massima e per la definizione delle caratteristiche geometriche i criteri adottati risultano quanto più possibile aderenti alla Normativa Internazionale mentre per la scelta dei dati nominali qualificanti è stata adottata una progressione secondo la serie dei numeri normali stabiliti dalle norme DIN 323 ed ISO R3/R17.

La dentatura spirale conforme al sistema "GLEASON" è frutto di un progetto specifico mirato al conseguimento di caratteristiche funzionali ottimizzate rispetto a parametri geometrici spesso in contrasto tra di loro.

Il dimensionamento qualificante della dentatura, riguarda in particolare:

- La scelta di una altezza del dente ribassata
- La correzione con spostamento di profilo
- L'adozione di un angolo di pressione normale: $\alpha_n = 20^\circ$
- Il gioco di fondo dente costante lungo tutta la fascia dentata ed altri accorgimenti di natura geometrica.

La presente serie di ingranaggi conici con dentatura spirale è destinata all'impiego generico nell'impiantistica e nella meccanica generale per cui il progetto è stato concepito per privilegiare le prestazioni meccaniche normalmente richieste da questo settore e particolare cura è stata posta nella definizione degli elementi geometrici che determinano il fattore di ricoprimento della dentatura e le reazioni vincolari da cui dipende il carico sui supporti della coppia dentata.

Per loro natura gli ingranaggi conici con dentatura spirale sono destinati ad un impiego più qualificante che non quello delle coppie coniche a denti diritti per cui nell'intento di fare cosa gradita agli utilizzatori di questo prodotto, la ditta CHIARAVALLI TRASMISSIONI mette a disposizione la propria gamma di coppie coniche.

Ovviamente e nell'ambito della sua tradizionale collaborazione tecnica con gli utilizzatori finali, l'ufficio tecnico della CHIARAVALLI TRASMISSIONI è a disposizione per fornire i suggerimenti riguardanti casi e problematiche più specifiche.

Direzioni e versi delle forze agenti su ingranaggio conico spirale

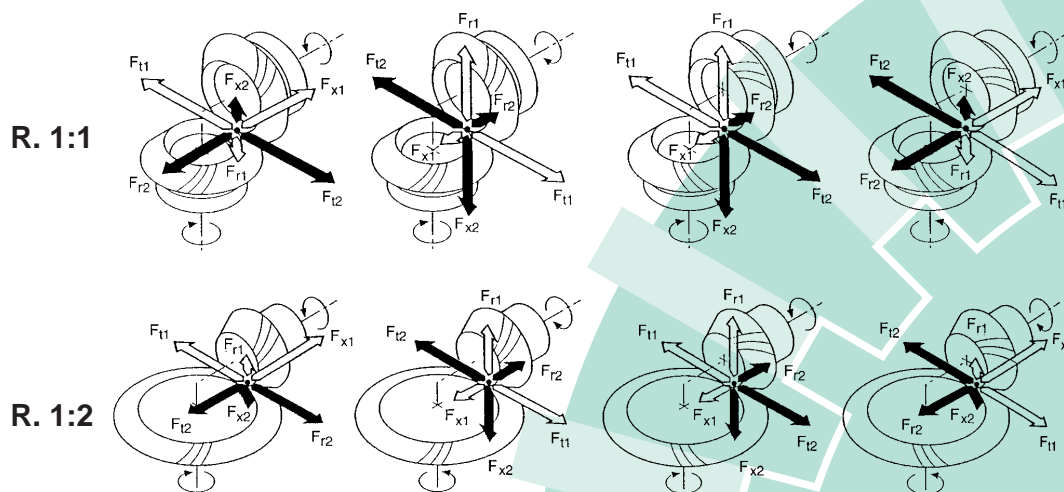

Pignone con elica sinistrorsa come ruota motrice
Ruota dentata con elica destrorsa come ruota mossa

COPPIE CONICHE SPIROIDALI "GLEASON"

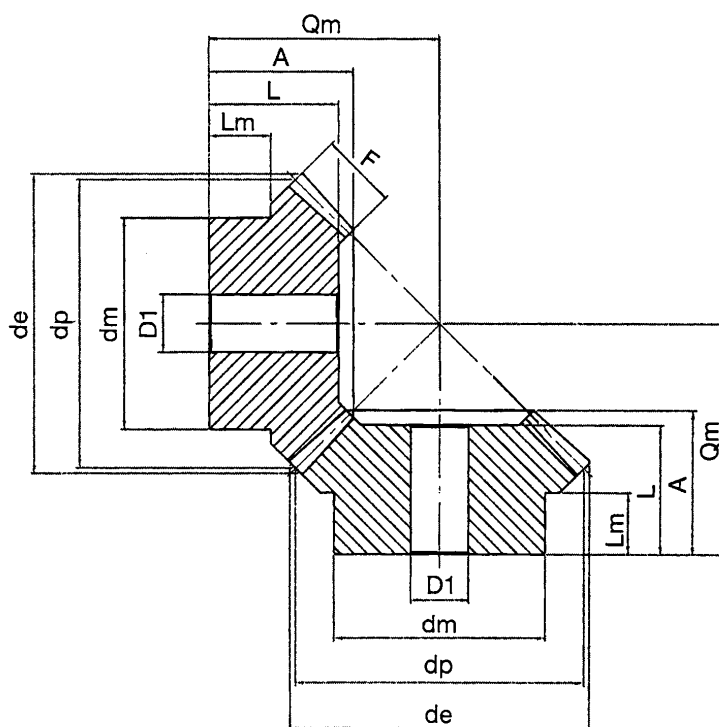

RAPPORTI 1:1

M	z	dp	dm	D1	F	de	Lm	L	A	Qm
1,5	16	24	18	8	6	25,3	9	16	16,7	24
	20	30	22	8	7	31,3	10	18	19,4	29 -0,05
	25	37,5	28	8	8	38,8	11,5	21	22,5	35 -0,10
	30	45	32	10	10	46,3	11	23	25,1	40
2	16	32	25	10	9	34	9,45	16,9	19,9	29
	20	40	32	10	12	42	11,95	21,7	24,9	36 -0,05
	25	50	40	12	14	52	11,9	24,8	27,4	42 -0,10
	30	60	50	12	16	62	12,95	26,9	29,9	48 -0,10
2,5	16	40	32	12	10	42,5	13	21,8	24,8	37
	20	50	40	12	12	52,5	16	26,7	30,2	46 -0,05
	25	62,5	50	15	15	65	16	29,9	33,2	53 -0,10
	30	75	55	15	18	77,5	16	31,8	35	59
3	16	48	40	15	12	51	16	25,8	29,4	44
	20	60	45	15	18	63	13,5	30,7	34,5	51 -0,076
	25	75	55	15	20	78	16	33,7	37,5	60 -0,127
	30	90	60	20	22	93	19	35,8	39,5	68
4	16	64	50	15	15	68	17,75	30,8	36	56
	20	80	60	18	17	84	18	32,5	37,5	64 -0,102
	25	100	70	20	21	104	18	35,2	40,4	74 -0,152
	30	120	80	25	25	124	16	38,1	43,2	84
5	16	80	60	20	17	85	18,9	35,5	41,9	68
	20	100	70	20	21	105	18,5	37,7	44,8	78 -0,127
	25	125	90	20	26	130	18,5	41,8	47,8	90 -0,178
	30	150	110	30	32	155	18	45,7	52,5	103

COPPIE CONICHE SPIROIDALI "GLEASON"

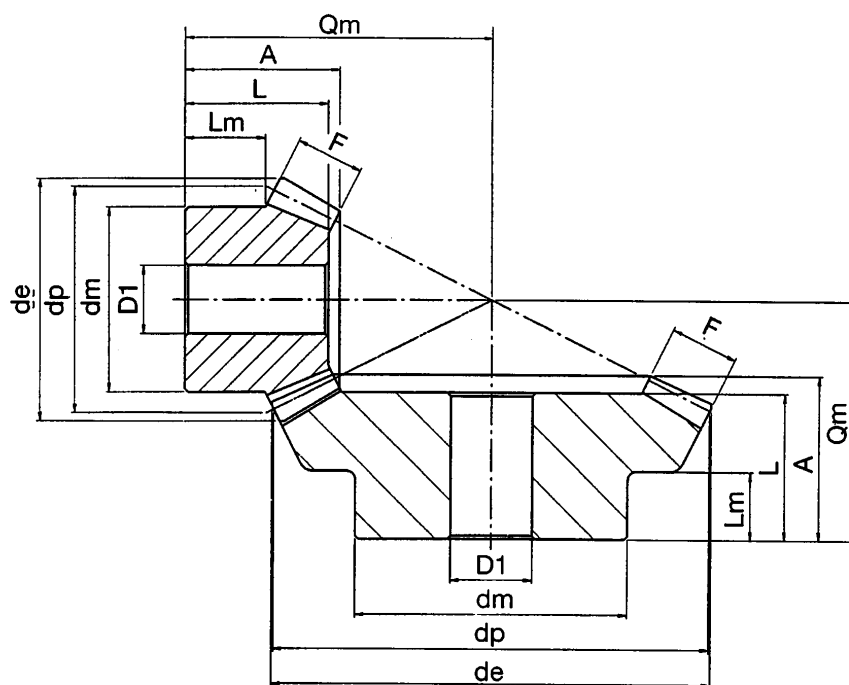

RAPPORTI 1:2

M	z	dp	dm	D1	F	de	Lm	L	A	Qm	Qm
1,5	16	24	20	10	8	26,50	9,5	17	18,6	35	-0,05 -0,10
	32	48	32	12	8	48,30	10	18	20,0	28	-0,05 -0,10
2	16	32	27	10	10	35,50	11,7	21	22,5	45	-0,05 -0,10
	32	64	40	12	10	64,50	10	21,5	24,1	35	-0,05 -0,10
2,5	16	40	32	12	12	44,50	14	25,1	27,5	56	-0,05 -0,10
	32	80	50	15	12	80,50	15	25,9	29,2	43	-0,05 -0,10
3	16	48	40	15	15	53,50	12	25,2	28,4	62	-0,076 -0,127
	32	96	60	15	15	97,00	15	29,8	34,6	51	-0,076 -0,127
4	16	64	50	20	20	71,50	13,5	32,2	36,2	81	-0,102 -0,152
	32	128	80	20	20	129,00	23	38,7	44,2	66	-0,102 -0,152
5	16	80	60	20	25	89,50	21	45,3	50,0	106	-0,127 -0,178
	32	160	90	25	25	162,00	27	46,8	53,7	81	-0,127 -0,178

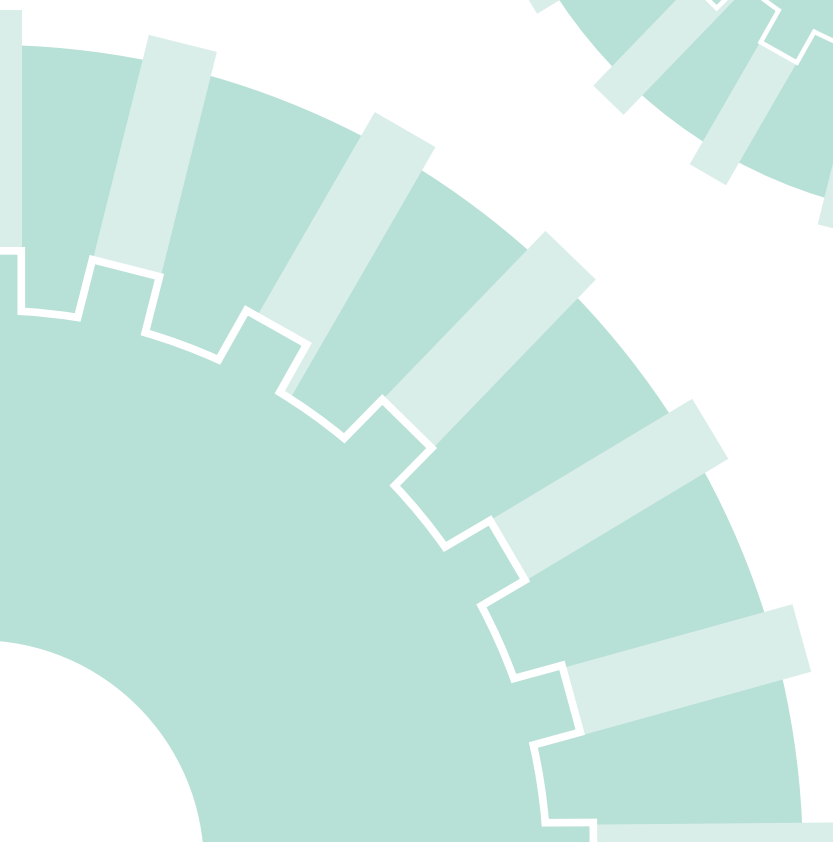
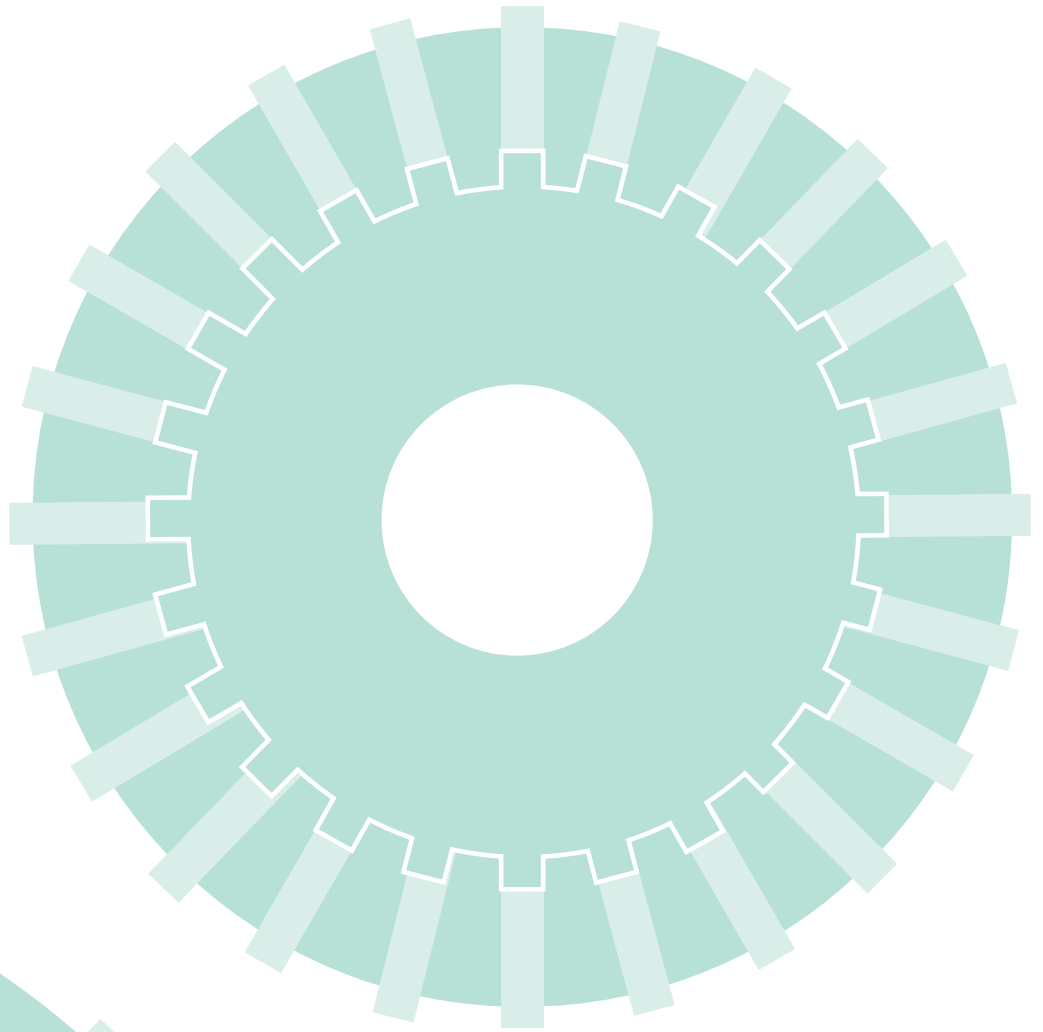
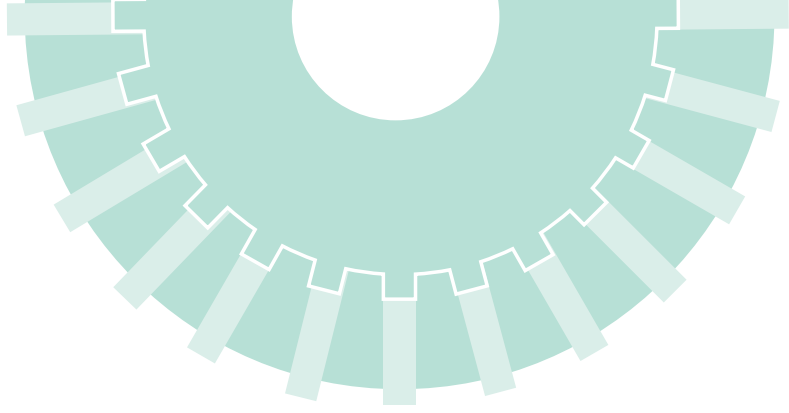

PULEGGE REGOLABILI PER CINGHIE TRAPEZOIDALI PER BUSSOLA CONICA TAPER-LOCK® FOSFATATE

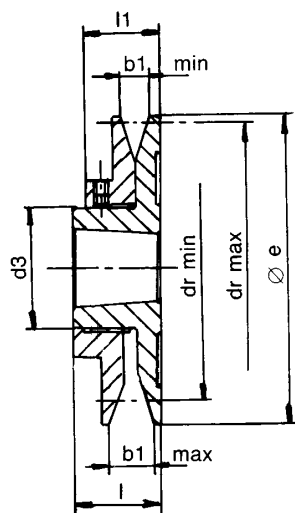

ESECUZIONE 1

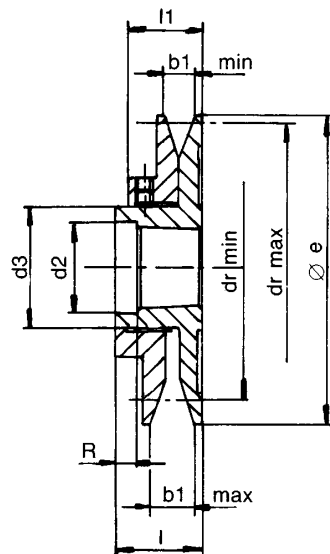

ESECUZIONE 2

MATERIALE ACCIAIO C 40 - UNI 7845

TIPO PULEGGIA	Esec.	N° Gole	Bussola	Ø e	l	l ₁	b ₁		d _r		d ₂	d ₃	R	Grani a coppa UNI 5929	Sezione cinghia	Peso Kg.
							min.	max.	min.	max.						
PRB - 93	2	1	1108	93	36,5	29	13	20,5	57 59	78 85	39	50	13,5	M6x6 N° 4	Z 10x6 A 13x8	0,86
PRB - 108	1	1	1215	108	38	30,5	13	20,5	68 70	92 100	-	60	-	M6x6 N° 4	Z 10x6 A 13x8 SPZ SPA	1,18
PRB - 120	1	1	1215	120	38	30,5	13	20,5	80 82 87 88	104 112 105 114	-	60	-	M6x6 N° 4	Z 10x6 A 13x8 SPZ SPA	1,46
PRB - 138	1	1	1615	138	38	30,5	13	20,5	98 100 105 106	122 130 123 132	-	74	-	M6x6 N° 4	Z 10x6 A 13x8 SPZ SPA	2,00
PRB - 160	2	1	1615	160	45	35,5	17	26,5	108 112 114 117	138 150 140 153	58	74	6,5	M8x8 N° 4	A 13x8 B 17x11 SPA SPB	3,04
PRB - 180	2	1	2012	180	45	35,5	17	26,5	128 132 134 137	158 170 160 173	71	90	12,5	M8x8 N° 4	A 13x8 B 17x11 SPA SPB	3,80
PRB - 200	2	1	2012	200	45	35,5	17	26,5	149 152 155 159	177 190 179 193	71	90	12,5	M8x8 N° 4	A 13x8 B 17x11 SPA SPB	4,75

PULEGGE REGOLABILI PER CINGHIE TRAPEZOIDALI PER BUSSOLA CONICA TAPER-LOCK® FOSFATATE

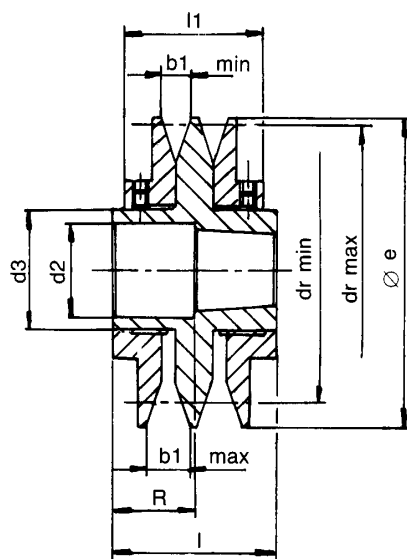

ESECUZIONE 3

MATERIALE ACCIAIO C 40 - UNI 7845

TIPO PULEGGIA	Esec.	N° Gole	Bussola	Ø e	l	l ₁	b ₁		d _r		d ₂	d ₃	R	Grani a coppa UNI 5929	Sezione cinghia	Peso Kg.
							min.	max.	min.	max.						
PRB2 - 108	3	2	1215	108	73	58	13	20,5	68	92	48,5	60	34,5	M6x6 N° 8	Z 10x6 A 13x8 SPZ SPA	2,14
									70	100						
									75	93						
									76	102						
PRB2 - 120	3	2	1215	120	73	58	13	20,5	80	104	48,5	60	34,5	M6x6 N° 8	Z 10x6 A 13x8 SPZ SPA	2,65
									82	112						
									87	105						
									88	114						
PRB2 - 138	3	2	1615	138	73	58	13	20,5	98	122	58,5	74	34,5	M6x6 N° 8	Z 10x6 A 13x8 SPZ SPA	3,60
									100	130						
									105	123						
									106	132						
PRB2 - 160	3	2	1615	160	87	68	17	26,5	108	138	58,5	74	48,5	M8x8 N° 8	A 13x8 B 17x11 SPA SPB	5,60
									112	150						
									114	140						
									117	153						
PRB2 - 180	3	2	2012	180	87	68	17	26,5	128	158	71	90	54	M8x8 N° 8	A 13x8 B 17x11 SPA SPB	7,15
									132	170						
									134	160						
									137	173						
PRB2 - 200	3	2	2012	200	87	68	17	26,5	149	177	71	90	54	M8x8 N° 8	A 13x8 B 17x11 SPA SPB	8,92
									152	190						
									155	179						
									159	193						

PULEGGE SCANALATE POLY-V TAPER -LOCK®

Tipi

Le pulegge scanalate per trasmissioni industriali vengono contraddistinte, in rapporto alle dimensioni ed al passo della scanalatura nei seguenti tipi: **PPV-J - PPV-L**

Dimensioni del profilo

Le dimensioni del profilo trasversale di una puleggia scanalata sono indicate in figura e in prospetto.

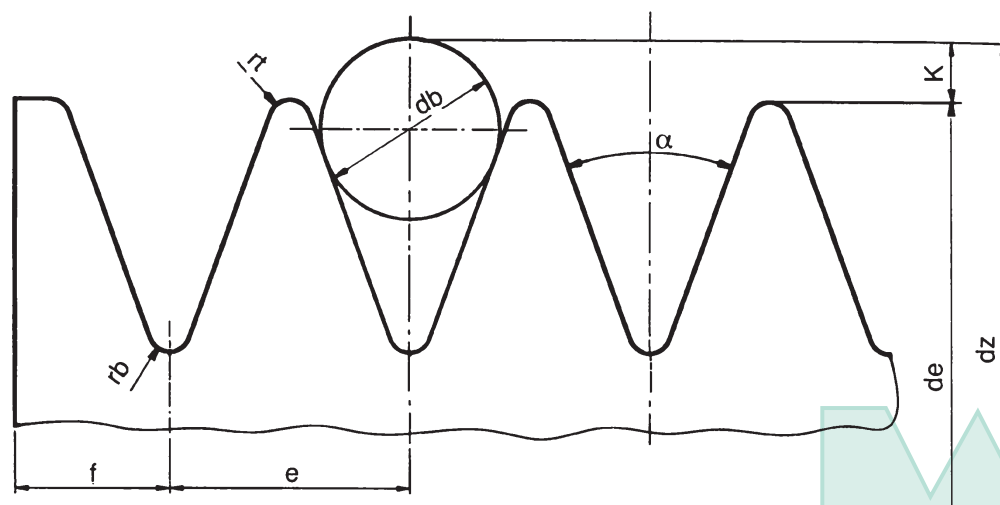

PROSPETTO

Tipo	PPV-J	PPV-L
Passo delle scanalature e	2,34	4,70
Tolleranza su e*	±0,03	±0,05
Somma delle tolleranze e**	±0,30	±0,30
Angolo della gola α** ±0,5	40°	40°
rt min.	0,20	0,40
rb max.	0,40	0,40
Diametro della sfera o del rullo di controllo db±0,01	1,50	3,50
2K** nominale	0,23	2,36
f min.	1,8	3,3

*= questa tolleranza si applica alla distanza fra gli assi di due scanalature consecutive

**= la somma di tutte le tolleranze di "e" per tutte le gole di ogni puleggia non deve superare il valore previsto nel prospetto

**= l'asse di ogni scanalatura deve formare un angolo di 90° ±0,5° con l'asse della puleggia

**= K non è in relazione con il diametro nominale della puleggia ma è misurata dalla posizione assunta dalla sfera o dal rullino di misura.

Diametro primitivo

È rappresentata in sezione la posizione di una cinghia scanalata a contatto della corrispondente puleggia. Il diametro primitivo reale **dp** di una puleggia scanalata misurato sulla cinghia è leggermente superiore al diametro effettivo **de** ed il suo esatto valore dipende dalla cinghia che viene usata. A titolo indicativo nel prospetto viene riportato il valore **be** normalmente usato per il calcolo del rapporto di trasmissione. Nella pratica corrente è sufficiente l'uso del diametro **de** effettivo per il calcolo del rapporto di trasmissione.

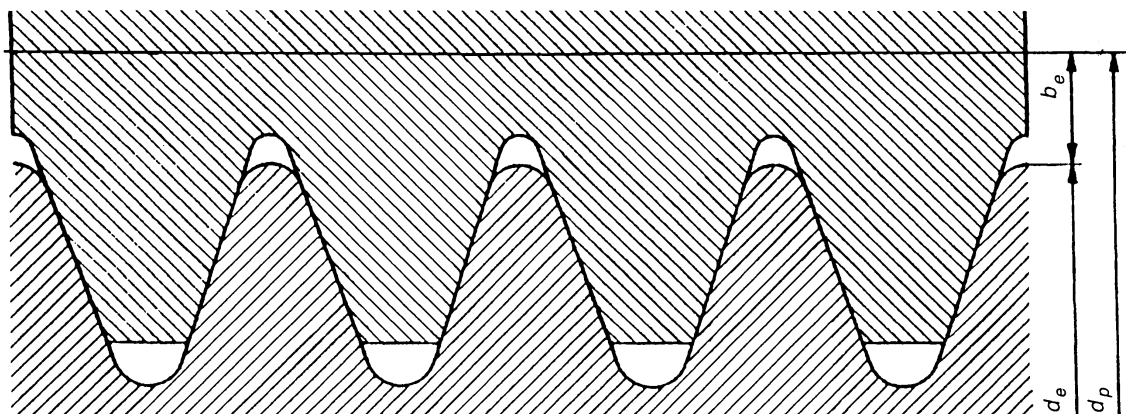

$$dp \cong de + 2be$$

Tipo	PPV-J	PPV-L
2 be	2	5

Designazione

La designazione comprende, nell'ordine, la denominazione "puleggia", il riferimento della presente norma, il numero di scanalature, il tipo ed il diametro effettivo in millimetri.

Esempio di designazione di una puleggia scanalata per trasmissioni industriali tipo PPV-J avente 8 scanalature e diametro effettivo di 200mm: **8 PPV-J 200**

Grado di finitura delle gole delle scanalature

La rugosità della superficie delle gole deve essere di **Ra 3,2** secondo ISO 254.

MATERIALI

Le pulegge sono realizzate in acciaio.

Equilibratura

UNI 4218 - ISO 1940

Le pulegge predisposte per bussola conica sono equilibrate staticamente entro il grado G.6.3.

Su richiesta è possibile realizzare l'equilibratura dinamica.

L'equilibratura dinamica è indispensabile per le velocità superiori ai 30 m/s.

Determinazione della potenza di progetto

Nota la potenza nominale da trasmettere **P** (kw) (solitamente la potenza nominale del motore elettrico) scegliere il fattore di servizio **Co** in base alla tabella e calcolare la potenza di progetto **Pc** (kw) nel modo seguente: **Pc = Co x P**

Fattore di servizio (Co)

TIPO DI MOTORE						
Classe A	Classe B					
<ul style="list-style-type: none"> • Motore a corrente alternata sincrono e asincrono a gabbia di scoiattolo a coppia normale. • Motore a corrente continua avvolgimento in derivazione. • Motore a combustione interna (regime ≥ 700 giri/min.) • Turbine 	<ul style="list-style-type: none"> • Motore a corrente alternata asincrono a gabbia di scoiattolo a coppia elevata. • Motore a corrente continua avvolgimento compound. • Motore a combustione interna (regime < 700 giri/min.) • Frizioni 					
	Motore Classe A			Motore Classe B		
Tipo di macchina condotta	Ore di servizio giornaliere					
	< 10	10 ÷ 16	> 16	< 10	< 10 ÷ 16	> 16
<ul style="list-style-type: none"> • Agitatori per liquidi • Soffiatori • Aspiratori • Ventilatori centrifughi • trasportatori leggeri 	1	1,1	1,2	1,1	1,2	1,3
<ul style="list-style-type: none"> • Agitatori per prodotti pastosi • Miscelatori • Generatori • Macchine per lavanderia • Macchine utensili 	1,1	1,2	1,3	1,2	1,3	1,4
<ul style="list-style-type: none"> • Compressori rotativi • Pompe rotative • Setacci • Trasportatori pesanti • Sistemi di spruzzaggio • Dinamo • Macchine per panetteria • Macchine tipografiche • Macchine per la lavorazione del legno • Ventilatori assiali • Macchine produzione mattoni 	1,2	1,3	1,4	1,3	1,4	1,5
<ul style="list-style-type: none"> • Compressori a pistoni • Pompe apistoni • Frantoi • Elevatori a tazze • Elevatori • Macchine per la carta • Mulini • Paranchi 	1,4	1,5	1,6	1,5	1,6	1,8
<ul style="list-style-type: none"> • Rettifiche • Frantumatori • Sistemi di drenaggio • Calandre ed estrusori per gomma e materie plastiche 	1,6	1,7	1,8	1,7	1,8	2

S C E L T A D E L L A S E Z I O N E

Il tipo di sezione viene scelto utilizzando il diagramma sotto riportato

n° giri/1' puleggia minore

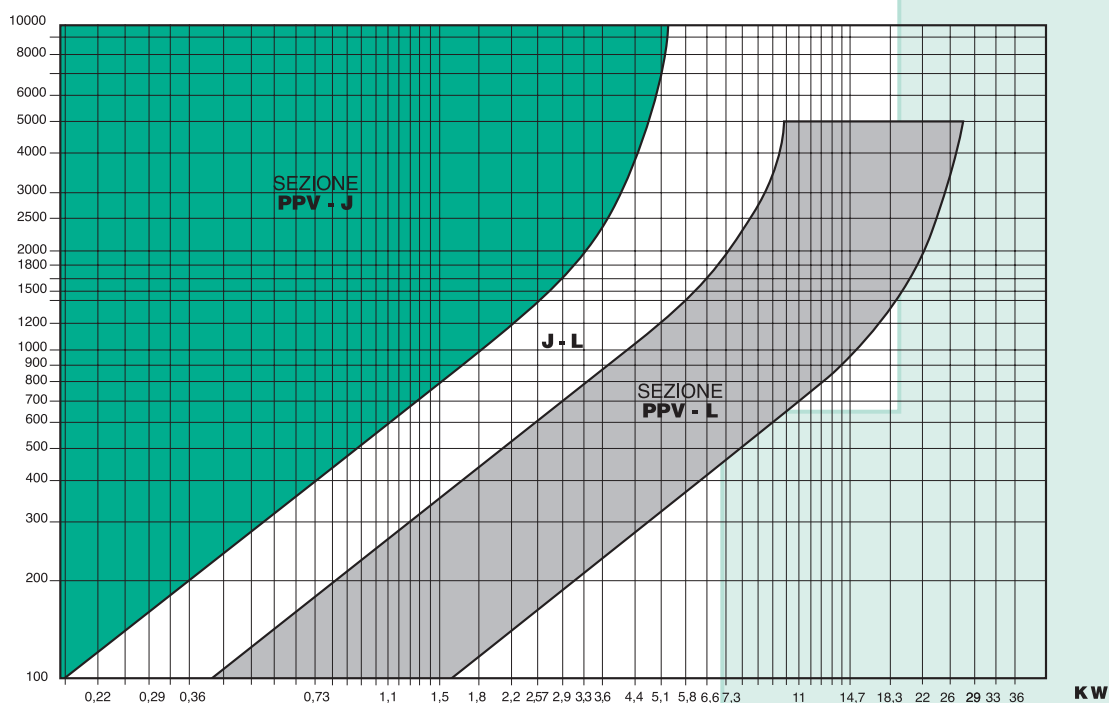

KW

DIMENSIONE DELLE PULEGGE POLY-V TAPER-LOCK®

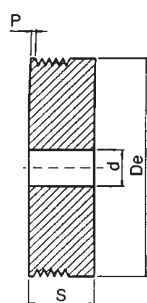

ESECUZIONE 1

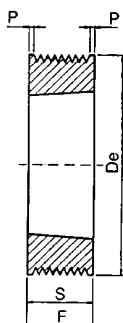

ESECUZIONE 2

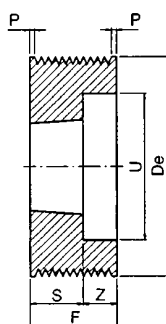

ESECUZIONE 3

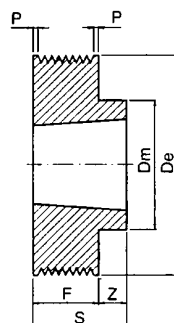

ESECUZIONE 4

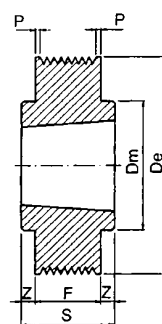

ESECUZIONE 5

SEZIONE PPV-J

De	Esec.	N° Gole	Bussola	S	Z	Dm	U	d	De	Esec.	N° Gole	Bussola	S	Z	Dm	U	
40	1	8	-	32	-	-	-	12	106	4	8	1610	26	3	82	-	
	1	12	-	41,5	-	-	-	12		3	12	1610	26	6,5	-	88	-
	1	16	-	51	-	-	-	12		3	16	1610	26	16	-	88	-
45	1	8	-	32	-	-	-	12	112	4	8	1610	26	3	90	-	
	1	12	-	41,5	-	-	-	12		3	12	1610	26	6,5	-	88	-
	1	16	-	51	-	-	-	12		3	16	1610	26	16	-	88	-
50	1	8	-	32	-	-	-	12	118	4	8	1610	26	3	90	-	
	1	12	-	41,5	-	-	-	12		3	12	2012	32	0,5	-	98	-
	1	16	-	51	-	-	-	12		3	16	2012	32	10	-	98	-
56	2	8	1108	23	-	-	-	-	125	4	8	1610	26	3	90	-	
	1	12	-	41,5	-	-	-	12		3	12	2012	32	0,5	-	98	-
	1	16	-	51	-	-	-	12		3	16	2012	32	10	-	98	-
63	2	8	1108	23	-	-	-	-	132	4	8	1610	26	3	90	-	
	3	12	1108	23	9,5	-	46	-		3	12	2012	32	0,5	-	98	-
	1	16	-	51	-	-	-	12		3	16	2012	32	10	-	98	-
71	2	8	1108	23	-	-	-	-	140	4	8	1610	26	3	90	-	
	3	12	1108	23	9,5	-	46	-		4	12	2517	45	12,5	120	-	
	2	16	1215	42	-	-	55	-		4	16	2517	45	3	120	-	
75	2	8	1108	23	-	-	-	-	160	5	8	2012	32	4,5	110	-	
	3	12	1610	26	6,5	-	60	-		4	12	2517	45	12,5	120	-	
	3	16	1610	26	16	-	60	-		4	16	2517	45	3	120	-	
80	4	8	1610	26	3	70	-	-	180	5	8	2012	32	4,5	110	-	
	3	12	1610	26	6,5	-	60	-		5	12	2517	45	6,25	120	-	
	3	16	1610	26	16	-	60	-		5	16	2517	45	1,5	120	-	
85	4	8	1610	26	3	70	-	-	200	5	8	2012	32	4,5	110	-	
	3	12	1610	26	6,5	-	60	-		5	12	2517	45	6,25	120	-	
	3	16	1610	26	16	-	60	-		5	16	2517	45	1,5	120	-	
90	4	8	1610	26	3	70	-	-	224	5	8	2012	32	4,5	110	-	
	3	12	1610	26	6,5	-	74	-		5	12	2517	45	6,25	120	-	
	3	16	1610	26	16	-	74	-		5	16	2517	45	1,5	120	-	
95	4	8	1610	26	3	82	-	-	250	5	8	2012	32	4,5	110	-	
	3	12	1610	26	6,5	-	74	-		5	12	2517	45	6,25	120	-	
	3	16	1610	26	16	-	74	-		5	16	2517	45	1,5	120	-	
100	4	8	1610	26	3	82	-	-									
	3	12	1610	26	6,5	-	74	-									
	3	16	1610	26	16	-	74	-									

Gole N.

8
12
16

F±0,1

23
32,5
42

P

3,31
3,38
3,45

DIMENSIONE DELLE PULEGGE POLY-V TAPER-LOCK®

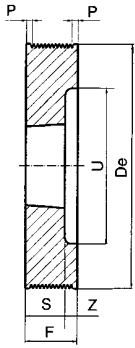

ESECUZIONE 3

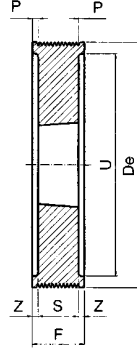

ESECUZIONE 6

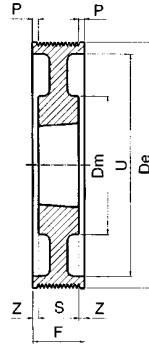

ESECUZIONE 7

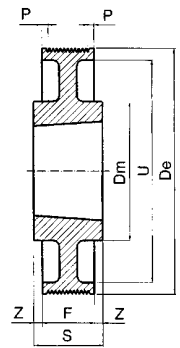

ESECUZIONE 8

SEZIONE PPV-L

De	Esec.	N° Gole	Bussola	S	Z	Dm	U	De	Esec.	N° Gole	Bussola	S	Z	Dm	U
75	3	8	1210	26	22	-	56	140	3	8	2517	45	3	82	116
	3	12	1215	42	25	-	56		6	12	2517	45	11	-	116
	6	16	1215	42	25	-	56		6	16	2517	45	20,5	-	116
80	3	8	1210	26	22	-	56	150	3	8	2517	45	3	-	126
	3	12	1215	42	25	-	56		6	12	2517	45	11	-	126
6	16	1215	42	22	-	61	6		16	2517	45	20,5	-	126	
85	3	8	1210	26	22	-	61	160	3	8	2517	45	3	-	136
	3	12	1215	42	25	-	61		6	12	2517	45	11	-	136
	6	16	1215	42	22	-	61		6	16	3020	52	17	-	136
90	3	8	1610	26	22	-	66	170	3	8	2517	45	3	-	146
	3	12	1615	42	25	-	66		6	12	2517	45	11	-	146
	6	16	1615	42	22	-	66		6	16	3020	52	17	-	146
95	3	8	1610	26	22	-	71	180	7	8	2517	45	1,5	120	156
	3	12	1615	42	25	-	71		7	12	2517	45	11	120	156
	6	16	1615	42	22	-	71		6	16	3020	52	17	-	156
100	3	8	1610	26	22	-	76	200	7	8	2517	45	1,5	120	176
	3	12	2012	32	35	-	79		7	12	3020	52	7,5	146	176
	6	16	2012	32	27	-	79		7	16	3020	52	17	146	176
106	3	8	1610	26	22	-	82	224	7	8	2517	45	1,5	120	202
	3	12	2012	32	35	-	82		7	12	3020	52	7,5	146	202
	6	16	2012	32	27	-	82		7	16	3020	52	17	146	202
112	3	8	1610	26	22	-	88	250	8	8	3020	52	2	146	228
	3	12	2012	32	35	-	88		7	12	3020	52	7,5	146	228
	6	16	2012	32	27	-	88		8	16	3535	89	1,5	178	228
118	3	8	1610	32	16	-	94	280	8	8	3020	52	2	146	256
	6	12	1610	45	11	-	97		7	12	3020	52	7,5	146	256
	6	16	1610	45	20,5	-	97		8	16	3535	89	1,5	178	256
125	3	8	2012	32	16	-	101	315	8	8	3020	52	2	146	285
	6	12	2517	45	11	-	101		7	12	3020	52	7,5	146	256
	6	16	2517	45	20,5	-	101		8	16	3535	89	1,5	178	256
132	3	8	2012	32	16	-	108	315	8	8	3020	52	2	146	285
	6	12	2517	45	11	-	108		8	12	3535	89	11	178	285
	6	16	2517	45	20,5	-	108		8	16	3535	89	1,5	178	285

Gole N.	F±0,1	P
8	48	7,55
12	67	7,65
16	86	7,75

CINGHIE SCANALATE POLY-V

Definizione

Per cinghia scanalata si intende una cinghia piatta chiusa ad anello con scanalature longitudinali nella parte interna.

La parte piatta costituisce l'elemento resistente e le nervature longitudinali assicurano una adeguata presa per mezzo del loro inserimento nelle scanalature di cui sono provviste le pulegge corrispondenti.

Tipo di cinghia	SEZIONE J		
	Sviluppo mm.	Tipo di cinghia	Sviluppo mm.
180 J	457	400 J	1016
190 J	483	410 J	1040
200 J	508	420 J	1065
220 J	559	430 J	1092
240 J	610	460 J	1168
260 J	660	470 J	1200
280 J	711	490 J	1244
285 J	723	500 J	1270
300 J	762	507 J	1287
310 J	790	520 J	1318
320 J	813	522 J	1326
340 J	864	550 J	1397
350 J	895	560 J	1428
360 J	914	580 J	1473
376 J	955	610 J	1549
380 J	965		

Tipo di cinghia	SEZIONE L		
	Sviluppo mm.	Tipo di cinghia	Sviluppo mm.
500 L	457	930 L	2362
525 L	483	975 L	2476
540 L	508	990 L	2515
550 L	559	1065 L	2705
560 L	610	1080 L	2743
595 L	660	1120 L	2845
615 L	711	1150 L	2921
635 L	723	1215 L	3086
655 L	762	1230 L	3124
675 L	790	1295 L	3289
695 L	813	1310 L	3327
725 L	864	1375 L	3492
765 L	895	1455 L	3696
780 L	914	1595 L	4051
795 L	955	1650 L	4191
815 L	965	1760 L	4470
825 L	965	1820 L	4622
840 L	965	1980 L	5029
865 L	965	2120 L	5385
880 L	965	2400 L	6096
915 L	965		

Sezioni e dimensioni nominali

Larghezza nominale: $L = P \times N$

P = Passo (distanza fra le gole della puleggia)

N = Numero delle scanalature

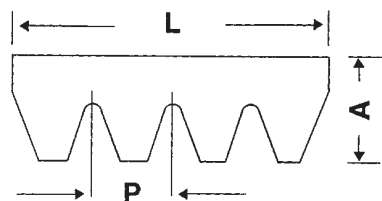

Sezioni	Passo P = mm	Altezza A = mm
P J	2,34	3,60
P L	4,70	6,40

PULEGGE E CINGHIE DENTATE

POWER GRIP®

PER TRASMISSIONI SINCRONE

Nelle trasmissioni sincrone tramite elementi flessibili, le cinghie e le pulegge dentate occupano una posizione di rilevante interesse. Esse consentono di risolvere in modo efficiente ed in termini di assoluta convenienza economica problemi che diversamente avrebbero richiesto l'impiego di cinematismi ad ingranaggi o di trasmissioni con catene a maglie articolate.

Infatti le prestazioni offerte dalle trasmissioni sincrone a cinghia risultano analoghe a quelle tipiche sia delle catene che degli ingranaggi rispetto ai quali tuttavia presentano ulteriori vantaggi derivanti dalle loro caratteristiche costruttive.

Questa evidente versatilità di impiego, è sostanzialmente dovuta alle caratteristiche di funzionamento comuni a tutte le trasmissioni sincrone a cinghia dentata riassumibili nei termini che seguono:

- Trasmissione del moto assolutamente sincrona data la totale assenza di scorrimenti.
- Regolarità e costanza del moto dato che la cinghia dentata non presenta l'avvolgimento poligonale e la conseguente fluttuazione di velocità tipica delle trasmissioni a catena.
- Elevata inestensibilità della cinghia che trasmette il movimento in assenza di apprezzabili cedimenti e quindi senza perdite di moto (lost-motion).
- Modesta pretensione di montaggio non essendo richiesta aderenza tra la cinghia e la puleggia.
- Minimo carico radiale sugli alberi e sui supporti.
- Elevata capacità di trasmissione della potenza e di coppie elevate a bassa velocità .
- Silenziosità, buon rendimento, minimo ingombro e ridotte esigenze di manutenzione.

La qualità di una trasmissione sincrona, dipende in eguale misura dalle caratteristiche sia della cinghia che della puleggia che pertanto devono rispondere a criteri di progettazione e di costruzione severi.

La ditta **CHIARAVALLI Trasmissioni spa**, si avvale della collaborazione tecnica dei più qualificati produttori di cinghie a livello mondiale e produce tutta la sua gamma di pulegge dentate nel rispetto della Normativa vigente ma attuando una serie di accorgimenti intesi a migliorare l'accoppiamento con la cinghia.



CINGHIE DENTATE POWER "GATES" PER PULEGGE POSITIVE

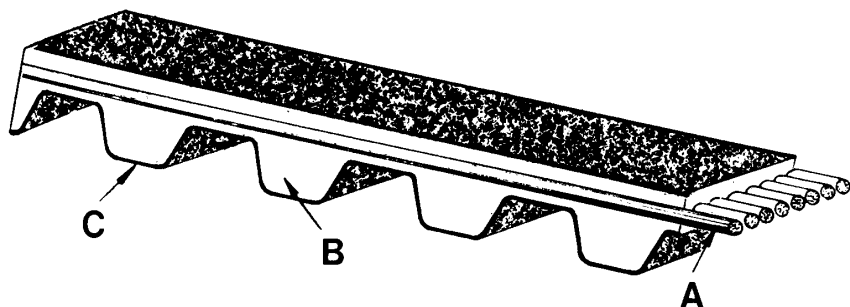

Caratteristiche costruttive

Nella struttura delle cinghie dentate si possono individuare i seguenti elementi:

- A - Inserto resistente
- B - Corpo della cinghia in polychloroprene
- C - Rivestimento dei denti

DIMENSIONI

Tipo di cinghia	CODICE XL PASSO 1/5" (mm. 5,08)		
	n° denti	Sviluppo	
		pollici	mm.
60 XL	30	6,00	152,40
70 XL	35	7,00	177,80
80 XL	40	8,00	203,20
90 XL	45	9,00	228,60
100 XL	50	10,00	254,00
110 XL	55	11,00	279,40
120 XL	60	12,00	304,80
130 XL	65	13,00	330,20
140 XL	70	14,00	355,60
150 XL	75	15,00	381,00
156 XL	78	15,60	396,20
160 XL	80	16,00	406,40
170 XL	85	17,00	431,80
180 XL	90	18,00	457,20
190 XL	95	19,00	482,60
200 XL	100	20,00	508,00
210 XL	105	21,00	533,40
220 XL	110	22,00	558,80
230 XL	115	23,00	584,20
240 XL	120	24,00	609,60
250 XL	125	25,00	635,00
260 XL	130	26,00	660,40
270 XL	135	27,00	685,80
280 XL	140	28,00	711,20
290 XL	145	29,00	736,60
300 XL	150	30,00	762,00
310 XL	155	31,00	787,40
316 XL	158	31,60	802,60
330 XL	165	33,00	838,20
344 XL	172	34,40	873,80
352 XL	176	35,20	894,10
380 XL	190	38,00	965,20
384 XL	192	38,40	975,40
390 XL	195	39,00	990,60

Tipo di cinghia	CODICE L PASSO 3/8" (mm. 9,525)		
	n° denti	Sviluppo	
		pollici	mm.
124 L	33	12,37	314,33
150 L	40	15,00	381,00
187 L	50	18,75	476,25
202 L	54	20,25	514,35
210 L	56	21,00	533,40
225 L	60	22,50	571,50
240 L	64	24,00	609,60
255 L	68	25,50	647,70
270 L	72	27,00	685,80
285 L	76	28,50	723,90
300 L	80	30,00	762,00
322 L	86	32,25	819,15
345 L	92	34,50	876,30
367 L	98	36,75	933,45
390 L	104	39,00	990,60
420 L	112	42,00	1066,80
450 L	120	45,00	1143,00
480 L	128	48,00	1219,20
510 L	136	51,00	1295,40
540 L	144	54,00	1371,60
600 L	160	60,00	1524,00

LARGHEZZE UNIFICATE		
Codice	pollici	mm.
031	5/16	7,94
037	3/8	9,52

LARGHEZZE UNIFICATE		
Codice	pollici	mm.
050	1/2	12,70
075	3/4	19,05
100	1	25,40

CINGHIE DENTATE POWER "GATES" PER PULEGGE POSITIVE

DIMENSIONI

Tipo di cinghia	CODICE H PASSO 1/2" (mm. 12,7)		
	n° denti	Sviluppo	
		pollici	mm.
240 H	48	24,00	609,60
270 H	54	27,00	685,80
300 H	60	30,00	762,00
330 H	66	33,00	838,20
360 H	72	36,00	914,40
390 H	78	39,00	990,60
420 H	84	42,00	1066,80
450 H	90	45,00	1143,00
480 H	96	48,00	1219,20
510 H	102	51,00	1295,40
540 H	108	54,00	1371,60
570 H	114	57,00	1447,80
600 H	120	60,00	1524,00
630 H	126	63,00	1600,20
660 H	132	66,00	1676,40
700 H	140	70,00	1778,00
750 H	150	75,00	1905,00
800 H	160	80,00	2032,00
850 H	170	85,00	2159,00
900 H	180	90,00	2286,00
1000 H	200	100,00	2540,00
1100 H	220	110,00	2794,00
1250 H	250	125,00	3175,00
1400 H	280	140,00	3556,00
1700 H	340	170,00	4318,00

LARGHEZZE UNIFICATE		
Codice	pollici	mm.
075	3/4	19,05
100	1	25,40
150	1 1/2	38,10
200	2	50,80
300	3	76,20

Tipo di cinghia	CODICE XH PASSO 7/8" (mm. 22,225)		
	n° denti	Sviluppo	
		pollici	mm.
507 XH	58	50,75	1289,05
560 XH	64	56,00	1422,40
630 XH	72	63,00	1600,20
700 XH	80	70,00	1778,00
770 XH	88	77,00	1955,80
840 XH	96	84,00	2133,60
980 XH	112	98,00	2489,20
1120 XH	128	112,00	2844,80
1260 XH	144	126,00	3200,40
1400 XH	160	140,00	3556,00
1540 XH	176	154,00	3911,60
1750 XH	200	175,00	4445,00

LARGHEZZE UNIFICATE		
Codice	pollici	mm.
200	2	50,80
300	3	76,20
400	4	101,60

Tipo di cinghia	CODICE XXH PASSO 1" 1/4 (mm. 31,75)		
	n° denti	Sviluppo	
		pollici	mm.
700 XXH	56	70,00	1778,00
800 XXH	64	80,00	2032,00
900 XXH	72	90,00	2286,00
1000 XXH	80	100,00	2540,00
1200 XXH	96	120,00	3048,00
1400 XXH	112	140,00	3556,00
1600 XXH	128	160,00	4064,00
1800 XXH	144	180,00	4572,00

LARGHEZZE UNIFICATE		
Codice	pollici	mm.
200	2	50,80
300	3	76,20
400	4	101,60
500	5	127,00

CINGHIE POWER GRIP® A DOPPIA DENTATURA

CODICE L PASSO 3/8" (mm. 9,525) DUAL

Tipo di cinghia	n° denti	Sviluppo	
		pollici	mm.
210 L DUAL	56	21,00	533,40
240 L DUAL	64	24,00	609,60
255 L DUAL	68	25,50	647,70
270 L DUAL	72	27,00	685,80
285 L DUAL	76	28,50	723,90
300 L DUAL	80	30,00	762,00
322 L DUAL	86	32,25	819,15
345 L DUAL	92	34,50	876,30
367 L DUAL	98	36,75	933,45
390 L DUAL	104	39,00	990,60
420 L DUAL	112	42,00	1066,80
450 L DUAL	120	45,00	1143,00
480 L DUAL	128	48,00	1219,20
510 L DUAL	136	51,00	1295,40
540 L DUAL	144	54,00	1371,60
600 L DUAL	160	60,00	1524,00
660 L DUAL	176	66,00	1676,40

CODICE H PASSO 1/2" (mm. 12,7) DUAL

Tipo di cinghia	n° denti	Sviluppo	
		pollici	mm.
240H DUAL	48	24,00	609,60
270H DUAL	54	27,00	685,80
300 H DUAL	60	30,00	762,00
360 H DUAL	72	36,00	914,40
390 H DUAL	78	39,00	990,60
420 H DUAL	84	42,00	1066,80
450 H DUAL	90	45,00	1143,00
480 H DUAL	96	48,00	1219,20
510 H DUAL	102	51,00	1295,40
540 H DUAL	108	54,00	1371,60
570 H DUAL	114	57,00	1447,80
600 H DUAL	120	60,00	1524,00
630 H DUAL	126	63,00	1600,20
660 H DUAL	132	66,00	1676,40
700 H DUAL	140	70,00	1778,00
750 H DUAL	150	75,00	1905,00
800 H DUAL	160	80,00	2032,00
850 H DUAL	170	85,00	2159,00
900 H DUAL	180	90,00	2286,00
1000 H DUAL	200	100,00	2540,00
1100 H DUAL	220	110,00	2794,00
1250 H DUAL	250	125,00	3175,00
1400 H DUAL	280	140,00	3556,00

SCELTA DEL PASSO DELLA CINGHIA POSITIVA

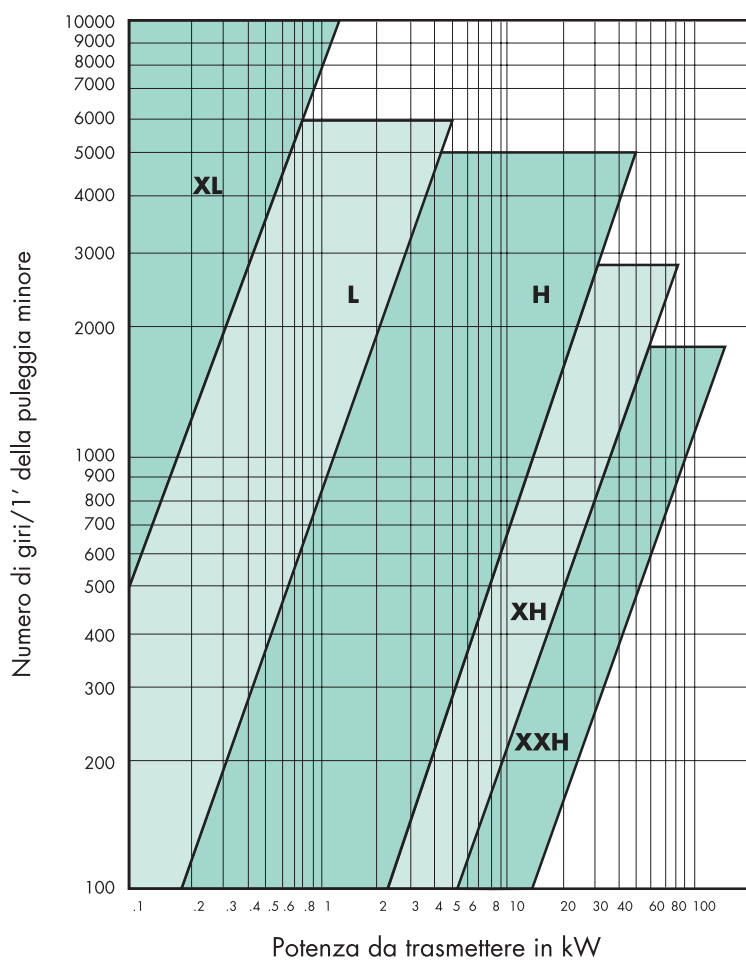

PULEGGE DENTATE POWER GRIP® PER CINGHIE POSITIVE

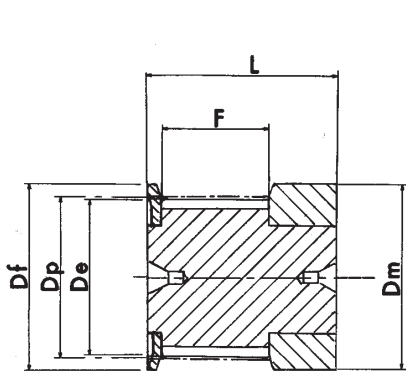

esecuzione 0F

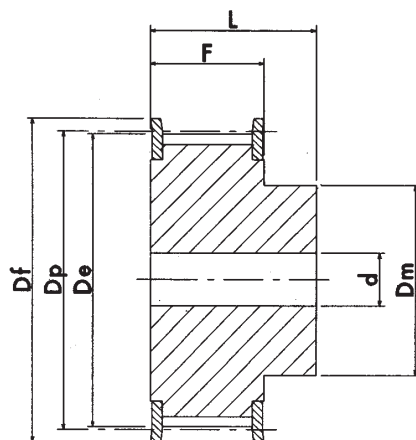

esecuzione 1F

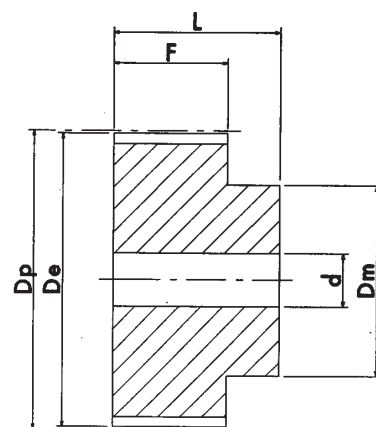

esecuzione 2

MXL 025 PASSO 0,080" (mm 2,032)

CARATTERISTICHE	TIPO	ESEC	N° DENTI	Dp PRIMITIVO	De ESTERNO	Df FLANGIA	Dm MOZZO	F	L	d	N° FLANGIA		
ALLUMINIO	CON FLANGIA	16 MXL 025	16	10,35	9,84	15	15	8,5	16	-	502		
		18 MXL 025	18	11,64	11,12	16	16	8,5	16	-	503		
		20 MXL 025	20	12,94	12,43	16	16	8,5	16	-	503		
		22 MXL 025	22	14,23	13,72	17	10	11	16	3	504		
		24 MXL 025	24	15,52	15,01	20	10	11	16	3	505		
		28 MXL 025	28	18,11	17,60	25	11	11	16	3	506		
		30 MXL 025	30	19,40	18,90	25	12	11	16	4	506		
		32 MXL 025	32	20,70	20,19	26	14	11	16	4	507		
		36 MXL 025	36	23,29	22,78	28	16	11	16	4	508		
		40 MXL 025	40	25,87	25,37	32	18	11	16	4	509		
		42 MXL 025	42	27,17	26,67	32	18	11	16	5	509		
		44 MXL 025	44	28,46	27,95	36	18	11	16	5	510		
		SENZA FLANGIA	48 MXL 025	2	48	31,05	30,54	-	20	11	16	5	-
			60 MXL 025	2	60	38,81	38,30	-	24	11	16	5	-
			72 MXL 025	2	72	46,57	46,06	-	25	11	16	6	-

PULEGGE DENTATE POWER GRIP® PER CINGHIE POSITIVE

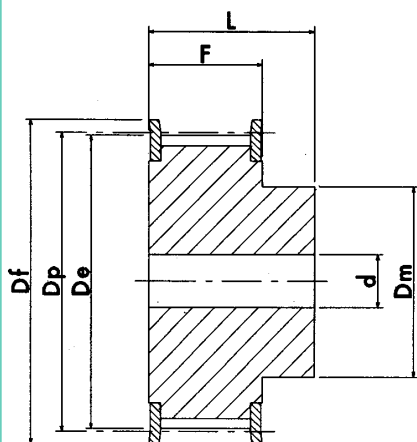

esecuzione 1F

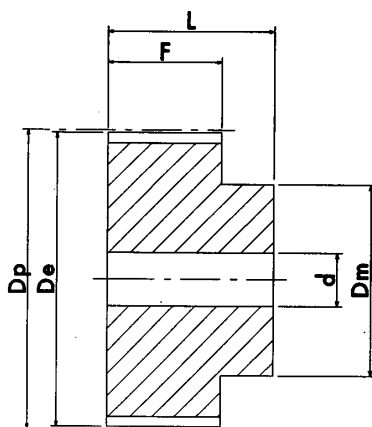

esecuzione 2

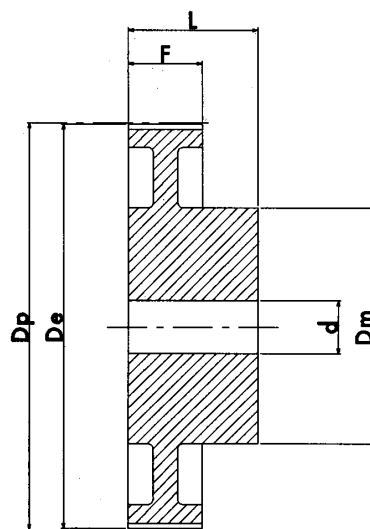

esecuzione 3

XL 037 PASSO 1/5" (mm 5,08)

CARATTERISTICHE	TIPO	ESEC	N° DENTI	Dp PRIMITIVO	De ESTERNO	Df FLANGIA	Dm MOZZO	F	L	d	N° FLANGIA	
ACCIAIO/ALLUMINIO	CON FLANGIA	10 XL 037	1F	10	16,17	15,66	23,0	9,5	14,3	20	-	1
		11 XL 037	1F	11	17,79	17,28	23,0	9,5	14,3	20	-	1
		12 XL 037	1F	12	19,40	18,90	25,0	10	14,3	20	-	2
		13 XL 037	1F	13	21,02	20,51	25,0	10	14,3	20	-	2
		14 XL 037	1F	14	22,64	22,13	28,0	15	14,3	20	-	4
		15 XL 037	1F	15	24,26	23,75	28,0	15	14,3	20	-	4
		16 XL 037	1F	16	25,87	25,36	32,0	16	14,3	20	-	5
		17 XL 037	1F	17	27,49	26,98	32,0	20	14,3	20	-	6
		18 XL 037	1F	18	29,11	28,60	35,0	20	14,3	20	-	7
		19 XL 037	1F	19	30,72	30,22	35,0	20	14,3	22	-	7
		20 XL 037	1F	20	32,34	31,83	38,0	23,5	14,3	22	-	9
		21 XL 037	1F	21	33,96	33,45	38,0	23,5	14,3	22	-	9
		22 XL 037	1F	22	35,57	35,07	41,0	25	14,3	22	6	10
		24 XL 037	1F	24	38,81	38,30	44,0	30	14,3	22	6	12
		26 XL 037	1F	26	42,04	41,53	48,0	30	14,3	22	8	11
		27 XL 037	1F	27	43,66	43,15	48,0	30	14,3	22	8	11
		28 XL 037	1F	28	45,28	44,77	51,0	34	14,3	22	8	16
		30 XL 037	1F	30	48,51	48,00	54,0	38	14,3	22	8	18
		32 XL 037	1F	32	51,74	51,24	57,0	38	14,3	25	8	20
34 XL 037	1F	34	54,98	54,47	61,0	38	14,3	25	8	22		
35 XL 037	1F	35	56,60	56,09	61,0	38	14,3	25	8	22		
ALLUMINIO	SENZA FLANGIA	36 XL 037	2	36	58,21	57,70	-	45	14,3	25	8	-
		38 XL 037	2	38	61,45	60,94	-	45	14,3	25	8	-
		40 XL 037	2	40	64,68	64,17	-	45	14,3	25	8	-
		42 XL 037	2	42	67,91	67,41	-	45	14,3	25	8	-
		44 XL 037	2	44	71,15	70,64	-	45	14,3	25	8	-
		48 XL 037	3	48	77,62	77,11	-	45	14,3	25	10	-
		60 XL 037	3	60	97,02	96,51	-	45	14,3	25	10	-
		72 XL 037	3	72	116,42	115,92	-	45	14,3	25	10	-

PULEGGE DENTATE POWER GRIP® PER CINGHIE POSITIVE

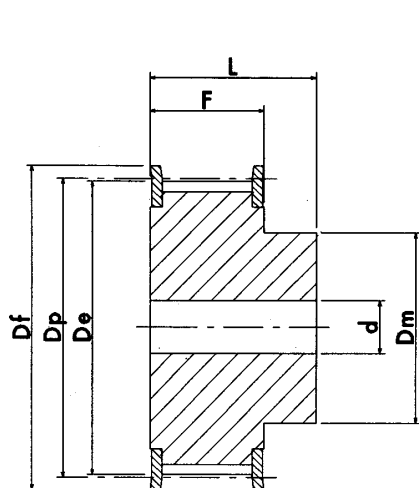

esecuzione 1F

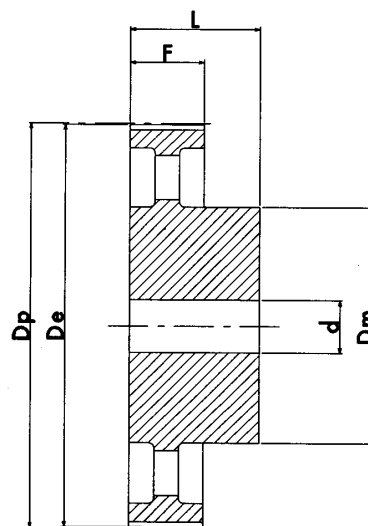

esecuzione 4

L 050 PASSO 3/8" (mm 9,52)

CARATTERISTICHE	TIPO	ESEC	N° DENTI	Dp PRIMITIVO	De ESTERNO	Df FLANGIA	Dm MOZZO	F	L	d	N° FLANGIA			
ACCIAIO	CON FLANGIA	10 L 050	1F	10	30,33	29,56	37,00	20	19,0	28	8	50		
		11 L 050	1F	11	33,35	32,59	37,00	22	19,0	30	8	50		
		12 L 050	1F	12	36,37	35,62	43,00	24	19,0	30	8	52		
		13 L 050	1F	13	39,41	38,65	44,00	28	19,0	30	8	83		
		14 L 050	1F	14	42,44	41,68	48,00	28	19,0	30	8	54		
		15 L 050	1F	15	45,48	44,72	51,00	34	19,0	30	8	55		
		16 L 050	1F	16	48,51	47,75	54,00	36	19,0	32	8	56		
		17 L 050	1F	17	51,54	50,78	57,00	36	19,0	32	10	57		
		18 L 050	1F	18	54,59	53,81	60,00	40	19,0	32	10	58		
		19 L 050	1F	19	57,61	56,84	64,00	40	19,0	32	10	59		
		20 L 050	1F	20	60,63	59,88	66,50	40	19,0	32	10	60		
		21 L 050	1F	21	63,68	62,91	70,00	45	19,0	32	10	61		
		22 L 050	1F	22	66,70	65,94	75,00	45	19,0	32	10	62		
		23 L 050	1F	23	69,73	68,97	79,00	55	19,0	32	10	63		
		24 L 050	1F	24	72,77	72,00	79,00	55	19,0	32	10	63		
		25 L 050	1F	25	75,80	75,04	82,50	58	19,0	32	10	64		
		26 L 050	1F	26	78,84	78,07	86,00	58	19,0	32	11	65		
		27 L 050	1F	27	81,86	81,10	86,00	58	19,0	32	11	65		
		28 L 050	1F	28	84,89	84,13	91,00	58	19,0	32	11	66		
		30 L 050	1F	30	90,96	90,20	97,00	70	19,0	32	11	68		
		32 L 050	1F	32	97,03	96,26	102,00	70	19,0	32	11	70		
		33 L 050	1F	33	100,05	99,29	106,00	70	19,0	32	11	71		
		34 L 050	1F	34	103,08	102,32	112,00	70	19,0	32	11	72		
		35 L 050	1F	35	106,12	105,35	112,00	70	19,0	32	11	72		
		36 L 050	1F	36	109,14	108,39	115,00	70	19,0	32	11	74		
		40 L 050	1F	40	121,29	120,51	128,00	70	19,0	32	11	78		
		42 L 050	1F	42	127,34	126,57	135,00	70	19,0	32	11	80		
		44 L 050	1F	44	133,40	132,64	142,00	70	19,0	32	11	81		
		45 L 050	1F	45	136,44	135,67	142,00	70	19,0	32	11	81		
		48 L 050	1F	48	145,54	144,77	150,00	70	19,0	32	11	85		
		GHISA	SENZA FLANGIA	50 L 050	4	50	151,60	150,83	-	70	19,0	32	14	-
				52 L 050	4	52	157,66	156,90	-	70	19,0	32	14	-
				56 L 050	4	56	169,79	169,02	-	70	19,0	32	14	-
				57 L 050	4	57	172,82	172,06	-	70	19,0	32	14	-
				60 L 050	4	60	181,92	181,15	-	75	19,0	42	14	-
				72 L 050	4	72	218,29	217,53	-	75	19,0	42	14	-
				84 L 050	4	84	254,69	253,92	-	75	19,0	42	14	-
				96 L 050	4	96	291,06	290,30	-	75	19,0	42	14	-

PULEGGE DENTATE POWER GRIP® PER CINGHIE POSITIVE

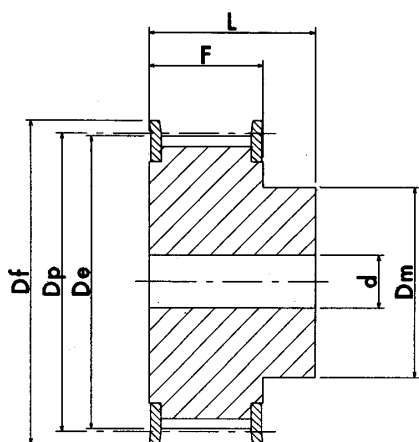

esecuzione 1F

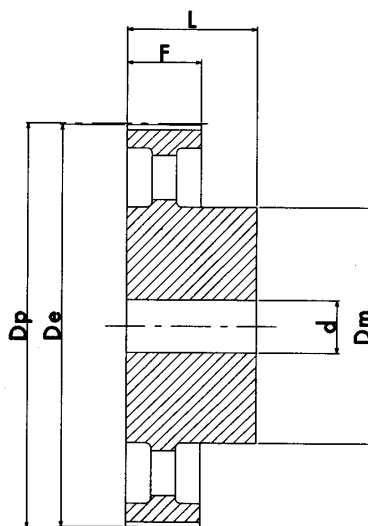

esecuzione 4

L 075 PASSO 3/8" (mm 9,52)

CARATTERISTICHE	TIPO	ESEC	N° DENTI	Dp PRIMITIVO	De ESTERNO	Df FLANGIA	Dm MOZZO	F	L	d	N° FLANGIA	
ACCIAIO	CON FLANGIA	10 L 075	1F	10	30,33	29,56	37,0	20	25,4	38	8	50
		11 L 075	1F	11	33,35	32,59	37,0	22	25,4	38	8	50
		12 L 075	1F	12	36,37	35,62	43,0	24	25,4	38	8	52
		13 L 075	1F	13	39,41	38,65	44,0	28	25,4	38	8	83
		14 L 075	1F	14	42,44	41,68	48,0	28	25,4	38	11	54
		15 L 075	1F	15	45,48	44,72	51,0	34	25,4	38	11	55
		16 L 075	1F	16	48,51	47,75	54,0	36	25,4	38	11	56
		17 L 075	1F	17	51,54	50,78	57,0	36	25,4	38	11	57
		18 L 075	1F	18	54,59	53,81	60,0	40	25,4	38	11	58
		19 L 075	1F	19	57,61	56,84	64,0	40	25,4	38	11	59
		20 L 075	1F	20	60,63	59,88	66,5	40	25,4	38	11	60
		21 L 075	1F	21	63,68	62,91	70,0	45	25,4	38	11	61
		22 L 075	1F	22	66,70	65,94	75,0	45	25,4	38	11	62
		23 L 075	1F	23	69,73	68,97	79,0	55	25,4	38	11	63
		24 L 075	1F	24	72,77	72,00	79,0	55	25,4	38	11	63
		25 L 075	1F	25	75,80	75,04	82,5	58	25,4	38	11	64
		26 L 075	1F	26	78,84	78,07	86,0	58	25,4	38	11	65
		27 L 075	1F	27	81,86	81,10	86,0	58	25,4	38	11	65
		28 L 075	1F	28	84,89	84,13	91,0	58	25,4	38	11	66
		30 L 075	1F	30	90,96	90,20	97,0	70	25,4	38	11	68
		32 L 075	1F	32	97,03	96,26	102,0	70	25,4	38	11	70
		33 L 075	1F	33	100,05	99,29	106,0	70	25,4	38	11	71
		34 L 075	1F	34	103,08	102,32	112,0	70	25,4	38	11	72
		35 L 075	1F	35	106,12	105,35	112,0	70	25,4	38	11	72
36 L 075	1F	36	109,14	108,39	115,0	70	25,4	38	11	74		
40 L 075	1F	40	121,29	120,51	128,0	70	25,4	38	11	78		
42 L 075	1F	42	127,34	126,57	135,0	70	25,4	38	11	80		
44 L 075	1F	44	133,40	132,64	142,0	70	25,4	38	11	81		
45 L 075	1F	45	136,44	135,67	142,0	70	25,4	38	11	81		
48 L 075	1F	48	145,54	144,77	150,0	70	25,4	38	11	85		
GHISA	SENZA FLANGIA	50 L 075	4	50	151,60	150,83	-	70	25,4	38	14	-
		52 L 075	4	52	157,66	156,90	-	70	25,4	38	14	-
		56 L 075	4	56	169,79	169,02	-	70	25,4	38	14	-
		57 L 075	4	57	172,82	172,06	-	70	25,4	38	14	-
		60 L 075	4	60	181,92	181,15	-	75	25,4	45	14	-
		72 L 075	4	72	218,29	217,53	-	75	25,4	45	14	-
		84 L 075	4	84	254,69	253,92	-	75	25,4	45	14	-
		96 L 075	4	96	291,06	290,30	-	75	25,4	45	14	-

PULEGGE DENTATE POWER GRIP® PER CINGHIE POSITIVE

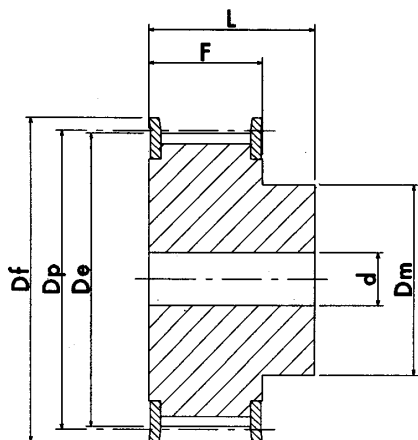

esecuzione 1F

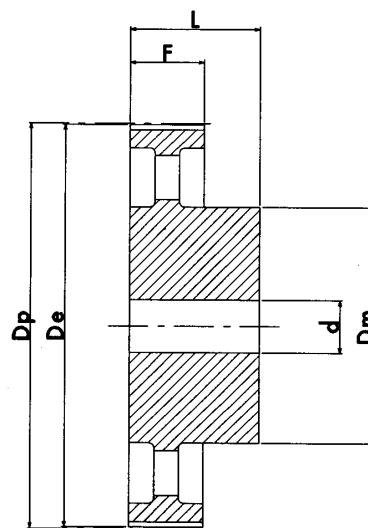

esecuzione 4

L 100 PASSO 3/8" (mm 9,52)

CARATTERISTICHE	TIPO	ESEC	N° DENTI	Dp PRIMITIVO	De ESTERNO	Df FLANGIA	Dm MOZZO	F	L	d	N° FLANGIA	
ACCIAIO	CON FLANGIA	10 L 100	1F	10	30,33	29,56	37,0	20	31,8	45	8	50
		11 L 100	1F	11	33,35	32,59	37,0	22	31,8	45	8	50
		12 L 100	1F	12	36,37	35,62	43,0	24	31,8	45	8	52
		13 L 100	1F	13	39,41	38,65	44,0	28	31,8	45	8	83
		14 L 100	1F	14	42,44	41,68	48,0	28	31,8	45	11	54
		15 L 100	1F	15	45,48	44,72	51,0	34	31,8	45	11	55
		16 L 100	1F	16	48,51	47,75	54,0	36	31,8	45	11	56
		17 L 100	1F	17	51,54	50,78	57,0	36	31,8	45	11	57
		18 L 100	1F	18	54,59	53,81	60,0	40	31,8	45	11	58
		19 L 100	1F	19	57,61	56,84	64,0	40	31,8	45	11	59
		20 L 100	1F	20	60,63	59,88	66,5	40	31,8	45	11	60
		21 L 100	1F	21	63,68	62,91	70,0	45	31,8	45	11	61
		22 L 100	1F	22	66,70	65,94	75,0	45	31,8	45	11	62
		23 L 100	1F	23	69,73	68,97	79,0	55	31,8	45	11	63
		24 L 100	1F	24	72,77	72,00	79,0	55	31,8	45	11	63
		25 L 100	1F	25	75,80	75,04	82,5	58	31,8	45	11	64
		26 L 100	1F	26	78,84	78,07	86,0	58	31,8	45	11	65
		27 L 100	1F	27	81,86	81,10	86,0	58	31,8	45	11	65
		28 L 100	1F	28	84,89	84,13	91,0	58	31,8	45	11	66
		30 L 100	1F	30	90,96	90,20	97,0	70	31,8	45	11	68
		32 L 100	1F	32	97,03	96,26	102,0	70	31,8	45	11	70
		33 L 100	1F	33	100,05	99,29	106,0	70	31,8	45	11	71
		34 L 100	1F	34	103,08	102,32	112,0	70	31,8	45	11	72
		35 L 100	1F	35	106,12	105,35	112,0	70	31,8	45	11	72
		36 L 100	1F	36	109,14	108,39	115,0	70	31,8	45	11	74
		40 L 100	1F	40	121,29	120,51	128,0	70	31,8	45	11	78
		42 L 100	1F	42	127,34	126,57	135,0	70	31,8	45	11	80
		44 L 100	1F	44	133,40	132,64	142,0	70	31,8	45	11	81
45 L 100	1F	45	136,44	135,67	142,0	70	31,8	45	11	81		
48 L 100	1F	48	145,54	144,77	150,0	70	31,8	45	11	85		
GHISA	SENZA FLANGIA	50 L 100	4	50	151,60	150,83	-	70	31,8	45	14	-
		52 L 100	4	52	157,66	156,90	-	70	31,8	45	14	-
		56 L 100	4	56	169,79	169,02	-	70	31,8	45	14	-
		57 L 100	4	57	172,82	172,06	-	70	31,8	45	14	-
		60 L 100	4	60	181,92	181,15	-	75	31,8	45	14	-
		72 L 100	4	72	218,29	217,53	-	75	31,8	45	14	-
		84 L 100	4	84	254,69	253,92	-	75	31,8	45	14	-
		96 L 100	4	96	291,06	290,30	-	75	31,8	45	14	-

PULEGGE DENTATE POWER GRIP® PER CINGHIE POSITIVE

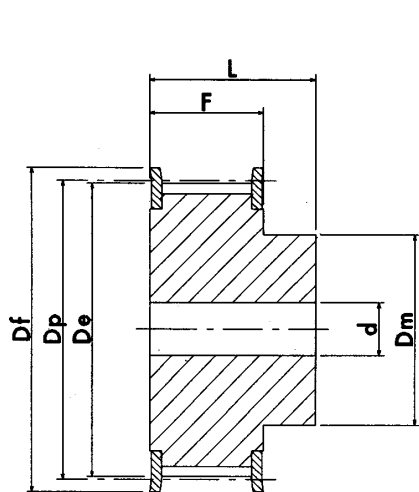

esecuzione 1F

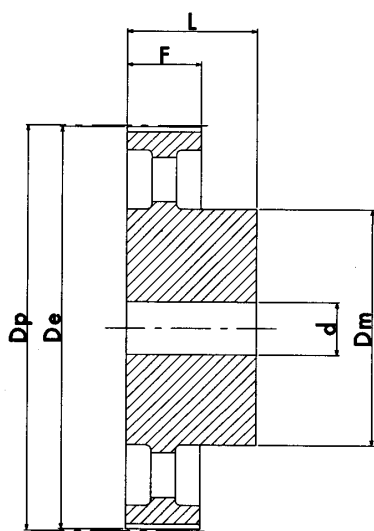

esecuzione 4

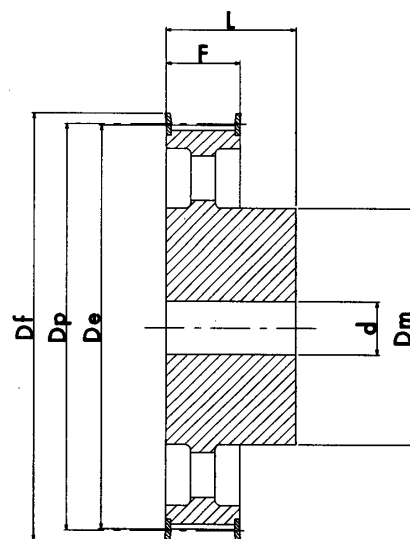

esecuzione 5F

H 075 PASSO 1/2" (mm 12,7)

CARATTERISTICHE	TIPO	ESEC	N° DENTI	Dp PRIMITIVO	De ESTERNO	Df FLANGIA	Dm MOZZO	F	L	d	N° FLANGIA		
ACCIAIO	CON FLANGIA	14 H 075	14	56,59	55,22	64,0	40	26,4	40	-	59		
		15 H 075	15	60,64	59,27	66,5	45	26,4	40	-	60		
		16 H 075	16	64,67	63,31	70,0	45	26,4	40	-	61		
		17 H 075	17	68,72	67,35	75,0	45	26,4	40	-	62		
		18 H 075	18	72,77	71,39	79,0	55	26,4	40	-	63		
		19 H 075	19	76,81	75,44	82,5	60	26,4	40	11	64		
		20 H 075	20	80,85	79,48	87,0	62	26,4	40	11	64		
		21 H 075	21	84,89	83,52	91,0	65	26,4	40	11	66		
		22 H 075	22	88,93	87,56	94,0	68	26,4	40	11	67		
		23 H 075	23	92,98	91,61	97,0	72	26,4	40	11	68		
		24 H 075	24	97,03	95,65	102,0	72	26,4	40	11	70		
		25 H 075	25	101,06	99,69	106,0	72	26,4	40	11	71		
		26 H 075	26	105,11	103,73	112,0	80	26,4	40	11	72		
		27 H 075	27	109,15	107,78	115,0	80	26,4	40	11	74		
		28 H 075	28	113,18	111,82	120,0	80	26,4	40	11	75		
		30 H 075	30	121,29	119,90	128,0	80	26,4	40	11	78		
		32 H 075	32	129,30	127,99	135,0	80	26,4	40	11	80		
		33 H 075	33	133,40	132,03	142,0	80	26,4	40	11	81		
		34 H 075	34	137,45	136,07	142,0	80	26,4	40	11	81		
		35 H 075	35	141,49	140,12	150,0	80	26,4	40	11	85		
		36 H 075	36	145,54	144,16	150,0	80	26,4	40	11	85		
		38 H 075	38	153,62	152,24	158,0	80	26,4	40	11	86		
		40 H 075	40	161,70	160,33	168,0	80	26,4	40	11	90		
		42 H 075	42	169,79	168,41	184,0	80	26,4	40	11	94		
		GHISA	SENZA FLANGIA	44 H 075	44	177,80	176,50	184,0	80	26,4	40	14	95
				48 H 075	48	194,03	192,67	200,0	90	26,4	45	14	100
				50 H 075	4	202,13	200,75	-	90	26,4	45	14	-

PULEGGE DENTATE POWER GRIP® PER CINGHIE POSITIVE

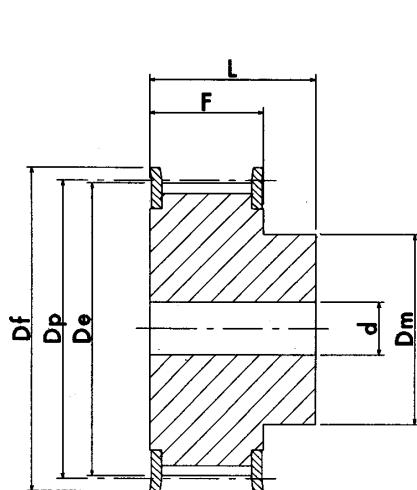

esecuzione 1F

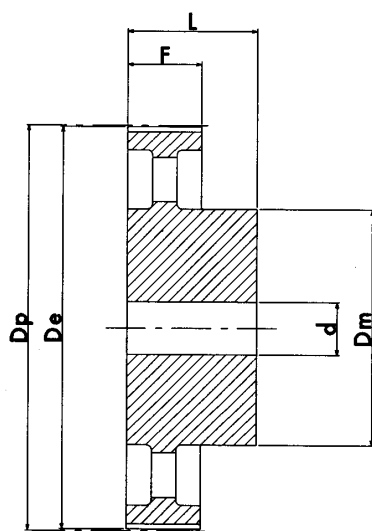

esecuzione 4

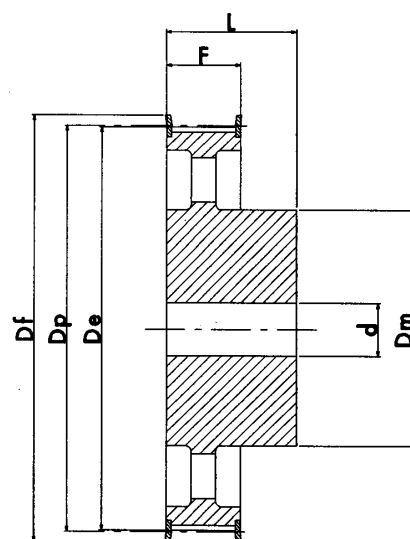

esecuzione 5F

H 100 PASSO 1/2" (mm 12,7)

CARATTERISTICHE	TIPO	ESEC	N° DENTI	Dp PRIMITIVO	De ESTERNO	Df FLANGIA	Dm MOZZO	F	L	d	N° FLANGIA	
ACCIAIO	CON FLANGIA	14 H 100	1F	14	56,59	55,22	64,0	40	31,8	45	-	59
		15 H 100	1F	15	60,64	59,27	66,5	45	31,8	45	-	60
		16 H 100	1F	16	64,67	63,31	70,0	45	31,8	45	-	61
		17 H 100	1F	17	68,72	67,35	75,0	45	31,8	45	-	62
		18 H 100	1F	18	72,77	71,39	79,0	55	31,8	45	-	63
		19 H 100	1F	19	76,81	75,44	82,5	60	31,8	45	14	64
		20 H 100	1F	20	80,85	79,48	87,0	62	31,8	45	14	76
		21 H 100	1F	21	84,89	83,52	91,0	65	31,8	45	14	66
		22 H 100	1F	22	88,93	87,56	94,0	68	31,8	45	14	67
		23 H 100	1F	23	92,98	91,61	97,0	72	31,8	45	14	68
		24 H 100	1F	24	97,03	95,65	102,0	72	31,8	45	14	70
		25 H 100	1F	25	101,06	99,69	106,0	72	31,8	45	14	71
		26 H 100	1F	26	105,11	103,73	112,0	80	31,8	45	14	72
		27 H 100	1F	27	109,15	107,78	115,0	80	31,8	45	14	74
		28 H 100	1F	28	113,18	111,82	120,0	80	31,8	45	14	75
		29 H 100	1F	29	117,23	115,86	120,0	80	31,8	45	14	75
		30 H 100	1F	30	121,29	119,90	128,0	80	31,8	45	14	78
		32 H 100	1F	32	129,30	127,99	135,0	80	31,8	45	14	80
		33 H 100	1F	33	133,40	132,03	142,0	80	31,8	45	14	81
		34 H 100	1F	34	137,45	136,07	142,0	80	31,8	45	14	81
35 H 100	1F	35	141,49	140,12	150,0	80	31,8	45	14	85		
36 H 100	1F	36	145,54	144,16	150,0	80	31,8	45	14	85		
38 H 100	1F	38	153,62	152,24	158,0	80	31,8	45	14	86		
40 H 100	1F	40	161,70	160,33	168,0	80	31,8	45	14	90		
42 H 100	1F	42	169,79	168,41	180,0	80	31,8	45	14	94		
GHISA	SENZA FLANGIA	44 H 100	5F	44	177,88	176,50	184,0	80	31,8	50	14	95
		45 H 100	5F	45	181,91	180,54	192,0	80	31,8	50	14	96
		48 H 100	5F	48	194,03	192,67	200,0	90	31,8	50	14	100
	50 H 100	4	50	202,13	200,75	-	90	31,8	50	19	-	
	52 H 100	4	52	210,21	208,84	-	90	31,8	50	19	-	
	58 H 100	4	58	234,47	233,09	-	90	31,8	50	19	-	
	60 H 100	4	60	242,55	241,18	-	120	31,8	50	19	-	
	70 H 100	4	70	282,98	281,61	-	120	31,8	55	19	-	
	72 H 100	4	72	291,06	289,69	-	120	31,8	55	19	-	
	84 H 100	4	84	339,57	338,20	-	120	31,8	55	19	-	
	96 H 100	4	96	388,09	386,71	-	120	31,8	60	19	-	
	120 H 100	4	120	485,12	483,73	-	120	31,8	60	19	-	

PULEGGE DENTATE POWER GRIP® PER CINGHIE POSITIVE

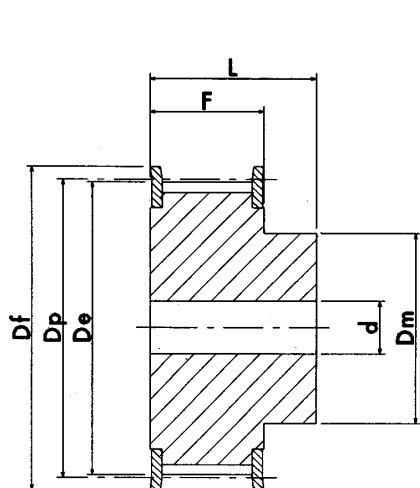

esecuzione 1F

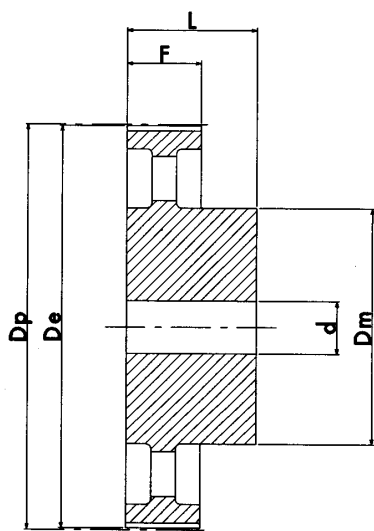

esecuzione 4

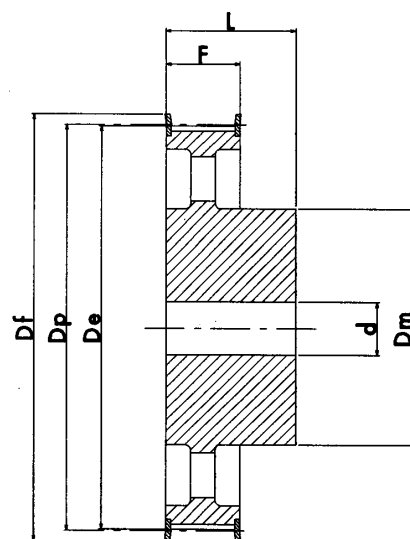

esecuzione 5F

H 150 PASSO 1/2" (mm 12,7)

CARATTERISTICHE	TIPO	ESEC	N° DENTI	Dp PRIMITIVO	De ESTERNO	Df FLANGIA	Dm MOZZO	F	L	d	N° FLANGIA	
ACCIAIO	CON FLANGIA	14 H 150	1F	14	56,59	55,22	64,0	42	46,0	58	-	59
		15 H 150	1F	15	60,64	59,27	66,5	45	46,0	58	-	60
		16 H 150	1F	16	64,67	63,31	70,0	45	46,0	58	-	61
		17 H 150	1F	17	68,72	67,35	75,0	45	46,0	58	-	62
		18 H 150	1F	18	72,77	71,39	79,0	55	46,0	58	-	63
		19 H 150	1F	19	76,81	75,44	82,5	60	46,0	58	-	64
		20 H 150	1F	20	80,85	79,48	87,0	62	46,0	58	-	76
		21 H 150	1F	21	84,89	83,52	91,0	65	46,0	58	-	66
		22 H 150	1F	22	88,93	87,56	94,0	68	46,0	58	-	67
		23 H 150	1F	23	92,98	91,61	97,0	72	46,0	58	-	68
		24 H 150	1F	24	97,03	95,65	102,0	72	46,0	58	-	70
		25 H 150	1F	25	101,06	99,69	106,0	72	46,0	58	-	71
		26 H 150	1F	26	105,11	103,73	112,0	80	46,0	58	-	72
		27 H 150	1F	27	109,15	107,78	115,0	80	46,0	58	-	74
		28 H 150	1F	28	113,18	111,82	120,0	80	46,0	58	-	75
		29 H 150	1F	29	117,23	115,86	120,0	80	46,0	58	-	75
		30 H 150	1F	30	121,29	119,90	128,0	80	46,0	58	-	78
		32 H 150	1F	32	129,30	127,99	135,0	80	46,0	58	-	80
		33 H 150	1F	33	133,40	132,03	142,0	80	46,0	58	-	81
		34 H 150	1F	34	137,45	136,07	142,0	80	46,0	58	-	81
		35 H 150	1F	35	141,49	140,12	150,0	80	46,0	58	-	85
36 H 150	1F	36	145,54	144,16	150,0	80	46,0	58	-	85		
38 H 150	1F	38	153,62	152,24	158,0	80	46,0	58	-	86		
40 H 150	1F	40	161,70	160,33	168,0	80	46,0	58	-	90		
42 H 150	1F	42	169,79	168,41	180,0	80	46,0	58	-	94		
GHISA	CON FLANGIA	44 H 150	5F	44	177,88	176,50	184,00	80	46,0	58	19	95
		45 H 150	5F	45	181,91	180,54	192,00	80	46,0	58	19	96
		48 H 150	5F	48	194,03	192,67	200,00	90	46,0	65	19	100
	SENZA FLANGIA	50 H 150	4	50	202,13	200,75	-	90	46,0	65	19	-
		52 H 150	4	52	210,21	208,84	-	90	46,0	65	19	-
		58 H 150	4	58	234,47	233,09	-	90	46,0	65	19	-
		60 H 150	4	60	242,55	241,18	-	120	46,0	65	19	-
		70 H 150	4	70	282,98	281,61	-	120	46,0	65	24	-
		72 H 150	4	72	291,06	289,69	-	120	46,0	65	24	-
		84 H 150	4	84	339,57	338,20	-	120	46,0	65	24	-
		96 H 150	4	96	388,09	386,71	-	120	46,0	65	24	-
		120 H 150	4	120	485,12	483,73	-	120	46,0	65	24	-

PULEGGE DENTATE POWER GRIP® PER CINGHIE POSITIVE

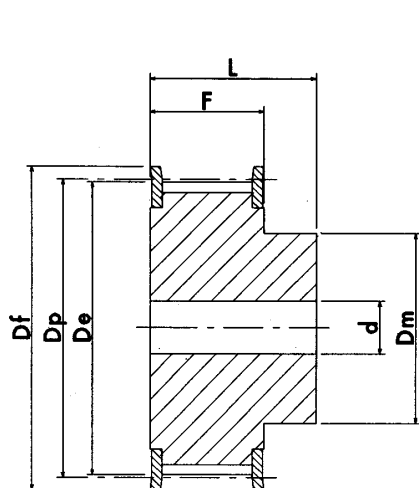

esecuzione 1F

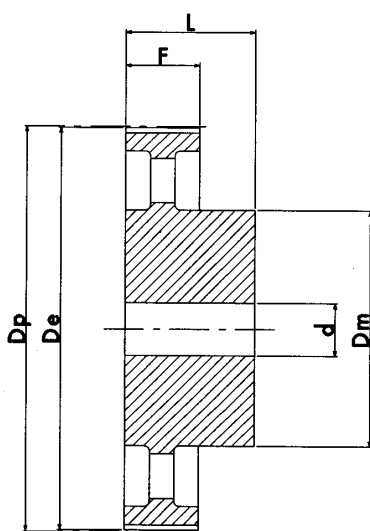

esecuzione 4

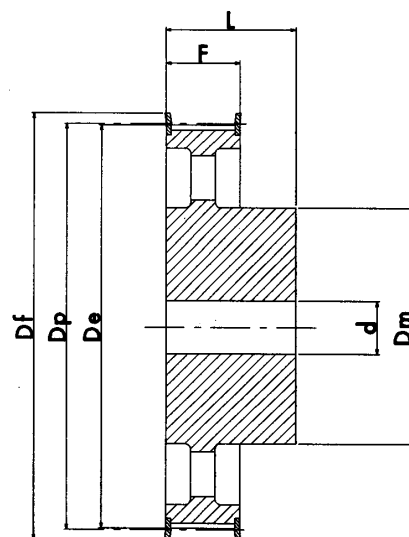

esecuzione 5F

H 200 PASSO 1/2" (mm 12,7)

CARATTERISTICHE	TIPO	ESEC	N° DENTI	Dp PRIMITIVO	De ESTERNO	Df FLANGIA	Dm MOZZO	F	L	d	N° FLANGIA	
ACCIAIO	CON FLANGIA	14 H 200	1F	14	56,59	55,22	64,0	42	58,7	70	-	59
		15 H 200	1F	15	60,64	59,27	66,5	45	58,7	70	-	60
		16 H 200	1F	16	64,67	63,31	70,0	45	58,7	70	-	61
		17 H 200	1F	17	68,72	67,35	75,0	45	58,7	70	-	62
		18 H 200	1F	18	72,77	71,39	79,0	55	58,7	70	-	63
		19 H 200	1F	19	76,81	75,44	82,5	60	58,7	70	-	64
		20 H 200	1F	20	80,85	79,48	87,0	62	58,7	70	-	76
		21 H 200	1F	21	84,89	83,52	91,0	65	58,7	70	-	66
		22 H 200	1F	22	88,93	87,56	94,0	68	58,7	70	-	67
		23 H 200	1F	23	92,98	91,61	97,0	72	58,7	70	-	68
		24 H 200	1F	24	97,03	95,65	102,0	72	58,7	70	-	70
		25 H 200	1F	25	101,06	99,69	106,0	72	58,7	70	-	71
		26 H 200	1F	26	105,11	103,73	112,0	80	58,7	70	-	72
		27 H 200	1F	27	109,15	107,78	115,0	80	58,7	70	-	74
		28 H 200	1F	28	113,18	111,82	120,0	80	58,7	70	-	75
		29 H 200	1F	29	117,23	115,86	120,0	80	58,7	70	-	75
		30 H 200	1F	30	121,29	119,90	128,0	80	58,7	70	-	78
		32 H 200	1F	32	129,30	127,99	135,0	80	58,7	70	-	80
		33 H 200	1F	33	133,40	132,03	142,0	80	58,7	70	-	81
		34 H 200	1F	34	137,45	136,07	142,0	80	58,7	70	-	81
35 H 200	1F	35	141,49	140,12	150,0	80	58,7	70	-	85		
36 H 200	1F	36	145,54	144,16	150,0	80	58,7	70	-	85		
38 H 200	1F	38	153,62	152,24	158,0	80	58,7	70	-	86		
40 H 200	1F	40	161,70	160,33	168,0	80	58,7	70	-	90		
42 H 200	1F	42	169,79	168,41	180,0	80	58,7	70	-	94		
GHISA	CON FLANGIA	44 H 200	5F	44	177,88	176,50	184,0	80	58,7	70	19	95
		45 H 200	5F	45	181,91	180,54	192,0	80	58,7	70	19	96
		48 H 200	5F	48	194,03	192,67	200,0	90	58,7	75	24	100
	SENZA FLANGIA	50 H 200	4	50	202,13	200,75	-	90	58,7	75	24	-
		52 H 200	4	52	210,21	208,84	-	90	58,7	75	24	-
		58 H 200	4	58	234,47	233,09	-	90	58,7	75	24	-
		60 H 200	4	60	242,55	241,18	-	120	58,7	75	24	-
		70 H 200	4	70	282,98	281,61	-	120	58,7	75	28	-
		72 H 200	4	72	291,06	289,69	-	120	58,7	75	28	-
		84 H 200	4	84	339,57	338,20	-	120	58,7	75	28	-
		96 H 200	4	96	388,09	386,71	-	120	58,7	75	28	-
		120 H 200	4	120	485,12	483,73	-	120	58,7	75	28	-

PULEGGE DENTATE POWER GRIP® PER CINGHIE POSITIVE

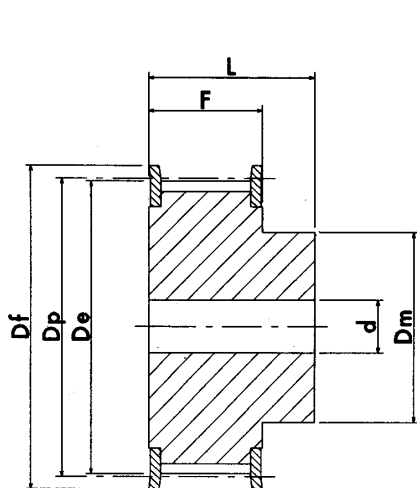

esecuzione 1F

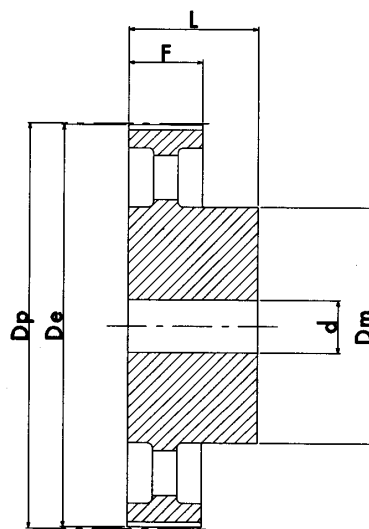

esecuzione 4

H 300 PASSO 1/2" (mm 12,7)

CARATTERISTICHE	TIPO	ESEC	N° DENTI	Dp PRIMITIVO	De ESTERNO	Df FLANGIA	Dm MOZZO	F	L	d	N° FLANGIA			
ACCIAIO	CON FLANGIA	14 H 300	1F	14	56,59	55,22	64,0	42	85,7	100	-	59		
		15 H 300	1F	15	60,64	59,27	66,5	45	85,7	100	-	60		
		16 H 300	1F	16	64,67	63,31	70,0	45	85,7	100	-	61		
		17 H 300	1F	17	68,72	67,35	75,0	45	85,7	100	-	62		
		18 H 300	1F	18	72,77	71,39	79,0	55	85,7	100	-	63		
		19 H 300	1F	19	76,81	75,44	82,5	60	85,7	100	-	64		
		20 H 300	1F	20	80,85	79,48	87,0	62	85,7	100	-	76		
		21 H 300	1F	21	84,89	83,52	91,0	65	85,7	100	-	66		
		22 H 300	1F	22	88,93	87,56	94,0	68	85,7	100	-	67		
		23 H 300	1F	23	92,98	91,61	97,0	72	85,7	100	-	68		
		24 H 300	1F	24	97,03	95,65	102,0	72	85,7	100	-	70		
		25 H 300	1F	25	101,06	99,69	106,0	72	85,7	100	-	71		
		26 H 300	1F	26	105,11	103,73	112,0	80	85,7	100	-	72		
		27 H 300	1F	27	109,15	107,78	115,0	80	85,7	100	-	74		
		28 H 300	1F	28	113,18	111,82	120,0	80	85,7	100	-	75		
		30 H 300	1F	30	121,29	119,90	128,0	80	85,7	100	-	78		
		32 H 300	1F	32	129,30	127,99	135,0	80	85,7	100	-	80		
		33 H 300	1F	33	133,40	132,03	142,0	80	85,7	100	-	81		
		34 H 300	1F	34	137,45	136,07	142,0	80	85,7	100	-	81		
		35 H 300	1F	35	141,49	140,12	150,0	80	85,7	100	-	85		
		36 H 300	1F	36	145,54	144,16	150,0	80	85,7	100	-	85		
		38 H 300	1F	38	153,62	152,24	158,0	80	85,7	100	-	86		
		40 H 300	1F	40	161,70	160,33	168,0	80	85,7	100	-	90		
		42 H 300	1F	42	169,79	168,41	180,0	80	85,7	100	-	94		
		GHISA	SENZA FLANGIA	44 H 300	4	44	177,88	176,50	-	80	85,7	100	24	-
				48 H 300	4	48	194,03	192,67	-	90	85,7	100	24	-
				50 H 300	4	50	202,13	200,75	-	90	85,7	100	24	-
58 H 300	4			58	234,47	233,09	-	90	85,7	100	24	-		
60 H 300	4			60	242,55	241,18	-	120	85,7	100	24	-		
72 H 300	4			72	291,06	289,69	-	120	85,7	100	28	-		
84 H 300	4			84	339,57	338,20	-	120	85,7	100	28	-		
96 H 300	4			96	388,09	386,71	-	120	85,7	100	28	-		
120 H 300	4	120	485,12	483,73	-	120	85,7	100	28	-				

PULEGGE DENTATE POWER GRIP® PER CINGHIE POSITIVE

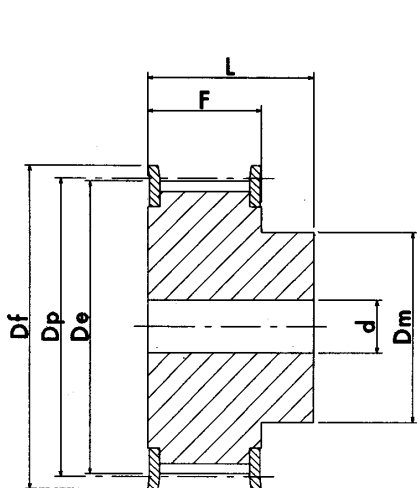

esecuzione 1F

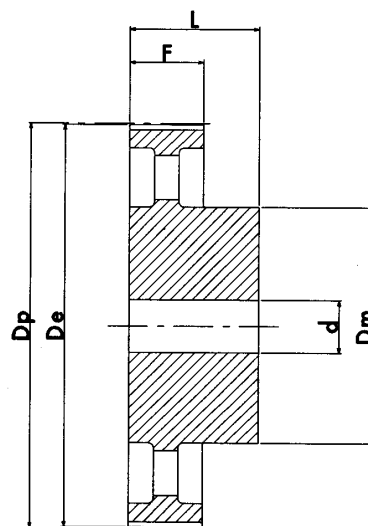

esecuzione 4

* Le dentature con l'asterisco vengono costruite a richiesta

XH 200 PASSO 7/8" (mm 22,22)

CARATTERISTICHE	TIPO	ESEC	N° DENTI	Dp PRIMITIVO	De ESTERNO	Df FLANGIA	Dm MOZZO	F	L	d	N° FLANGIA	
ACCIAIO	CON FLANGIA	18 XH 200	1F	18	127,34	124,55	140,0	100	65	80	24	155
		19 XH 200	1F	19	134,41	131,62	146,0	100	65	80	24	156
		20 XH 200	1F	20	141,49	138,69	155,0	100	65	80	24	157
		21 XH 200	1F	21	148,56	145,77	160,0	110	65	80	24	158
		22 XH 200	1F	22	155,64	152,84	170,0	110	65	80	24	159
		24 XH 200	1F	24	169,79	166,99	184,0	120	65	80	24	161
		25 XH 200	1F	25	176,86	174,07	188,0	120	65	80	24	162
		26 XH 200	1F	26	183,93	181,14	198,0	120	65	80	24	163
		27 XH 200	1F	27	191,01	188,22	205,0	120	65	80	24	164
		28 XH 200	1F	28	198,09	195,29	212,0	120	65	80	24	165
		30 XH 200	1F	30	212,23	209,44	227,0	120	65	80	24	167
		32 XH 200	1F	32	226,38	223,59	240,0	120	65	80	24	169
		34 XH 200	1F	34	240,53	237,74	256,0	120	65	80	24	170
		GHISA	SENZA FLANGIA	*38 XH 200	4	38	268,83	266,03	-	150	65	80
*40 XH 200	4			40	282,98	280,18	-	150	65	100	28	-
*48 XH 200	4			48	339,57	336,78	-	150	65	100	28	-
*60 XH 200	4			60	424,47	421,67	-	150	65	100	28	-
*72 XH 200	4			72	509,36	506,56	-	160	65	100	28	-
*84 XH 200	4			84	594,25	591,46	-	160	65	100	28	-
*96 XH 200	4			96	679,15	676,35	-	160	65	100	28	-
*120 XH 200	4			120	848,93	846,14	-	160	65	100	28	-

PULEGGE DENTATE POWER GRIP® PER CINGHIE POSITIVE

XH 300 PASSO 7/8" (mm 22,22)

CARATTERISTICHE		TIPO	ESEC	N° DENTI	Dp PRIMITIVO	De ESTERNO	Df FLANGIA	Dm MOZZO	F	L	d	N° FLANGIA
ACCIAIO	CON FLANGIA	18 XH 300	1F	18	127,34	124,55	140,0	100	90,5	110	28	155
		19 XH 300	1F	19	134,41	131,62	146,0	100	90,5	110	28	156
		20 XH 300	1F	20	141,49	138,69	155,0	100	90,5	110	28	157
		21 XH 300	1F	21	148,56	145,77	160,0	110	90,5	110	28	158
		22 XH 300	1F	22	155,64	152,84	170,0	110	90,5	110	28	159
		24 XH 300	1F	24	169,79	166,99	184,0	120	90,5	110	28	161
		25 XH 300	1F	25	176,86	174,07	188,0	120	90,5	110	28	162
		26 XH 300	1F	26	183,93	181,14	198,0	120	90,5	110	28	163
		27 XH 300	1F	27	191,01	188,22	205,0	120	90,5	110	28	164
		28 XH 300	1F	28	198,09	195,29	212,0	150	90,5	110	28	165
		30 XH 300	1F	30	212,23	209,44	227,0	150	90,5	110	28	167
		32 XH 300	1F	32	226,38	223,59	240,0	150	90,5	110	28	169
		34 XH 300	1F	34	240,53	237,74	256,0	150	90,5	110	28	170
		GHISA	SENZA FLANGIA	*38 XH 300	4	38	268,83	266,03	-	150	90,5	120
*40 XH 300	4			40	282,98	280,18	-	150	90,5	120	32	-
*48 XH 300	4			48	339,57	336,78	-	175	90,5	120	32	-
*60 XH 300	4			60	424,47	421,67	-	175	90,5	120	32	-
*72 XH 300	4			72	509,36	506,56	-	175	90,5	120	32	-
*84 XH 300	4			84	594,25	591,46	-	175	90,5	120	32	-
*96 XH 300	4			96	679,15	676,35	-	175	90,5	120	32	-
*120 XH 300	4			120	848,93	846,14	-	175	90,5	120	32	-

* Le dentature con l'asterisco vengono costruite a richiesta

XH 400 PASSO 7/8" (mm 22,22)

CARATTERISTICHE		TIPO	ESEC	N° DENTI	Dp PRIMITIVO	De ESTERNO	Df FLANGIA	Dm MOZZO	F	L	d	N° FLANGIA
ACCIAIO	CON FLANGIA	18 XH 400	1F	18	127,34	124,55	140,0	100	118	132	32	155
		19 XH 400	1F	19	134,41	131,62	146,0	100	118	132	32	156
		20 XH 400	1F	20	141,49	138,69	155,0	100	118	132	32	157
		21 XH 400	1F	21	148,56	145,77	160,0	110	118	132	32	158
		22 XH 400	1F	22	155,64	152,84	170,0	110	118	132	32	159
		24 XH 400	1F	24	169,79	166,99	184,0	120	118	132	32	161
		25 XH 400	1F	25	176,86	174,07	188,0	120	118	132	32	162
		26 XH 400	1F	26	183,93	181,14	198,0	120	118	132	32	163
		27 XH 400	1F	27	191,01	188,22	205,0	120	118	132	32	164
		28 XH 400	1F	28	198,09	195,29	212,0	150	118	132	32	165
		30 XH 400	1F	30	212,23	209,44	227,0	150	118	132	32	167
		32 XH 400	1F	32	226,38	223,59	240,0	150	118	132	32	169
		34 XH 400	1F	34	240,53	237,74	256,0	150	118	132	32	170
		GHISA	SENZA FLANGIA	*38 XH 400	4	38	268,83	266,03	-	150	118	132
*40 XH 400	4			40	282,98	280,18	-	150	118	132	32	-
*48 XH 400	4			48	339,57	336,78	-	175	118	132	32	-
*60 XH 400	4			60	424,47	421,67	-	175	118	132	32	-
*72 XH 400	4			72	509,36	506,56	-	175	118	132	32	-
*84 XH 400	4			84	594,25	591,46	-	175	118	132	32	-
*96 XH 400	4			96	679,15	676,35	-	175	118	132	32	-
*120 XH 400	4			120	848,93	846,14	-	175	118	132	32	-

P U L E G G E D E N T A T E P O W E R G R I P [®] P E R C I N G H I E P O S I T I V E

XXH 200 PASSO 1" 1/4 (mm 31,75)

CARATTERISTICHE		TIPO	ESEC	N° DENTI	Dp PRIMITIVO	De ESTERNO	Df FLANGIA	Dm MOZZO	F	L	d	N° FLANGIA
ACCIAIO	CON FLANGIA	18 XXH 200	1F	18	181,91	178,87	198,0	140	64,2	100	28	163
		20 XXH 200	1F	20	202,13	199,08	212,0	150	64,2	100	28	165
		22 XXH 200	1F	22	222,34	219,29	240,0	150	64,2	100	28	169
		24 XXH 200	1F	24	242,55	239,50	267,0	150	64,2	100	28	173
		26 XXH 200	1F	26	262,76	259,79	290,0	150	64,2	100	28	178
		GHISA	SENZA FLANGIA	*30 XXH 200	4	30	303,19	300,14	-	150	64,2	100
*40 XXH 200	4			40	404,25	401,21	-	150	64,2	100	28	-
*48 XXH 200	4			48	485,10	482,06	-	175	64,2	120	32	-
*60 XXH 200	4			60	606,38	603,33	-	175	64,2	120	32	-
*72 XXH 200	4			72	727,66	724,61	-	175	64,2	120	38	-
*90 XXH 200	4			90	909,57	906,52	-	175	64,2	120	38	-

* Le dentature con l'asterisco vengono costruite a richiesta

XXH 300 PASSO 1" 1/4 (mm 31,75)

CARATTERISTICHE		TIPO	ESEC	N° DENTI	Dp PRIMITIVO	De ESTERNO	Df FLANGIA	Dm MOZZO	F	L	d	N° FLANGIA
ACCIAIO	CON FLANGIA	18 XXH 300	1F	18	181,91	178,87	198,0	140	91,4	110	28	163
		20 XXH 300	1F	20	202,13	199,08	212,0	150	91,4	110	28	165
		22 XXH 300	1F	22	222,34	219,29	240,0	150	91,4	110	28	169
		24 XXH 300	1F	24	242,55	239,50	267,0	150	91,4	110	28	173
		26 XXH 300	1F	26	262,76	259,79	290,0	150	91,4	110	28	178
		GHISA	SENZA FLANGIA	*30 XXH 300	4	30	303,19	300,14	-	150	91,4	110
*40 XXH 300	4			40	404,25	401,21	-	150	91,4	110	28	-
*48 XXH 300	4			48	485,10	482,06	-	175	91,4	120	32	-
*60 XXH 300	4			60	606,38	603,33	-	175	91,4	120	32	-
*72 XXH 300	4			72	727,66	724,61	-	175	91,4	120	38	-
*90 XXH 300	4			90	909,57	906,52	-	175	91,4	120	38	-

PULEGGE DENTATE POWER GRIP® PER CINGHIE POSITIVE

XXH 400 PASSO 1" 1/4 (mm 31,75)

CARATTERISTICHE	TIPO	ESEC	N° DENTI	Dp PRIMITIVO	De ESTERNO	Df FLANGIA	Dm MOZZO	F	L	d	N° FLANGIA	
ACCIAIO	CON FLANGIA	18 XXH 400	1F	18	181,91	178,87	198,0	140	118,2	140	32	163
		20 XXH 400	1F	20	202,13	199,08	212,0	150	118,2	140	32	165
		22 XXH 400	1F	22	222,34	219,29	240,0	150	118,2	140	32	169
		24 XXH 400	1F	24	242,55	239,50	267,0	150	118,2	140	32	173
		26 XXH 400	1F	26	262,76	259,79	290,0	150	118,2	140	32	178
GHISA	SENZA FLANGIA	*30 XXH 400	4	30	303,19	300,14	-	185	118,2	140	32	-
		*40 XXH 400	4	40	404,25	401,21	-	185	118,2	140	32	-
		*48 XXH 400	4	48	485,10	482,06	-	185	118,2	140	38	-
		*60 XXH 400	4	60	606,38	603,33	-	185	118,2	140	38	-
		*72 XXH 400	4	72	727,66	724,61	-	220	118,2	140	38	-
		*90 XXH 400	4	90	909,57	906,52	-	220	118,2	140	38	-

* Le dentature con l'asterisco vengono costruite a richiesta

XXH 500 PASSO 1" 1/4 (mm 31,75)

CARATTERISTICHE	TIPO	ESEC	N° DENTI	Dp PRIMITIVO	De ESTERNO	Df FLANGIA	Dm MOZZO	F	L	d	N° FLANGIA	
ACCIAIO	CON FLANGIA	18 XXH 500	1F	18	181,91	178,87	198,0	140	145,3	168	32	163
		20 XXH 500	1F	20	202,13	199,08	212,0	150	145,3	168	32	165
		22 XXH 500	1F	22	222,34	219,29	240,0	150	145,3	168	32	169
		24 XXH 500	1F	24	242,55	239,50	267,0	150	145,3	168	32	173
		26 XXH 500	1F	26	262,76	259,79	290,0	150	145,3	168	32	178
GHISA	SENZA FLANGIA	*30 XXH 500	4	30	303,19	300,14	-	215	145,3	168	32	-
		*40 XXH 500	4	40	404,25	401,21	-	215	145,3	168	32	-
		*48 XXH 500	4	48	485,10	482,06	-	215	145,3	168	38	-
		*60 XXH 500	4	60	606,38	603,33	-	240	145,3	168	38	-
		*72 XXH 500	4	72	727,66	724,61	-	240	145,3	168	38	-
		*90 XXH 500	4	90	909,57	906,52	-	240	145,3	168	38	-

PULEGGE DENTATE POWER GRIP® PER CINGHIE POSITIVE

EXPORT "FOSFATATE"

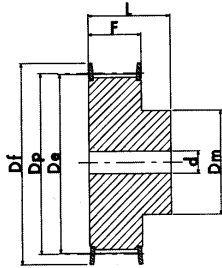

ESECUZIONE 1F

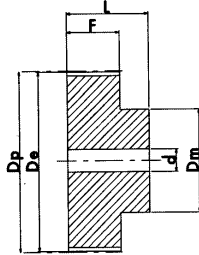

ESECUZIONE 2

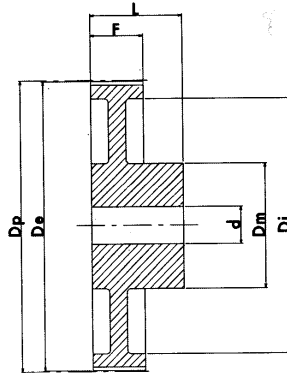

ESECUZIONE 3

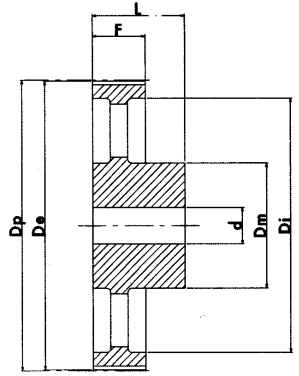

ESECUZIONE 4

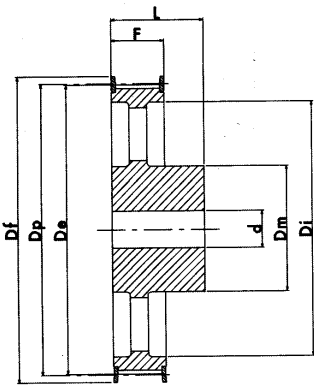

ESECUZIONE 5F

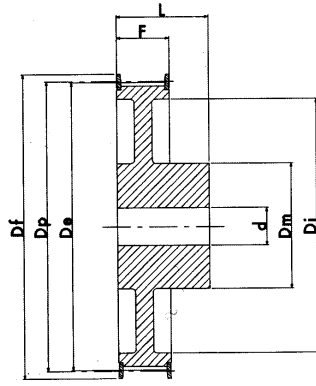

ESECUZIONE 6F

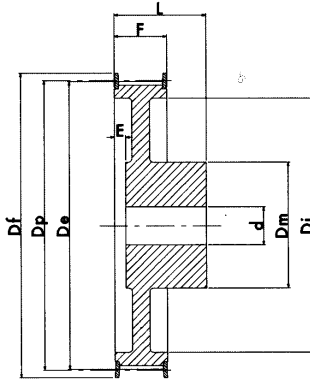

ESECUZIONE 7F

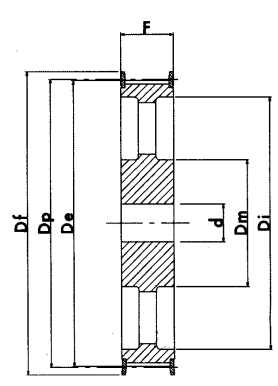

ESECUZIONE 8F

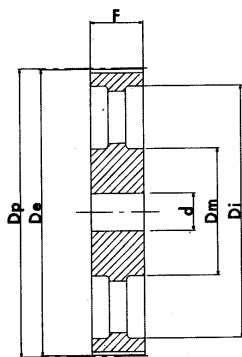

ESECUZIONE 9

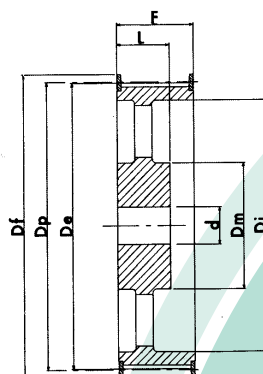

ESECUZIONE 10F

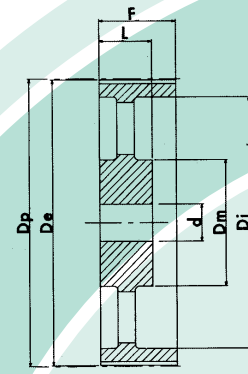

ESECUZIONE 11

PULEGGE DENTATE POWER GRIP® PER CINGHIE POSITIVE

EXPORT "FOSFATATE"

XL 037 PASSO 1/5" (mm 5,08)

CARATTERISTICHE		TIPO	ESEC	N° DENTI	Dp PRIMITIVO	De ESTERNO	Df FLANGIA	Dm MOZZO	Di	F	L	d Øforo	N°2 fori fil. a 90°	N° FLANGIA
ACCIAIO	CON FLANGIA	10 XL 037	1F	10	16,17	15,66	23	9,5	-	14,3	19,8	4,0	M3	1
		11 XL 037	1F	11	17,79	17,28	23	11,0	-	14,3	19,8	4,0	M3	1
		12 XL 037	1F	12	19,40	18,90	25	12,7	-	14,3	19,8	4,0	M3	2
		14 XL 037	1F	14	22,64	22,13	28	14,3	-	14,3	19,8	6,0	M4	4
		15 XL 037	1F	15	24,26	23,75	28	15,9	-	14,3	19,8	6,0	M4	4
		16 XL 037	1F	16	25,87	25,36	32	17,5	-	14,3	19,8	6,0	M4	5
		18 XL 037	1F	18	29,11	28,60	35	20,6	-	14,3	19,8	6,0	M4	7
		20 XL 037	1F	20	32,34	31,83	38	23,8	-	14,3	22,2	6,0	M4	9
		21 XL 037	1F	21	33,96	33,45	38	23,8	-	14,3	22,2	6,0	M4	9
		22 XL 037	1F	22	35,57	35,07	41	25,4	-	14,3	22,2	6,0	M4	10
		24 XL 037	1F	24	38,81	38,30	44	27,0	-	14,3	22,2	6,0	M4	12
		26 XL 037	1F	26	42,04	41,53	48	30,0	-	14,3	22,2	6,0	M4	11
		28 XL 037	1F	28	45,28	44,77	51	30,2	-	14,3	22,2	6,0	M4	16
		30 XL 037	1F	30	48,51	48,00	54	34,9	-	14,3	22,2	6,0	M4	18
		ALLUMINIO	SENZA FLANGIA	32 XL 037	2	32	51,74	51,24	-	38,0	-	14,3	25,4	8,0
36 XL 037	2			36	58,21	57,70	-	38,0	-	14,3	25,4	8,0	M4	-
40 XL 037	2			40	64,68	64,17	-	38,0	-	14,3	25,4	8,0	M4	-
42 XL 037	3			42	67,91	67,41	-	38,0	58	14,3	25,4	8,0	M4	-
44 XL 037	3			44	71,15	70,64	-	38,0	60	14,3	25,4	8,0	M4	-
48 XL 037	3			48	77,62	77,11	-	38,0	66	14,3	25,4	8,0	M4	-
60 XL 037	3			60	97,02	96,51	-	38,0	82	14,3	25,4	8,0	M4	-
72 XL 037	3			72	116,43	115,92	-	38,0	100	14,3	25,4	8,0	M4	-

L 050 PASSO 3/8" (mm 9,52)

CARATTERISTICHE		TIPO	ESEC	N° DENTI	Dp PRIMITIVO	De ESTERNO	Df FLANGIA	Dm MOZZO	Di	F	L	d Øforo	N° FLANGIA
ACCIAIO	CON FLANGIA	10 L 050	1F	10	30,32	29,56	37	22	-	19	26	6	50
		12 L 050	1F	12	36,38	35,62	43	28	-	19	26	6	52
		13 L 050	1F	13	39,41	38,65	44	30	-	19	26	6	83
		14 L 050	1F	14	42,45	41,68	48	33	-	19	26	8	54
		15 L 050	1F	15	45,48	44,72	51	36	-	19	26	8	55
		16 L 050	1F	16	48,51	47,75	54	38	-	19	26	8	56
		17 L 050	1F	17	51,54	50,78	57	40	-	19	26	10	57
		18 L 050	1F	18	54,57	53,81	60	40	-	19	26	10	58
		19 L 050	1F	19	57,61	56,84	64	40	-	19	26	10	59
		20 L 050	1F	20	60,64	59,88	66,5	46	-	19	26	10	60
		21 L 050	1F	21	63,67	62,91	70	46	-	19	26	10	61
		22 L 050	1F	22	66,70	65,94	75	50	-	19	26	10	62
		24 L 050	1F	24	72,77	72,00	79	50	-	19	26	12	63
		26 L 050	1F	26	78,83	78,07	86	50	-	19	26	12	65
		28 L 050	1F	28	84,89	84,13	91	50	-	19	26	12	66
		30 L 050	1F	30	90,96	90,20	97	50	-	19	26	12	68
		32 L 050	1F	32	97,02	96,26	102	50	-	19	26	12	70
		36 L 050	6F	36	109,15	108,39	115	50	94	19	26	12	74
40 L 050	6F	40	121,28	120,51	128	50	98	19	26	12	78		
GHISA	CON FLANGIA	44 L 050	5F	44	133,40	132,64	142	50	108	19	26	12	81
		48 L 050	5F	48	145,53	144,77	150	50	118	19	26	12	85
	SENZA FLANGIA	60 L 050	4	60	191,91	181,15	-	50	163	19	28	15	-
		72 L 050	4	72	218,30	217,53	-	50	199	19	28	15	-
		84 L 050	4	84	254,68	253,92	-	50	236	19	28	15	-

N.B. le pulegge in alluminio non sono fosfatate

PULEGGE DENTATE POWER GRIP® PER CINGHIE POSITIVE

EXPORT "FOSFATATE"

L 075 PASSO 3/8" (mm 9,52)

CARATTERISTICHE	TIPO	ESEC	N° DENTI	Dp PRIMITIVO	De ESTERNO	Df FLANGIA	Dm MOZZO	Di	F	L	d Øforo	N° FLANGIA	
ACCIAIO	CON FLANGIA	10 L 075	1F	10	30,32	29,56	37	22	-	25	32	8	50
		12 L 075	1F	12	36,38	35,62	43	28	-	25	32	8	52
		13 L 075	1F	13	39,41	38,65	44	30	-	25	32	8	83
		14 L 075	1F	14	42,45	41,68	48	33	-	25	32	8	54
		15 L 075	1F	15	45,48	44,72	51	36	-	25	32	8	55
		16 L 075	1F	16	48,51	47,75	54	38	-	25	32	8	56
		17 L 075	1F	17	51,54	50,78	57	40	-	25	32	10	57
		18 L 075	1F	18	54,57	53,81	60	40	-	25	32	10	58
		19 L 075	1F	19	57,61	56,84	64	40	-	25	32	10	59
		20 L 075	1F	20	60,64	59,88	66,5	46	-	25	32	10	60
		21 L 075	1F	21	63,67	62,91	70	46	-	25	32	10	61
		22 L 075	1F	22	66,70	65,94	75	50	-	25	32	10	62
		24 L 075	1F	24	72,77	72,00	79	50	-	25	32	12	63
		26 L 075	1F	26	78,83	78,07	86	50	-	25	32	12	65
		28 L 075	1F	28	84,89	84,13	91	50	-	25	32	12	66
		30 L 075	1F	30	90,96	90,20	97	50	-	25	32	12	68
		32 L 075	1F	32	97,02	96,26	102	50	-	25	32	12	70
		36 L 075	6F	36	109,15	108,39	115	55	94	25	32	12	74
		40 L 075	6F	40	121,28	120,51	128	60	98	25	32	12	78
		GHISA	CON FLANGIA	44 L 075	5F	44	133,40	132,64	142	60	108	25	32
48 L 075	5F			48	145,53	144,77	150	60	118	25	32	12	85
SENZA FLANGIA	60 L 075		4	60	191,91	181,15	-	60	163	26	35	15	-
	72 L 075		4	70	218,30	217,53	-	60	199	26	35	15	-
	84 L 075		4	84	254,68	253,92	-	60	236	26	35	15	-

L 100 PASSO 3/8" (mm 9,52)

CARATTERISTICHE	TIPO	ESEC	N° DENTI	Dp PRIMITIVO	De ESTERNO	Df FLANGIA	Dm MOZZO	Di	F	L	d Øforo	N° FLANGIA	
ACCIAIO	CON FLANGIA	10 L 100	1F	10	30,32	29,56	37	22	-	31	38	8	50
		12 L 100	1F	12	36,38	35,62	43	28	-	31	38	8	52
		13 L 100	1F	13	39,41	38,65	44	30	-	31	38	8	83
		14 L 100	1F	14	42,45	41,68	48	33	-	31	38	8	54
		15 L 100	1F	15	45,48	44,72	51	36	-	31	38	8	55
		16 L 100	1F	16	48,51	47,75	54	38	-	31	38	8	56
		17 L 100	1F	17	51,54	50,78	57	40	-	31	38	10	57
		18 L 100	1F	18	54,57	53,81	60	40	-	31	38	10	58
		19 L 100	1F	19	57,61	56,84	64	40	-	31	38	10	59
		20 L 100	1F	20	60,64	59,88	66,5	46	-	31	38	10	60
		21 L 100	1F	21	63,67	62,91	70	46	-	31	38	10	61
		22 L 100	1F	22	66,70	65,94	75	50	-	31	38	10	62
		24 L 100	1F	24	72,77	72,00	79	50	-	31	38	12	63
		26 L 100	1F	26	78,83	78,07	86	50	-	31	38	12	65
		28 L 100	1F	28	84,89	84,13	91	50	-	31	38	12	66
		30 L 100	1F	30	90,96	90,20	97	50	-	31	38	12	68
		32 L 100	1F	32	97,02	96,26	102	50	-	31	38	12	70
		36 L 100	7F	36	109,15	108,39	115	55	94	32	38	12	74
		40 L 100	7F	40	121,28	120,51	128	60	98	32	38	12	78
		GHISA	CON FLANGIA	44 L 100	8F	44	133,40	132,64	142	60	108	32	-
48 L 100	8F			48	145,53	144,77	150	60	118	32	-	12	85
SENZA FLANGIA	60 L 100		4	60	191,91	181,15	-	60	163	32	35	15	-
	72 L 100		4	72	218,30	217,53	-	60	199	32	35	15	-
	84 L 100		4	84	254,68	253,92	-	60	236	32	35	15	-

PULEGGE DENTATE POWER GRIP® PER CINGHIE POSITIVE

EXPORT "FOSFATATE"

H 100 PASSO 1/2" (mm 12,7)

CARATTERISTICHE	TIPO	ESEC	N° DENTI	Dp PRIMITIVO	De ESTERNO	Df FLANGIA	Dm MOZZO	Di	F	L	E	d Øforo	N° FLANGIA	
ACCIAIO	CON FLANGIA	14 H 100	1F	14	56,60	55,22	64	40	-	31	41	-	10	59
		16 H 100	1F	16	64,68	63,31	70	46	-	31	41	-	10	61
		18 H 100	1F	18	72,77	71,39	79	54	-	31	41	-	12	63
		19 H 100	1F	19	76,81	75,44	82,5	58	-	31	41	-	12	64
		20 H 100	1F	20	80,85	79,48	87	62	-	31	41	-	12	76
		21 H 100	1F	21	84,89	83,52	91	67	-	31	41	-	12	66
		22 H 100	1F	22	88,94	87,56	94	70	-	31	41	-	12	67
		24 H 100	1F	24	97,02	95,65	102	75	-	31	41	-	12	70
		26 H 100	7F	26	105,11	103,73	112	55	81	32	40	8	15	72
		28 H 100	7F	28	113,19	111,82	115	60	88	32	40	8	15	75
		30 H 100	7F	30	121,28	119,90	128	60	97	32	40	8	15	78
		32 H 100	6F	32	129,36	127,99	135	70	105	32	40	-	20	80
		36 H 100	6F	36	145,53	144,16	150	80	118	32	40	-	20	85
GHISA	CON FLANGIA	40 H 100	5F	40	161,70	160,33	168	80	135	32	40	-	20	90
		44 H 100	5F	44	177,87	176,50	184	80	150	32	40	-	20	95
		48 H 100	5F	48	194,04	192-67	200	80	170	32	40	-	20	100
	SENZA FLANGIA	60 H 100	4	60	242,55	241,18	-	80	216	34	45	-	20	-
		72 H 100	4	72	291,06	289,69	-	80	263	34	45	-	20	-
		84 H 100	4	84	339,57	338,20	-	80	312	34	45	-	20	-
		96 H 100	4	96	388,08	386,71	-	80	360	34	45	-	20	-
		120 H 100	4	120	485,10	483,73	-	90	458	34	50	-	20	-

H 150 PASSO 1/2" (mm 12,7)

CARATTERISTICHE	TIPO	ESEC	N° DENTI	Dp PRIMITIVO	De ESTERNO	Df FLANGIA	Dm MOZZO	Di	F	L	E	d Øforo	N° FLANGIA	
ACCIAIO	CON FLANGIA	14 H 150	1F	14	56,60	55,22	64	40	-	44	54	-	12	59
		16 H 150	1F	16	64,68	63,31	70	46	-	44	54	-	12	61
		18 H 150	1F	18	72,77	71,39	79	54	-	44	54	-	12	63
		19 H 150	1F	19	76,81	75,44	82,5	58	-	44	54	-	12	64
		20 H 150	1F	20	80,85	79,48	87	62	-	44	54	-	12	76
		21 H 150	1F	21	84,89	83,52	91	67	-	44	54	-	12	66
		22 H 150	1F	22	88,94	87,56	94	70	-	44	54	-	12	67
		24 H 150	1F	24	97,02	95,65	102	75	-	44	54	-	12	70
		26 H 150	7F	26	105,11	103,73	112	55	81	45	53	18	15	72
		28 H 150	7F	28	113,19	111,82	115	60	88	45	53	18	15	75
		30 H 150	7F	30	121,28	119,90	128	60	97	45	53	18	15	78
		32 H 150	6F	32	129,36	127,99	135	70	105	45	53	-	20	80
		36 H 150	6F	36	145,53	144,16	150	80	118	45	53	-	20	85
GHISA	CON FLANGIA	40 H 150	8F	40	161,7	160,33	168	80	135	45	-	-	20	90
		44 H 150	8F	44	177,87	176,50	184	80	150	45	-	-	20	95
		48 H 150	8F	48	194,04	192,67	200	80	170	45	-	-	20	100
	SENZA FLANGIA	60 H 150	9	60	242,55	241,18	-	85	216	46	-	-	20	-
		72 H 150	9	72	291,06	289,69	-	85	263	46	-	-	20	-
		84 H 150	9	84	339,57	338,20	-	85	312	46	-	-	20	-
		96 H 150	9	96	388,08	386,71	-	85	360	46	-	-	20	-
		120 H 150	4	120	485,10	483,73	-	95	458	46	55	-	24	-

PULEGGE DENTATE POWER GRIP® PER CINGHIE POSITIVE

EXPORT "FOSFATE"

H 200 PASSO 1/2" (mm 12,7)

CARATTERISTICHE	TIPO	ESEC	N° DENTI	Dp PRIMITIVO	De ESTERNO	Df FLANGIA	Dm MOZZO	Di	F	L	E	d Øforo	N° FLANGIA	
ACCIAIO	CON FLANGIA	14 H 200	1F	14	56,60	55,22	64	40	-	58	68	-	-	59
		16 H 200	1F	16	64,68	63,31	70	46	-	58	68	-	-	61
		18 H 200	1F	18	71,77	71,39	79	54	-	58	68	-	-	63
		19 H 200	1F	19	76,81	75,44	82,5	58	-	58	68	-	-	64
		20 H 200	1F	20	80,85	79,48	87	62	-	58	68	-	-	76
		21 H 200	1F	21	84,89	83,52	91	67	-	58	68	-	-	66
		22 H 200	1F	22	88,94	87,56	94	70	-	58	68	-	-	67
		24 H 200	1F	24	97,02	95,65	102	75	-	58	68	-	-	70
		26 H 200	7F	26	105,11	103,73	112	60	81	58	66	24	15	72
		28 H 200	7F	28	113,19	111,82	115	60	88	58	66	24	15	75
		30 H 200	7F	30	121,28	119,90	128	70	97	58	66	24	15	78
		32 H 200	7F	32	129,36	127,99	135	70	105	58	66	19	20	80
		36 H 200	7F	36	145,53	144,16	150	80	118	58	66	19	20	85
GHISA	CON FLANGIA	40 H 200	10F	40	161,70	160,33	168	80	135	58	45	-	20	90
		44 H 200	10F	44	177,87	176,50	184	80	150	58	45	-	20	95
		48 H 200	10F	48	194,04	192,67	200	80	170	58	45	-	20	100
	SENZA FLANGIA	60 H 200	11	60	242,55	241,18	-	90	216	60	50	-	20	-
		72 H 200	11	72	291,06	289,69	-	90	263	60	50	-	20	-
		84 H 200	11	84	339,57	338,20	-	90	312	60	50	-	20	-
		96 H 200	11	96	388,08	386,71	-	90	360	60	50	-	20	-
		120 H 200	9	120	485,10	483,73	-	100	458	60	-	-	24	-

H 300 PASSO 1/2" (mm 12,7)

CARATTERISTICHE	TIPO	ESEC	N° DENTI	Dp PRIMITIVO	De ESTERNO	Df FLANGIA	Dm MOZZO	Di	F	L	E	d Øforo	N° FLANGIA	
ACCIAIO	CON FLANGIA	16 H 300	1F	16	64,68	63,31	70	46	-	84	94	-	-	61
		18 H 300	1F	18	71,77	71,39	79	54	-	84	94	-	-	63
		19 H 300	1F	19	76,81	75,44	82,5	58	-	84	94	-	-	64
		20 H 300	1F	20	80,85	79,48	87	62	-	84	94	-	-	76
		21 H 300	1F	21	84,89	83,52	91	67	-	84	94	-	-	66
		22 H 300	1F	22	88,94	87,56	94	70	-	84	94	-	-	67
		24 H 300	1F	24	97,02	95,65	102	75	-	84	94	-	-	70
		26 H 300	7F	26	105,11	103,73	112	60	81	84	92	35	15	72
		28 H 300	7F	28	113,19	111,82	115	60	88	84	92	35	15	75
		30 H 300	7F	30	121,28	119,90	128	70	97	84	92	35	15	78
		32 H 300	7F	32	129,36	127,99	135	70	105	84	92	35	20	80
		36 H 300	7F	36	145,53	144,16	150	80	118	84	92	35	20	85
		GHISA	CON FLANGIA	40 H 300	10F	40	161,70	160,33	168	80	135	84	55	-
44 H 300	10F			44	177,87	176,50	184	80	150	84	55	-	20	95
48 H 300	10F			48	194,04	192,67	200	85	170	84	55	-	20	100
SENZA FLANGIA	60 H 300		11	60	242,55	241,18	-	100	216	86	55	-	20	-
	72 H 300		11	72	291,06	289,69	-	100	263	86	55	-	20	-
	84 H 300		11	84	339,57	338,20	-	100	312	86	55	-	20	-
	96 H 300		11	96	388,08	386,71	-	100	360	86	55	-	20	-
	120 H 300		11	120	485,10	483,73	-	110	458	86	65	-	24	-

PULEGGE DENTATE POWER GRIP® PER CINGHIE POSITIVE BUSSOLA CONICA TAPER-LOCK® "FOSFATATE"

Materiali impiegati per la costruzione:

Acciaio: C 40 UNI 7845

Ghisa: G 20 UNI 5007

Interpretazione della codifica:

TL 30 L 100 { TL Taper Lock®
30 N° denti
L passo cinghia
100 larghezza cinghia in pollici

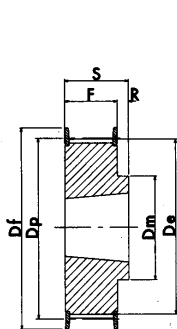

ESECUZIONE 1F

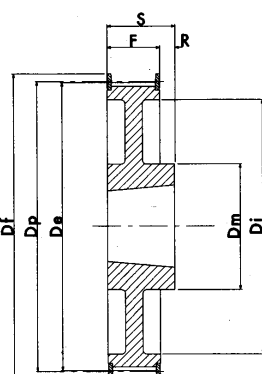

ESECUZIONE 2F

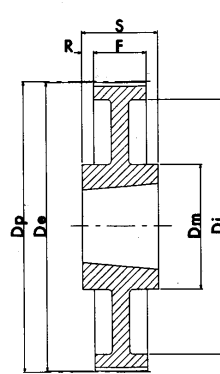

ESECUZIONE 3

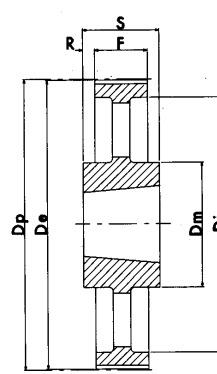

ESECUZIONE 4

L 050 PASSO 3/8" (mm 9,52)

CARATTERISTICHE	TIPO	ESEC	BUSSOLA	FORO MAX	Dp PRIMITIVO	De ESTERNO	Df FLANGIA	Dm MOZZO	Di	F	S	R	N° FLANGIA	
ACCIAIO	CON FLANGIA	TL 18 L 050	1F	1108	28	54,57	53,81	60	45	-	19,0	22,0	3	58
		TL 19 L 050	1F	1108	28	57,61	56,84	64	45	-	19,0	22,0	3	59
		TL 20 L 050	1F	1108	28	60,64	59,88	66,5	48	-	19,0	22,0	3	60
		TL 21 L 050	1F	1108	28	63,67	62,91	70	48	-	19,0	22,0	3	61
		TL 22 L 050	1F	1108	28	66,70	65,94	75	51	-	19,0	22,0	3	62
		TL 23 L 050	1F	1108	28	69,73	68,97	79	54	-	19,0	22,0	3	63
		TL 24 L 050	1F	1108	28	72,77	72,00	79	54	-	19,0	22,0	3	63
		TL 25 L 050	1F	1108	28	75,80	75,04	82,5	56	-	19,0	22,0	3	64
		TL 26 L 050	1F	1108	28	78,83	78,07	86	60	-	19,0	22,0	3	65
		TL 27 L 050	1F	1108	28	81,86	81,10	86	62	-	19,0	22,0	3	65
		TL 28 L 050	1F	1108	28	84,89	84,13	91	65	-	19,0	22,0	3	66
		TL 30 L 050	1F	1108	28	90,96	90,20	97	70	-	19,0	22,0	3	68
		TL 32 L 050	1F	1108	28	97,02	96,26	102	74	-	19,0	22,0	3	70
		TL 36 L 050	1F	1108	28	109,15	108,39	115	85	-	19,0	22,0	3	74
		TL 40 L 050	1F	1610	42	121,28	120,51	128	97	-	19,0	25,0	6	78
		TL 44 L 050	2F	1610	42	133,40	132,64	142	88	110	19,0	25,0	6	81
TL 48 L 050	2F	1610	42	145,53	147,77	150	88	120	19,0	25,0	6	85		
GHISA	SENZA FLANGIA	TL 60 L 050	3	1610	42	181,91	181,15	-	92	166	19,0	25,0	3	-
		TL 72 L 050	4	1610	42	218,30	217,53	-	92	202	19,0	25,0	3	-
		TL 84 L 050	4	1610	42	254,68	253,90	-	92	236	19,0	25,0	3	-
		TL 96 L 050	4	2012	50	291,06	290,30	-	106	270	19,0	32,0	6,5	-
		TL 120 L 050	4	2012	50	363,83	363,07	-	106	343	19,0	32,0	6,5	-

PULEGGE DENTATE POWER GRIP® PER CINGHIE POSITIVE BUSSOLA CONICA TAPER-LOCK® "FOSFATATE"

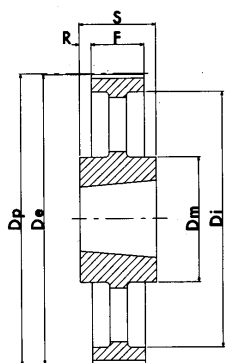

ESECUZIONE 4

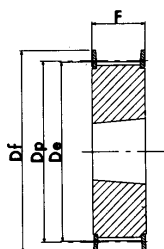

ESECUZIONE 5F

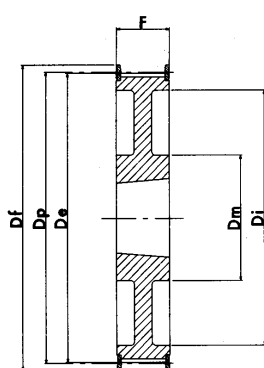

ESECUZIONE 6F

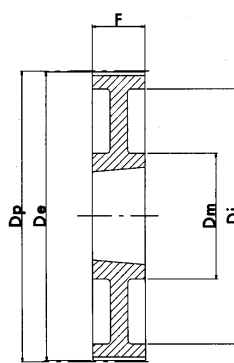

ESECUZIONE 7

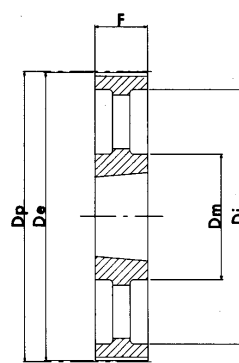

ESECUZIONE 8

L 075 PASSO 3/8" (mm 9,52)

CARATTERISTICHE	TIPO	ESEC	BUSSOLA	FORO MAX	Dp PRIMITIVO	De ESTERNO	Df FLANGIA	Dm MOZZO	Di	F	S	R	N° FLANGIA	
ACCIAIO	CON FLANGIA	TL 18 L 075	5F	1108	28	54,57	53,81	60	-	-	25,0	25,0	-	58
		TL 19 L 075	5F	1108	28	57,61	56,84	64	-	-	25,0	25,0	-	59
		TL 20 L 075	5F	1108	28	60,64	59,88	66,5	-	-	25,0	25,0	-	60
		TL 21 L 075	5F	1108	28	63,67	62,91	70	-	-	25,0	25,0	-	61
		TL 22 L 075	5F	1108	28	66,70	65,94	75	-	-	25,0	25,0	-	62
		TL 23 L 075	5F	1108	28	69,73	68,97	79	-	-	25,0	25,0	-	63
		TL 24 L 075	5F	1108	28	72,77	72,00	79	-	-	25,0	25,0	-	63
		TL 25 L 075	5F	1108	28	75,80	75,04	82,5	-	-	25,0	25,0	-	64
		TL 26 L 075	5F	1108	28	78,83	78,07	86	-	-	25,0	25,0	-	65
		TL 27 L 075	5F	1108	28	81,86	81,10	86	-	-	25,0	25,0	-	65
		TL 28 L 075	5F	1108	28	84,89	84,13	91	-	-	25,0	25,0	-	66
		TL 30 L 075	5F	1108	28	90,96	90,20	97	-	-	25,0	25,0	-	68
		TL 32 L 075	5F	1108	28	97,02	96,26	102	-	-	25,0	25,0	-	70
		TL 36 L 075	5F	1610	42	109,15	108,39	115	-	-	25,0	25,0	-	74
		TL 40 L 075	5F	1610	42	121,28	120,51	128	-	-	25,0	25,0	-	78
		TL 44 L 075	6F	1610	42	133,40	132,64	142	90	110	25,0	25,0	-	81
TL 48 L 075	6F	1610	42	145,53	144,77	150	92	120	25,0	25,0	-	85		
TL 60 L 075	7	1610	42	181,91	181,15	-	92	166	25,0	25,0	-	-		
GHISA	SENZA FLANGIA	TL 72 L 075	8	1610	42	218,30	217,53	-	92	202	25,0	25,0	-	-
		TL 84 L 075	4	2012	50	254,68	253,90	-	106	236	25,0	32,0	3,5	-
		TL 96 L 075	4	2012	50	291,06	290,30	-	106	270	25,0	32,0	3,5	-
		TL 120 L 075	4	2012	50	363,83	363,07	-	106	343	25,0	32,0	3,5	-

PULEGGE DENTATE POWER GRIP® PER CINGHIE POSITIVE BUSSOLA CONICA TAPER-LOCK® "FOSFATATE"

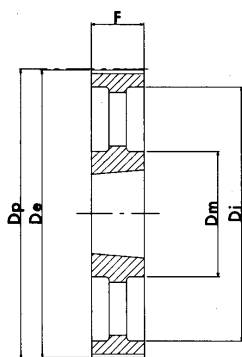

ESECUZIONE 8

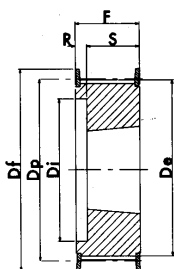

ESECUZIONE 9F

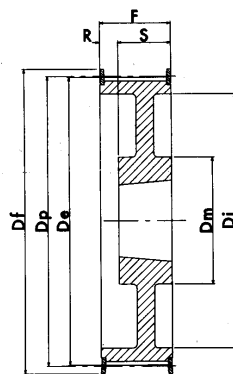

ESECUZIONE 10F

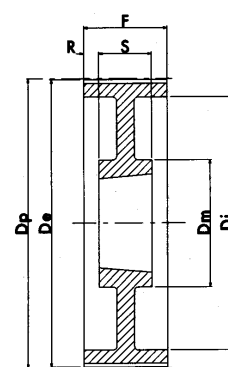

ESECUZIONE 11

L 100 PASSO 3/8" (mm 9,52)

CARATTERISTICHE	TIPO	ESEC	BUSSOLA	FORO MAX	Dp PRIMITIVO	De ESTERNO	Df FLANGIA	Dm MOZZO	Di	F	S	R	N° FLANGIA	
ACCIAIO	CON FLANGIA	TL 18 L 100	9F	1108	28	54,57	53,81	60	-	38	31,0	22,0	9,0	58
		TL 19 L 100	9F	1108	28	57,61	56,84	64	-	38	31,0	22,0	9,0	59
		TL 20 L 100	9F	1108	28	60,64	59,88	66,5	-	45	31,0	22,0	9,0	60
		TL 21 L 100	9F	1108	28	63,67	62,91	70	-	45	31,0	22,0	9,0	61
		TL 22 L 100	9F	1108	28	66,70	65,94	75	-	48	31,0	22,0	9,0	62
		TL 23 L 100	9F	1108	28	69,73	68,97	79	-	52	32,0	22,0	10,0	63
		TL 24 L 100	9F	1108	28	72,77	72,00	79	-	52	32,0	22,0	10,0	63
		TL 25 L 100	9F	1108	28	75,80	75,04	82,5	-	54	32,0	22,0	10,0	64
		TL 26 L 100	9F	1108	28	78,83	78,07	86	-	60	32,0	22,0	10,0	65
		TL 27 L 100	9F	1108	28	81,86	81,10	86	-	60	32,0	22,0	10,0	65
		TL 28 L 100	9F	1108	28	84,89	84,13	91	-	65	32,0	22,0	10,0	66
		TL 30 L 100	9F	1210	32	90,96	90,20	97	-	71	32,0	25,0	7,0	68
		TL 32 L 100	9F	1210	32	97,02	96,26	102	-	75	32,0	25,0	7,0	70
		TL 36 L 100	9F	1610	42	109,15	108,39	115	-	86	32,0	25,0	7,0	74
		TL 40 L 100	9F	1610	42	121,28	120,51	128	-	96	32,0	25,0	7,0	78
		TL 44 L 100	10F	1610	42	133,40	132,64	142	90	110	32,0	25,0	7,0	81
		TL 48 L 100	10F	1610	42	145,53	144,77	150	92	120	32,0	25,0	7,0	85
		GHISA	SENZA FLANGIA	TL 60 L 100	11	1610	42	181,91	181,15	-	92	166	32,0	25,0
TL 72 L 100	8			2012	50	218,30	217,53	-	106	202	32,0	32,0	-	-
TL 84 L 100	8			2012	50	254,68	253,90	-	106	236	32,0	32,0	-	-
TL 96 L 100	8			2012	50	291,06	290,30	-	106	270	32,0	32,0	-	-
TL 120 L 100	8			2012	50	363,83	363,07	-	106	343	32,0	32,0	-	-

PULEGGE DENTATE POWER GRIP® PER CINGHIE POSITIVE BUSSOLA CONICA TAPER-LOCK® "FOSFATATE"

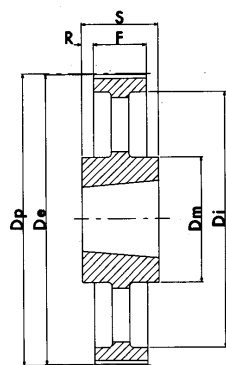

ESECUZIONE 4

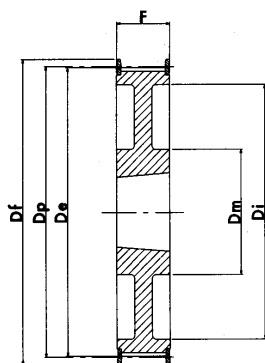

ESECUZIONE 6F

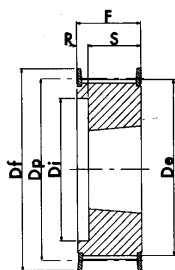

ESECUZIONE 9F

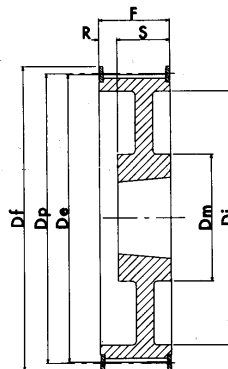

ESECUZIONE 10F

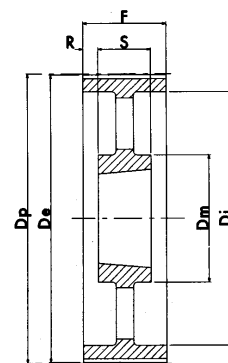

ESECUZIONE 12

H 100 PASSO 1/2" (mm 12,7)

CARATTERISTICHE	TIPO	ESEC	BUSSOLA	FORO MAX	Dp PRIMITIVO	De ESTERNO	Df FLANGIA	Dm MOZZO	Di	F	S	R	N° FLANGIA	
ACCIAIO	CON FLANGIA	TL 16 H 100	9F	1108	28	64,68	63,31	70	-	45	31,0	22,0	9,0	61
		TL 18 H 100	9F	1210	32	72,77	71,39	79	-	52	31,0	25,0	6,0	63
		TL 19 H 100	9F	1210	32	76,81	74,44	82,5	-	56	31,0	25,0	6,0	64
		TL 20 H 100	9F	1210	32	80,55	79,48	87	-	60	31,0	25,0	6,0	76
		TL 21 H 100	9F	1210	32	84,89	83,52	91	-	64	32,0	25,0	7,0	66
		TL 22 H 100	9F	1210	32	88,94	87,56	94	-	67	32,0	25,0	7,0	67
		TL 23 H 100	9F	1610	42	92,98	91,61	97	-	70	32,0	25,0	7,0	68
		TL 24 H 100	9F	1610	42	97,02	95,65	102	-	73,5	32,0	25,0	7,0	70
		TL 25 H 100	9F	1610	42	101,06	99,69	106	-	77	32,0	25,0	7,0	71
		TL 26 H 100	9F	1610	42	105,11	103,73	112	-	82	32,0	25,0	7,0	72
		TL 27 H 100	9F	1610	42	109,15	107,78	115	-	85	32,0	25,0	7,0	74
		TL 28 H 100	9F	1610	42	113,19	111,82	120	-	90,5	32,0	25,0	7,0	75
		TL 30 H 100	9F	1610	42	121,28	119,90	128	-	98	32,0	25,0	7,0	78
		TL 32 H 100	10F	1610	42	129,36	127,99	135	80	106	32,0	25,0	7,0	80
		TL 36 H 100	10F	1610	42	145,53	144,16	150	92	121	32,0	25,0	7,0	85
		TL 40 H 100	10F	1610	42	161,70	160,33	168	92	138	32,0	25,0	7,0	90
TL 44 H 100	6F	2012	50	177,87	176,50	184	106	152	32,0	32,0	-	95		
TL 48 H 100	6F	2012	50	194,04	192,67	200	106	169	32,0	32,0	-	100		
GHISA	SENZA FLANGIA	TL 60 H 100	12	2012	50	242,55	241,18	-	106	223	34,0	32,0	1,0	-
		TL 72 H 100	12	2012	50	291,06	289,69	-	106	270	34,0	32,0	1,0	-
		TL 84 H 100	12	2012	50	339,57	338,20	-	106	318	34,0	32,0	1,0	-
		TL 96 H 100	4	2517	60	388,08	386,71	-	119	366	34,0	45,0	5,5	-
		TL 120 H 100	4	2517	60	485,10	483,73	-	119	462	34,0	45,0	5,5	-

PULEGGE DENTATE POWER GRIP® PER CINGHIE POSITIVE BUSSOLA CONICA TAPER-LOCK® "FOSFATATE"

H 150 PASSO 1/2" (mm 12,7)

CARATTERISTICHE	TIPO	ESEC	BUSSOLA	FORO MAX	Dp PRIMITIVO	De ESTERNO	Df FLANGIA	Dm MOZZO	Di	F	S	R	N° FLANGIA	
ACCIAIO	CON FLANGIA	TL 18 H 150	9F	1210	32	72,77	71,39	79	-	52	45,0	25,0	20,0	63
		TL 19 H 150	9F	1210	32	76,81	74,44	82,5	-	56	45,0	25,0	20,0	64
		TL 20 H 150	9F	1210	32	80,55	79,48	87	-	60	45,0	25,0	20,0	76
		TL 21 H 150	9F	1210	32	84,89	83,52	91	-	64	45,0	25,0	20,0	66
		TL 22 H 150	9F	1210	32	88,94	87,56	94	-	67	45,0	25,0	20,0	67
		TL 23 H 150	9F	1610	42	92,98	91,61	97	-	70	45,0	25,0	20,0	68
		TL 24 H 150	9F	1610	42	97,02	95,65	102	-	73,5	45,0	25,0	20,0	70
		TL 25 H 150	9F	1610	42	101,06	99,69	106	-	77	45,0	25,0	20,0	71
		TL 26 H 150	9F	1610	42	105,11	103,73	112	-	82	45,0	25,0	20,0	72
		TL 27 H 150	9F	1610	42	109,15	107,78	115	-	85	45,0	25,0	20,0	74
		TL 28 H 150	9F	1610	42	113,19	111,82	120	-	90,5	45,0	25,0	20,0	75
		TL 30 H 150	9F	1610	42	121,28	119,90	128	-	98	45,0	25,0	20,0	78
		TL 32 H 150	10F	1610	42	129,36	127,99	135	80	106	45,0	25,0	20,0	80
		TL 36 H 150	10F	1610	42	145,53	144,16	150	92	121	45,0	25,0	20,0	85
		TL 40 H 150	10F	1610	42	161,70	160,33	168	92	138	45,0	25,0	20,0	90
		TL 44 H 150	10F	2012	50	177,87	176,50	184	106	152	45,0	32,0	13,0	95
		TL 48 H 150	10F	2012	50	194,04	192,67	200	106	169	45,0	32,0	13,0	100
		GHISA	SENZA FLANGIA	TL 60 H 150	12	2012	50	242,55	241,18	-	106	223	46,0	32,0
TL 72 H 150	12			2012	50	291,06	289,69	-	106	270	46,0	32,0	7,0	-
TL 84 H 150	12			2012	50	339,57	338,20	-	106	318	46,0	32,0	7,0	-
TL 96 H 150	12			2517	60	388,08	386,71	-	119	366	46,0	45,0	0,5	-
TL 120 H 150	12			2517	60	485,10	483,73	-	119	462	46,0	45,0	0,5	-

H 200 PASSO 1/2" (mm 12,7)

CARATTERISTICHE	TIPO	ESEC	BUSSOLA	FORO MAX	Dp PRIMITIVO	De ESTERNO	Df FLANGIA	Dm MOZZO	Di	F	S	R	N° FLANGIA	
ACCIAIO	CON FLANGIA	TL 18 H 200	9F	1210	32	72,77	71,39	79	-	52	58,0	25,0	33,0	63
		TL 19 H 200	9F	1210	32	76,81	74,44	82,5	-	56	58,0	25,0	33,0	64
		TL 20 H 200	9F	1610	42	80,85	79,48	87	-	62	58,0	25,0	33,0	76
		TL 21 H 200	9F	1610	42	84,89	83,52	91	-	64	58,0	25,0	33,0	66
		TL 22 H 200	9F	1610	42	88,94	87,56	94	-	67	58,0	25,0	33,0	67
		TL 23 H 200	9F	1610	42	92,98	91,61	97	-	70	58,0	25,0	33,0	68
		TL 24 H 200	9F	1610	42	97,02	95,65	102	-	73,5	58,0	25,0	33,0	70
		TL 25 H 200	9F	1610	42	101,06	99,69	106	-	77,0	58,0	25,0	33,0	71
		TL 26 H 200	9F	1610	42	105,11	103,73	112	-	82	58,0	25,0	33,0	72
		TL 27 H 200	9F	1610	42	109,15	107,78	115	-	85	58,0	25,0	33,0	74
		TL 28 H 200	9F	1610	42	113,19	111,82	120	-	90,5	58,0	25,0	33,0	75
		TL 30 H 200	9F	1610	42	121,28	119,90	128	-	98	58,0	25,0	33,0	78
		TL 32 H 200	9F	2012	50	129,36	127,99	135		106	58,0	32,0	26,0	80
		TL 36 H 200	10F	2012	50	145,53	144,16	150	102	121	58,0	32,0	26,0	85
		TL 40 H 200	10F	2012	50	161,70	160,33	168	106	138	58,0	32,0	26,0	90
		TL 44 H 200	10F	2012	50	177,87	176,50	184	106	152	58,0	32,0	26,0	95
		TL 48 H 200	10F	2517	60	194,04	192,67	200	119	168	58,0	45,0	13,0	100
		GHISA	SENZA FLANGIA	TL 60 H 200	12	2517	60	242,55	241,18	-	119	223	60,0	45,0
TL 72 H 200	12			2517	60	291,06	289,69	-	119	270	60,0	45,0	7,5	-
TL 84 H 200	12			2517	60	339,57	338,20	-	119	320	60,0	45,0	7,5	-
TL 96 H 200	12			2517	60	388,08	386,71	-	119	366	60,0	45,0	7,5	-
TL 120 H 200	12			2517	60	485,10	483,73	-	119	462	60,0	45,0	7,5	-

PULEGGE DENTATE POWER GRIP® PER CINGHIE POSITIVE BUSSOLA CONICA TAPER-LOCK® "FOSFATATE"

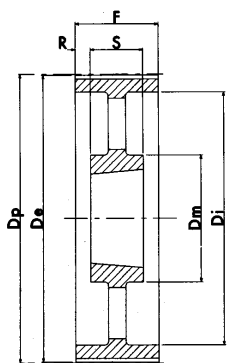

ESECUZIONE 12

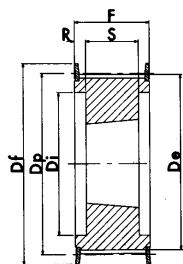

ESECUZIONE 13F

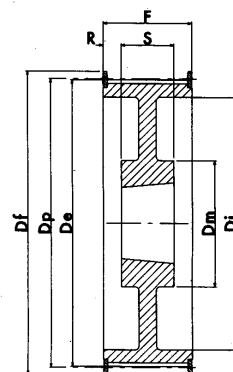

ESECUZIONE 14F

H 300 PASSO 1/2" (mm 12,7)

CARATTERISTICHE	TIPO	ESEC	BUSSOLA	FORO MAX	Dp PRIMITIVO	De ESTERNO	Df FLANGIA	Dm MOZZO	Di	F	S	R	N° FLANGIA	
ACCIAIO	CON FLANGIA	TL 20 H 300	13F	1615	42	80,85	79,48	87	-	64,5	84,0	38,0	23,0	76
		TL 21 H 300	13F	1615	42	84,89	83,52	91	-	65	84,0	38,0	23,0	66
		TL 22 H 300	13F	1615	42	88,94	87,56	94	-	67	84,0	38,0	23,0	67
		TL 23 H 300	13F	1615	42	92,98	91,61	97	-	70	84,0	38,0	23,0	68
		TL 24 H 300	13F	1615	42	97,02	95,65	102	-	73,5	84,0	38,0	23,0	70
		TL 25 H 300	13F	1615	42	101,06	99,69	106	-	77	84,0	38,0	23,0	71
		TL 26 H 300	13F	1615	42	105,11	103,73	112	-	82	84,0	38,0	23,0	72
		TL 27 H 300	13F	2012	50	109,15	107,78	115	-	85	84,0	32,0	26,0	74
		TL 28 H 300	13F	2012	50	113,19	111,82	120	-	90,5	84,0	32,0	26,0	75
		TL 30 H 300	13F	2012	50	121,28	119,90	128	-	98	84,0	32,0	26,0	78
		TL 32 H 300	13F	2517	60	129,36	127,99	135	-	106	84,0	45,0	19,5	80
		TL 36 H 300	13F	2517	60	145,53	144,16	150	-	121	84,0	45,0	19,5	85
		TL 40 H 300	13F	2517	60	161,70	160,33	168	-	138	84,0	45,0	19,5	90
		TL 44 H 300	14F	2517	60	177,87	176,50	184	119	150	86,0	45,0	20,5	95
TL 48 H 300	14F	2517	60	194,04	192,67	200	119	165	86,0	45,0	20,5	100		
GHISA	SENZA FLANGIA	TL 60 H 300	12	2517	60	242,55	241,18	-	119	223	86,0	45,0	20,5	-
		TL 72 H 300	12	2517	60	291,06	289,69	-	119	270	86,0	45,0	20,5	-
		TL 84 H 300	12	2517	60	339,57	338,20	-	119	320	86,0	45,0	20,5	-
		TL 96 H 300	12	3030	75	388,08	386,71	-	150	362	86,0	76,0	5,0	-
		TL 120 H 300	12	3030	75	485,10	483,73	-	150	460	86,0	76,0	5,0	-

BARRE DENTATE POWER GRIP®

PER CINGHIE POSITIVE

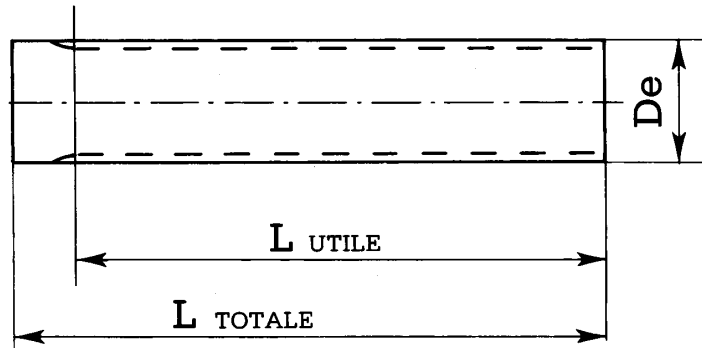

MXL 0,080" (mm 2,032)

DESCRIZIONE	N° DENTI	De ESTERNO	L UTILE	L TOTALE
MXL 12	12	7,26	50	75
MXL 14	14	8,56	50	75
MXL 15	15	9,19	50	75
MXL 16	16	9,83	50	75
MXL 18	18	11,12	50	75
MXL 20	20	12,42	90	120
MXL 22	22	13,72	125	140
MXL 24	24	15,01	125	140
MXL 25	25	15,67	125	140
MXL 26	26	16,31	125	140
MXL 28	28	17,60	125	140
MXL 30	30	18,90	125	140
MXL 32	32	20,19	125	140
MXL 34	34	21,49	125	140
MXL 36	36	22,78	132	140
MXL 38	38	24,08	132	140
MXL 40	40	25,37	132	140
MXL 42	42	26,67	140	140
MXL 44	44	27,94	140	140
MXL 45	45	28,60	140	140
MXL 48	48	30,53	140	140
MXL 50	50	31,83	140	140
MXL 60	60	38,30	160	160
MXL 70	70	44,78	160	160
MXL 72	72	46,05	160	160

XL 1/5" (mm 5,08)

DESCRIZIONE	N° DENTI	De ESTERNO	L UTILE	L TOTALE
XL 10	10	15,66	125	140
XL 11	11	17,28	125	140
XL 12	12	18,90	125	140
XL 13	13	20,51	125	140
XL 14	14	22,13	132	140
XL 15	15	23,75	132	140
XL 16	16	25,36	140	140
XL 17	17	26,98	140	140
XL 18	18	28,60	140	140
XL 19	19	30,22	140	140
XL 20	20	31,83	140	140
XL 21	21	33,45	160	160
XL 22	22	35,07	160	160
XL 23	23	36,60	160	160
XL 24	24	38,30	160	160
XL 25	25	39,93	160	160
XL 26	26	41,53	160	160
XL 27	27	43,15	160	160
XL 28	28	44,77	160	160
XL 29	29	46,39	160	160
XL 30	30	48,00	160	160
XL 32	32	51,24	160	160
XL 33	33	52,76	160	160
XL 34	34	54,47	160	160
XL 35	35	56,09	160	160
XL 36	36	57,70	160	160
XL 38	38	60,94	160	160
XL 39	39	62,56	160	160
XL 40	40	64,17	160	160
XL 41	41	65,79	160	160
XL 42	42	67,41	160	160
XL 43	43	69,02	160	160
XL 44	44	70,64	160	160
XL 48	48	77,11	160	160
XL 56	56	90,04	160	160
XL 60	60	96,51	160	160
XL 72	72	115,92	160	160

L 3/8" (mm 9,525)

DESCRIZIONE	N° DENTI	De ESTERNO	L UTILE	L TOTALE
L 10	10	29,56	140	140
L 11	11	32,59	140	140
L 12	12	35,62	160	160
L 13	13	38,65	160	160
L 14	14	41,68	160	160
L 15	15	44,72	160	160
L 16	16	47,75	160	160
L 17	17	50,78	160	160
L 18	18	53,81	160	160
L 19	19	56,84	160	160
L 20	20	59,88	160	160
L 21	21	62,91	160	160
L 22	22	65,94	160	160
L 23	23	68,97	160	160
L 24	24	72,00	160	160
L 27	27	81,10	160	160
L 30	30	90,20	160	160

N.B.

Le barre passo MXL vengono costruite solo in Alluminio adatto per l'ossidazione dura a spessore.

Le barre passo XL - L vengono costruite solo in Acciaio e in Alluminio adatto per l'ossidazione dura a spessore.

CINGHIE DENTATE

POWER GRIP® - HTD®

Le cinghie dentate **HTD®** vengono costruite nei seguenti passi: 3mm, 5mm, 8mm, 14mm, 20mm.

I passi 3mm, 5mm, 8mm, 14mm, vengono commercializzati dalla **CHIARAVALLI Trasmissioni S.p.A.** in una vasta gamma di lunghezze e larghezze.

Le dimensioni principali di una cinghia sono:
LUNGHEZZA PRIMITIVA - PASSO - LARGHEZZA

Il prodotto del passo per il numero dei denti della stessa cinghia corrisponde alla lunghezza primitiva della cinghia.

Il passo della cinghia è dato dalla distanza, in mm, tra gli assi di due denti adiacenti, misurati sulla linea primitiva della cinghia.

La linea primitiva teorica d'una cinghia **HTD®** è situata a metà dei cavetti resistenti.

Caratteristiche delle cinghie

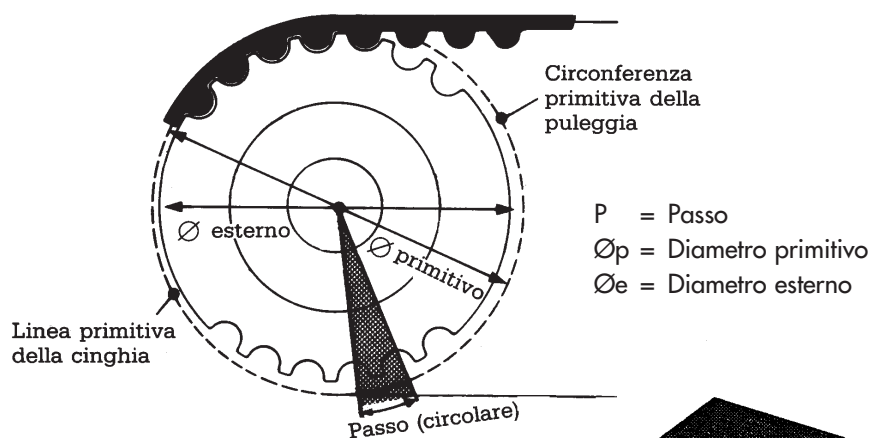

Identificazione di una cinghia

Sviluppo primitivo }
Passo in mm } 1040 - 8M - 50
Larghezza cinghia }

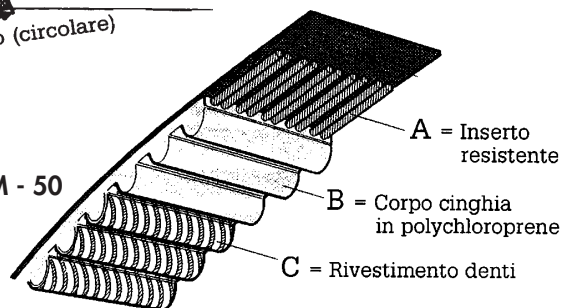

HTD® 3M

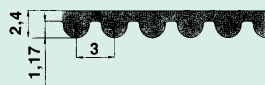

HTD® 8M

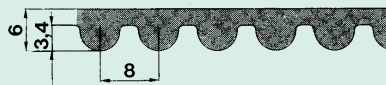

HTD® 5M



HTD® 14M

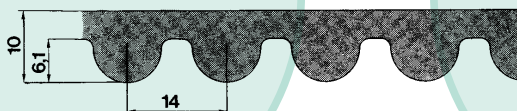

Le tolleranze della cinghia sullo sviluppo primitivo sono ristrette, quindi per avere una buona tensione della stessa bisogna avere la possibilità di variare l'interasse o di tensionare la cinghia con un rullo tenditore.

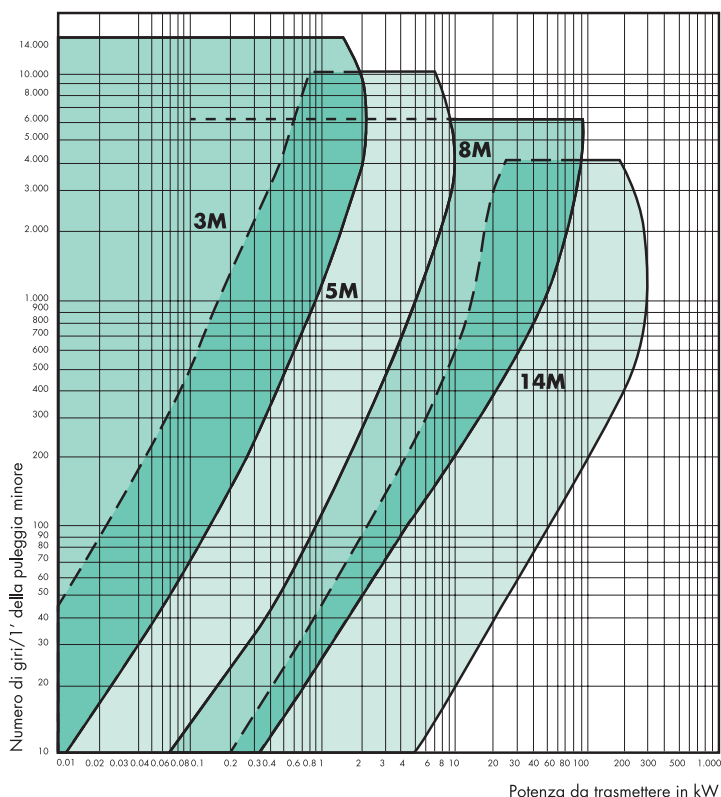

LARGHEZZE CINGHIE HTD®

PASSO	HTD® 3M	HTD® 5M	HTD® 8M	HTD® 14M
LARGHEZZE CINGHIE mm	6 9 15	9 15 25	20 30 50 85	40 55 85 115 170

TOLLERANZE SUGLI INTERASSI

LUNGHEZZA PRIMITIVA DELLE CINGHIE	TOLLERANZA SULL'INTERASSE mm
da 127 a 254	±0,2
da 255 a 381	±0,23
da 382 a 508	±0,25
da 509 a 762	±0,30
da 763 a 1016	±0,33
da 1017 a 1270	±0,38
da 1271 a 1524	±0,41
da 1525 a 1778	±0,43
oltre 1779	aggiungere ± 0,03 per ogni 254 mm di lunghezza supplementare

TOLLERANZE SULLA LUNGHEZZA DELLE CINGHIE HTD®

LARGHEZZA DELLA CINGHIA	TOLLERANZA mm PER LUNGHEZZE da 0 a 838,2	TOLLERANZA mm PER LUNGHEZZE da 838,2 a 1676,4	TOLLERANZA mm PER LUNGHEZZE da 1676,4 e oltre
da 11,1 a 38,1	+ 0,8 - 0,8	+ 0,8 - 1,2	+ 0,8 - 1,2
da 38,2 a 50,8	+ 0,8 - 1,2	+ 1,2 - 1,2	+ 1,2 - 1,6
da 50,9 a 63,5	+ 1,2 - 1,2	+ 1,2 - 1,6	+ 1,6 - 1,6
da 63,6 a 76,2	+ 1,2 - 1,6	+ 1,6 - 1,6	+ 1,6 - 2,0
da 76,3 a 101,6	+ 1,6 - 1,6	+ 1,6 - 2,0	+ 2,0 - 2,0
da 101,7 a 177,8	+ 2,4 - 2,4	+ 1,6 - 2,0	+ 2,0 - 2,0
oltre 177,9			+ 4,8 - 6,4

CINGHIE DENTATE POWER GRIP® "GATES"

HTD® 3M (passo 3mm)			HTD® 5M (passo 5mm)			HTD® 8M (passo 8mm)			HTD® 14M (passo 14mm)		
N° DENTI	LUNGH. PRIMITIVA	TIPO DI CINGHIA	N° DENTI	LUNGH. PRIMITIVA	TIPO DI CINGHIA	N° DENTI	LUNGH. PRIMITIVA	TIPO DI CINGHIA	N° DENTI	LUNGH. PRIMITIVA	TIPO DI CINGHIA
50	150	150-3M	36	180	180-5M	60	480	480-8M	69	966	966-14M
55	165	165-3M	45	225	225-5M	70	560	560-8M	85	1190	1190-14M
60	180	180-3M	51	255	255-5M	75	600	600-8M	100	1400	1400-14M
65	195	195-3M	56	280	280-5M	80	640	640-8M	115	1610	1610-14M
70	210	210-3M	60	300	300-5M	90	720	720-8M	127	1778	1778-14M
75	225	225-3M	61	305	305-5M	100	800	800-8M	135	1890	1890-14M
84	252	252-3M	65	325	325-5M	110	880	880-8M	150	2100	2100-14M
85	255	255-3M	68	340	340-5M	115	920	920-8M	165	2310	2310-14M
95	285	285-3M	70	350	350-5M	120	960	960-8M	175	2450	2450-14M
100	300	300-3M	75	375	375-5M	130	1040	1040-8M	185	2590	2590-14M
110	330	330-3M	80	400	400-5M	140	1120	1120-8M	200	2800	2800-14M
119	357	357-3M	85	425	425-5M	150	1200	1200-8M	225	3150	3150-14M
128	384	384-3M	90	450	450-5M	160	1280	1280-8M	250	3500	3500-14M
140	420	420-3M	95	475	475-5M	180	1440	1440-8M	275	3850	3850-14M
149	447	447-3M	100	500	500-5M	200	1600	1600-8M	309	4326	4326-14M
158	474	474-3M	105	525	525-5M	220	1760	1760-8M	327	4578	4578-14M
171	513	513-3M	110	550	550-5M	225	1800	1800-8M			
188	564	564-3M	112	560	560-5M	250	2000	2000-8M			
204	612	612-3M	115	575	575-5M	300	2400	2400-8M			
245	735	735-3M	120	600	600-5M	325	2600	2600-8M			
246	738	738-3M	127	635	635-5M	350	2800	2800-8M			
268	804	804-3M	134	670	670-5M						
			140	700	700-5M						
			150	750	750-5M						
			160	800	800-5M						
			172	860	860-5M						
			180	900	900-5M						
			190	950	950-5M						
			196	980	980-5M						
			207	1035	1035-5M						
			210	1050	1050-5M						
			235	1175	1175-5M						
			240	1200	1200-5M						
			270	1350	1350-5M						

CINGHIE POWER GRIP® A DOPPIA DENTATURA HTD® 8M (passo 8mm) DUAL

HTD® 8M (passo 8mm)		
N° DENTI	LUNGHEZZA PRIMITIVA	TIPO DI CINGHIA
60	480	480-8M DUAL
70	560	560-8M DUAL
75	600	600-8M DUAL
80	640	640-8M DUAL
90	720	720-8M DUAL
100	800	800-8M DUAL
110	880	880-8M DUAL
120	960	960-8M DUAL
130	1040	1040-8M DUAL
140	1120	1120-8M DUAL

HTD® 8M (passo 8mm)		
N° DENTI	LUNGHEZZA PRIMITIVA	TIPO DI CINGHIA
150	1200	1200-8M DUAL
160	1280	1280-8M DUAL
180	1440	1440-8M DUAL
200	1600	1600-8M DUAL
220	1760	1760-8M DUAL
225	1800	1800-8M DUAL
250	2000	2000-8M DUAL
300	2400	2400-8M DUAL
325	2600	2600-8M DUAL
350	2800	2800-8M DUAL

Le pulegge dentate HTD® vengono costruite dalla **CHIARAVALLI Trasmissioni S.p.A.** nei passi 3mm, 5mm, 8mm, 14mm e nelle versioni:

- a) Pulegge dentate HTD® con foro iniziale (**Pilot Bore**)
- b) Pulegge dentate HTD® con bussola conica **Taper-Lock**

Identificazione di una cinghia:

34 8M 50 { 34 N° denti
8M passo in mm
50 larghezza cinghia

Identificazione di una puleggia:

TL 30 14M 55 { TL TAPER LOCK
30 N° denti
14M passo in mm
55 larghezza cinghia

VALORI DELLA EQUILBRATURA SULLE PULEGGE

Le pulegge dentate HTD® di nostra produzione non vengono equilibrate.

L'equilibratura si esegue al costo solo su richiesta.

Siamo in grado di equilibrare pulegge fino ad un diametro massimo di 560 mm con rilascio del certificato.

DIAMETRI PULEGGE	LARGHEZZA FASCIA	MAX SQUILIBRIO IN GRAMMI
da 199 - 301	60	6
da 302 - 599	60	10
da 199 - 301	da 60 - 99	10
da 302 - 599		15
da 600 - 999		20
oltre 1000		30

DIAMETRO PULEGGE	LARGHEZZA FASCIA	MAX SQUILIBRIO IN GRAMMI
da 199 - 301	da 100 - 199	20
da 302 - 599		30
da 600 - 999		40
oltre 1000		60

TOLLERANZE DI COSTRUZIONE

De puleggia	Tolleranza in mm	
da Ø 0 a Ø 30	- 0	+ 0,05
da Ø 31 a Ø 50	- 0	+ 0,08
da Ø 51 a Ø 100	- 0	+ 0,10
da Ø 101 a Ø 179	- 0	+ 0,13
da Ø 180 a Ø 300	- 0	+ 0,15
da Ø 301 a Ø 500	- 0	+ 0,18
da Ø 501 oltre	- 0	+ 0,20

ECCENTRICITÀ

Il foro e il diametro esterno devono essere concentrici in base alle tolleranze sotto indicate:

Ø esterno mm	Eccentricità totale (mm) Indicazione totale del comparatore
fino a 199	0,10
oltre 200	0,0005 per mm di diametro Questo valore non può superare la tolleranza sul Ø esterno

PULEGGE CON FORO INIZIALE PER CINGHIE DENTATE **POWER GRIP**[®] **HTD**[®] "FOSFATATE"

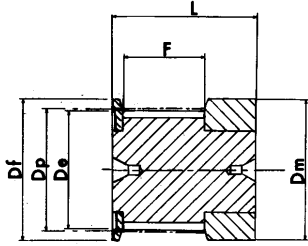

ESECUZIONE 0F

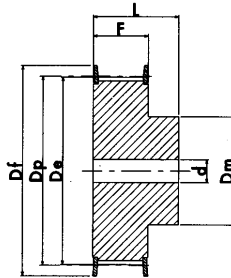

ESECUZIONE 1F

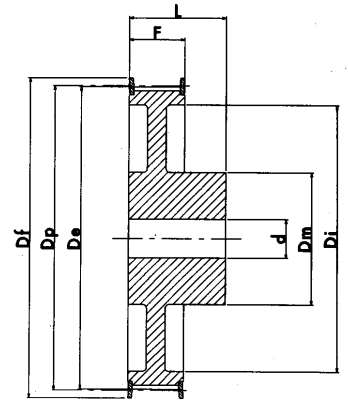

ESECUZIONE 2F

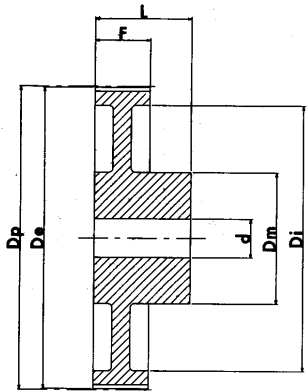

ESECUZIONE 3

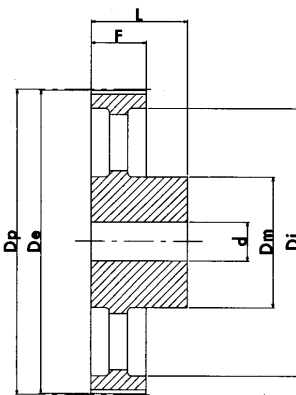

ESECUZIONE 4

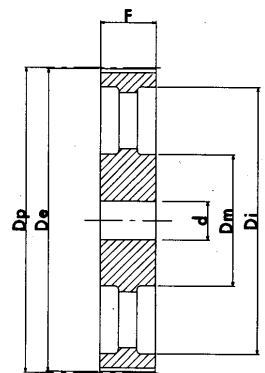

ESECUZIONE 5

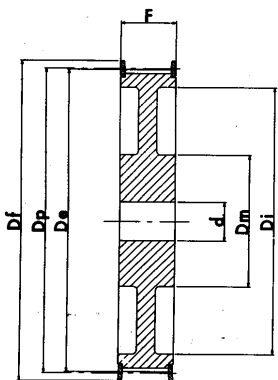

ESECUZIONE 6F

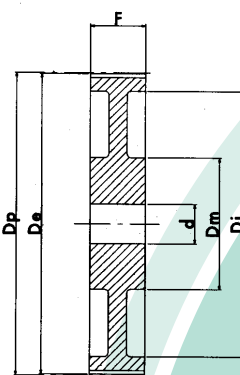

ESECUZIONE 7

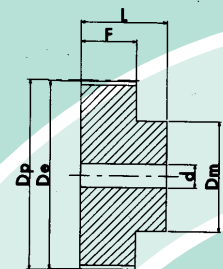

ESECUZIONE 8

P U L E G G E C O N F O R O I N I Z I A L E P E R C I N G H I E D E N T A T E P O W E R G R I P[®] H T D[®]

HTD[®] 3M 09

CARATTERISTICHE	TIPO	N° DENTI	ESEC.	Dp PRIMITIVO	De ESTERNO	Df FLANGIA	Dm MOZZO	F	L	d Ø foro	N° FLANGIA		
ALLUMINIO	CON FLANGIA	10-3M-09	10	OF	9,55	8,79	13,0	13,0	10,2	17,5	-	501	
		12-3M-09	12	OF	11,46	10,70	15,0	15,0	10,2	17,5	-	502	
		14-3M-09	14	OF	13,37	12,61	16,0	16,0	10,2	17,5	-	503	
		15-3M-09	15	OF	14,32	13,56	17,5	17,5	10,2	17,5	-	516	
		16-3M-09	16	1F	15,28	14,52	17,5	10,0	12,8	20,6	4,0	504	
		18-3M-09	18	1F	17,19	16,43	20,0	11,0	12,8	20,6	6,0	505	
		20-3M-09	20	1F	19,10	18,34	23,0	13,0	12,8	20,6	6,0	517	
		21-3M-09	21	1F	20,05	19,29	25,0	14,0	12,8	20,6	6,0	518	
		22-3M-09	22	1F	21,01	20,25	25,0	14,0	12,8	20,6	6,0	518	
		24-3M-09	24	1F	22,92	22,16	25,0	14,0	12,8	20,6	6,0	518	
		26-3M-09	26	1F	24,83	24,07	28,0	16,0	12,8	20,6	6,0	508	
		28-3M-09	28	1F	26,74	25,98	32,0	18,0	12,8	20,6	6,0	509	
		30-3M-09	30	1F	28,65	27,89	32,0	20,0	12,8	20,6	6,0	509	
		32-3M-09	32	1F	30,56	29,80	36,0	22,0	12,8	20,6	6,0	510	
		36-3M-09	36	1F	34,38	33,62	39,0	26,0	13,4	22,2	6,0	519	
		40-3M-09	40	1F	38,20	37,44	42,0	28,0	13,4	22,2	6,0	513	
		44-3M-09	44	1F	42,02	41,26	48,0	33,0	13,4	22,2	6,0	520	
		SENZA FLANGIA	48-3M-09	48	8	45,84	45,08	-	33,0	13,4	22,2	8,0	-
			60-3M-09	60	8	57,30	56,54	-	33,0	13,4	22,2	8,0	-
			72-3M-09	72	8	68,75	67,99	-	33,0	13,4	22,2	8,0	-

HTD[®] 3M 15

CARATTERISTICHE	TIPO	N° DENTI	ESEC.	Dp PRIMITIVO	De ESTERNO	Df FLANGIA	Dm MOZZO	F	L	d Ø foro	N° FLANGIA		
ALLUMINIO	CON FLANGIA	10-3M-15	10	OF	9,55	8,79	13,0	13,0	17,0	26,0	-	501	
		12-3M-15	12	OF	11,46	10,70	15,0	15,0	17,0	26,0	-	502	
		14-3M-15	14	OF	13,37	12,61	16,0	16,0	17,0	26,0	-	503	
		15-3M-15	15	OF	14,32	13,56	17,5	17,5	17,0	26,0	-	516	
		16-3M-15	16	1F	15,28	14,52	17,5	10,0	19,5	26,0	4,0	504	
		18-3M-15	18	1F	17,19	16,43	20,0	11,0	19,5	26,0	6,0	505	
		20-3M-15	20	1F	19,10	18,34	23,0	13,0	19,5	26,0	6,0	517	
		21-3M-15	21	1F	20,05	19,29	25,0	14,0	19,5	26,0	6,0	518	
		22-3M-15	22	1F	21,01	20,25	25,0	14,0	19,5	26,0	6,0	518	
		24-3M-15	24	1F	22,92	22,16	25,0	14,0	19,5	26,0	6,0	518	
		26-3M-15	26	1F	24,83	24,07	28,0	16,0	19,5	26,0	6,0	508	
		28-3M-15	28	1F	26,74	25,98	32,0	18,0	19,5	26,0	6,0	509	
		30-3M-15	30	1F	28,65	27,89	32,0	20,0	19,5	26,0	6,0	509	
		32-3M-15	32	1F	30,56	29,80	36,0	22,0	19,5	26,0	6,0	510	
		36-3M-15	36	1F	34,38	33,62	39,0	26,0	20,0	30,0	6,0	519	
		40-3M-15	40	1F	38,20	37,44	42,0	28,0	20,0	30,0	6,0	513	
		44-3M-15	44	1F	42,02	41,26	48,0	33,0	20,0	30,0	6,0	520	
		SENZA FLANGIA	48-3M-15	48	8	45,84	45,08	-	33,0	20,0	30,0	8,0	-
			60-3M-15	60	8	57,30	56,54	-	33,0	20,0	30,0	8,0	-
			72-3M-15	72	8	68,75	67,99	-	33,0	20,0	30,0	8,0	-

P U L E G G E C O N F O R O I N I Z I A L E P E R C I N G H I E D E N T A T E P O W E R G R I P[®] H T D[®] " F O S F A T A T E "

HTD° 5M 09

CARATTERISTICHE	TIPO	N° DENTI	ESEC.	Dp PRIMITIVO	De ESTERNO	Df FLANGIA	Dm MOZZO	Di	F	L	d Ø foro	N° FLANGIA	
ACCIAIO	CON FLANGIA	12-5M-09	12	1F	19,10	17,96	23,0	13,0	-	14,5	20,0	4,0	14
		14-5M-09	14	1F	22,28	21,14	25,0	13,0	-	14,5	20,0	6,0	2
		15-5M-09	15	1F	23,87	22,73	28,0	16,0	-	14,5	20,0	6,0	4
		16-5M-09	16	1F	25,46	24,32	28,0	16,5	-	14,5	20,0	6,0	4
		18-5M-09	18	1F	28,65	27,51	32,0	20,0	-	14,5	20,0	6,0	6
		20-5M-09	20	1F	31,83	30,69	36,0	23,0	-	14,5	22,5	6,0	8
		21-5M-09	21	1F	33,42	32,28	38,0	24,0	-	14,5	22,5	6,0	9
		22-5M-09	22	1F	35,01	33,87	39,0	25,5	-	14,5	22,5	6,0	15
		24-5M-09	24	1F	38,20	37,06	42,0	27,0	-	14,5	22,5	6,0	13
		26-5M-09	26	1F	41,38	40,24	44,0	30,0	-	14,5	22,5	6,0	12
		28-5M-09	28	1F	44,56	43,42	48,0	30,5	-	14,5	22,5	6,0	11
		30-5M-09	30	1F	47,75	46,60	51,0	35,0	-	14,5	22,5	6,0	16
		32-5M-09	32	1F	50,93	49,79	54,0	38,0	-	14,5	22,5	8,0	18
		36-5M-09	36	1F	57,30	56,16	60,0	38,0	-	14,5	22,5	8,0	21
		40-5M-09	40	1F	63,66	62,52	71,0	38,0	-	14,5	22,5	8,0	25
		ALLUMINIO	SENZA FLANGIA	44-5M-09	44	3	70,03	68,89	-	38,0	54	14,5	25,5
48-5M-09	48			3	76,39	75,25	-	45,0	61	14,5	25,5	8,0	-
60-5M-09	60			3	95,49	94,35	-	45,0	80	14,5	25,5	8,0	-
72-5M-09	72			3	114,59	113,45	-	45,0	100	14,5	25,5	8,0	-

HTD° 5M 15

CARATTERISTICHE	TIPO	N° DENTI	ESEC.	Dp PRIMITIVO	De ESTERNO	Df FLANGIA	Dm MOZZO	Di	F	L	d Ø foro	N° FLANGIA	
ACCIAIO	CON FLANGIA	12-5M-15	12	1F	19,10	17,96	23,0	13,0	-	20,5	26,0	-	14
		14-5M-15	14	1F	22,28	21,14	25,0	13,0	-	20,5	26,0	6,0	2
		15-5M-15	15	1F	23,87	22,73	28,0	16,0	-	20,5	26,0	6,0	4
		16-5M-15	16	1F	25,46	24,32	28,0	16,5	-	20,5	26,0	6,0	4
		18-5M-15	18	1F	28,65	27,51	32,0	20,0	-	20,5	26,0	6,0	6
		20-5M-15	20	1F	31,83	30,69	36,0	23,0	-	20,5	26,0	6,0	8
		21-5M-15	21	1F	33,42	32,28	38,0	24,0	-	20,5	26,0	6,0	9
		22-5M-15	22	1F	35,01	33,87	39,0	25,5	-	20,5	26,0	6,0	15
		24-5M-15	24	1F	38,20	37,06	42,0	27,0	-	20,5	28,0	6,0	13
		26-5M-15	26	1F	41,38	40,24	44,0	30,0	-	20,5	28,0	6,0	12
		28-5M-15	28	1F	44,56	43,42	48,0	30,5	-	20,5	28,0	6,0	11
		30-5M-15	30	1F	47,75	46,60	51,0	35,0	-	20,5	28,0	6,0	16
		32-5M-15	32	1F	50,93	49,79	54,0	38,0	-	20,5	28,0	8,0	18
		36-5M-15	36	1F	57,30	56,16	60,0	38,0	-	20,5	28,0	8,0	21
		40-5M-15	40	1F	63,66	62,52	71,0	38,0	-	20,5	28,0	8,0	25
		ALLUMINIO	SENZA FLANGIA	44-5M-15	44	3	70,03	68,89	-	38,0	54	20,5	30,0
48-5M-15	48			3	76,39	75,25	-	38,0	61	20,5	30,0	8,0	-
60-5M-15	60			3	95,49	94,35	-	50,0	80	20,5	30,0	8,0	-
72-5M-15	72			3	114,59	113,45	-	50,0	100	20,5	30,0	8,0	-

N.B. Le pulegge in alluminio non sono fosfatate

P U L E G G E C O N F O R O I N I Z I A L E P E R C I N G H I E D E N T A T E P O W E R G R I P[®] H T D[®] " F O S F A T A T E "

HTD[®] 5M 25

CARATTERISTICHE	TIPO	N° DENTI	ESEC.	Dp PRIMITIVO	De ESTERNO	Df FLANGIA	Dm MOZZO	Di	F	L	d Øforo	N° FLANGIA			
ACCIAIO	CON FLANGIA	12-5M-25	12	1F	19,10	17,96	23,0	13,0	-	30,5	36	-	14		
		14-5M-25	14	1F	22,28	21,14	25,0	13,0	-	30,5	36	6,0	2		
		15-5M-25	15	1F	23,87	22,73	28,0	16,0	-	30,5	36	6,0	4		
		16-5M-25	16	1F	25,46	24,32	28,0	16,5	-	30,5	36	6,0	4		
		18-5M-25	18	1F	28,65	27,51	32,0	20,0	-	30,5	36	6,0	6		
		20-5M-25	20	1F	31,83	30,69	36,0	23,0	-	30,5	36	6,0	8		
		21-5M-25	21	1F	33,42	32,28	38,0	24,0	-	30,5	38	6,0	9		
		22-5M-25	22	1F	35,01	33,87	39,0	25,5	-	30,5	38	6,0	15		
		24-5M-25	24	1F	38,20	37,06	42,0	27,0	-	30,5	38	6,0	13		
		26-5M-25	26	1F	41,38	40,24	44,0	30,0	-	30,5	38	6,0	12		
		28-5M-25	28	1F	44,56	43,42	48,0	30,5	-	30,5	38	6,0	11		
		30-5M-25	30	1F	47,75	46,60	51,0	35,0	-	30,5	38	6,0	16		
		32-5M-25	32	1F	50,93	49,79	54,0	38,0	-	30,5	38	8,0	18		
		36-5M-25	36	1F	57,30	56,16	60,0	38,0	-	30,5	38	8,0	21		
		40-5M-25	40	1F	63,66	62,52	71,0	38,0	-	30,5	38	8,0	25		
		ALLUMINIO	SENZA FLANGIA	44-5M-25	44	8	70,03	68,89	-	38,0	-	30,5	40	8,0	-
				48-5M-25	48	3	76,39	75,25	-	38,0	61	30,5	40	8,0	-
				60-5M-25	60	3	95,49	94,35	-	50,0	80	30,5	40	8,0	-
				72-5M-25	72	3	114,59	113,45	-	50,0	100	30,5	40	8,0	-

HTD[®] 8M 20

CARATTERISTICHE	TIPO	N° DENTI	ESEC.	Dp PRIMITIVO	De ESTERNO	Df FLANGIA	Dm MOZZO	Di	F	L	d Øforo	N° FLANGIA			
ACCIAIO	CON FLANGIA	22-8M-20	22	1F	56,02	54,65	60	43	-	28	38	12	53		
		24-8M-20	24	1F	61,12	59,75	66	45	-	28	38	12	69		
		26-8M-20	26	1F	66,21	64,85	70	48	-	28	38	12	61		
		28-8M-20	28	1F	71,30	70,08	75	50	-	28	38	15	79		
		30-8M-20	30	1F	76,39	75,13	82,5	55	-	28	38	15	64		
		32-8M-20	32	1F	81,49	80,16	87	60	-	28	38	15	76		
		34-8M-20	34	1F	86,58	85,22	91	66	-	28	38	15	66		
		36-8M-20	36	1F	91,67	90,30	97	70	-	28	38	15	68		
		38-8M-20	38	1F	96,77	95,39	102	75	-	28	38	15	70		
		40-8M-20	40	1F	101,86	100,49	106	75	-	28	38	15	77		
		44-8M-20	44	1F	112,05	110,67	120	75	-	28	38	15	75		
		48-8M-20	48	1F	122,23	120,86	128	75	-	28	38	15	78		
		56-8M-20	56	2F	142,60	141,23	150	80	116	28	38	15	85		
		64-8M-20	64	2F	162,97	161,60	168	80	137	28	38	15	90		
		72-8M-20	72	2F	183,35	181,97	192	80	158	28	38	15	97		
		GHISA	SENZA FLANGIA	80-8M-20	80	3	203,72	202,35	-	90	180	28	38	15	-
				90-8M-20	90	3	229,18	227,81	-	90	204	28	38	15	-
				*112-8M-20	112	4	285,21	283,83	-	90	254	28	38	18	-
*144-8M-20	144			4	366,69	365,32	-	90	336	28	38	20	-		
*168-8M-20	168			4	427,81	426,44	-	100	400	28	38	20	-		
*192-8M-20	192			4	488,92	487,55	-	100	460	28	38	20	-		

* Le dentature con l'asterisco vengono costruite a richiesta

P U L E G G E C O N F O R O I N I Z I A L E P E R C I N G H I E D E N T A T E P O W E R G R I P[®] H T D[®] " F O S F A T A T E "

HTD[®] 8M 30

CARATTERISTICHE	TIPO	N° DENTI	ESEC.	Dp PRIMITIVO	De ESTERNO	Df FLANGIA	Dm MOZZO	Di	F	L	d Ø foro	N° FLANGIA	
ACCIAIO	CON FLANGIA	22-8M-30	22	1F	56,02	54,65	60	43	-	38	48	12	53
		24-8M-30	24	1F	61,12	59,75	66	45	-	38	48	12	69
		26-8M-30	26	1F	66,21	64,85	70	48	-	38	48	12	61
		28-8M-30	28	1F	71,30	70,08	75	50	-	38	48	15	79
		30-8M-30	30	1F	76,39	75,13	82,5	55	-	38	48	15	64
		32-8M-30	32	1F	81,49	80,16	87	60	-	38	48	15	76
		34-8M-30	34	1F	86,58	85,22	91	66	-	38	48	15	66
		36-8M-30	36	1F	91,67	90,30	97	70	-	38	48	15	68
		38-8M-30	38	1F	96,77	95,39	102	75	-	38	48	15	70
		40-8M-30	40	1F	101,86	100,49	106	75	-	38	48	15	77
		44-8M-30	44	1F	112,05	110,67	120	75	-	38	48	15	75
		48-8M-30	48	1F	122,23	120,86	128	75	-	38	48	15	78
		56-8M-30	56	2F	142,60	141,23	150	90	116	38	48	15	85
		64-8M-30	64	2F	162,97	161,60	168	90	137	38	48	15	90
		72-8M-30	72	2F	183,35	181,97	192	95	158	38	48	15	97
		GHISA	SENZA FLANGIA	80-8M-30	80	3	203,72	202,35	-	100	180	38	48
90-8M-30	90			3	229,18	227,81	-	100	204	38	48	15	-
112-8M-30	112			4	285,21	283,83	-	100	254	38	48	18	-
144-8M-30	144			4	366,69	365,32	-	100	336	38	48	20	-
168-8M-30	168			4	427,81	426,44	-	100	400	38	48	20	-
192-8M-30	192			4	488,92	487,55	-	100	460	38	48	20	-

HTD[®] 8M 50

CARATTERISTICHE	TIPO	N° DENTI	ESEC.	Dp PRIMITIVO	De ESTERNO	Df FLANGIA	Dm MOZZO	Di	F	L	d Ø foro	N° FLANGIA	
ACCIAIO	CON FLANGIA	22-8M-50	22	1F	56,02	54,65	60	43	-	60	70	-	53
		24-8M-50	24	1F	61,12	59,75	66	45	-	60	70	-	69
		26-8M-50	26	1F	66,21	64,85	70	48	-	60	70	-	61
		28-8M-50	28	1F	71,30	70,08	75	50	-	60	70	-	79
		30-8M-50	30	1F	76,39	75,13	82,5	55	-	60	70	-	64
		32-8M-50	32	1F	81,49	80,16	87	60	-	60	70	-	76
		34-8M-50	34	1F	86,58	85,22	91	66	-	60	70	-	66
		36-8M-50	36	1F	91,67	90,30	97	70	-	60	70	-	68
		38-8M-50	38	1F	96,77	95,39	102	75	-	60	70	-	70
		40-8M-50	40	1F	101,86	100,49	106	75	-	60	70	-	77
		44-8M-50	44	1F	112,05	110,67	120	75	-	60	70	-	75
		48-8M-50	48	1F	122,23	120,86	128	80	-	60	70	-	78
		56-8M-50	56	6F	142,60	141,23	150	90	116	60	60	18	85
		64-8M-50	64	6F	162,97	161,60	168	100	137	60	60	18	90
		72-8M-50	72	6F	183,35	181,97	132	100	158	60	60	18	97
		GHISA	SENZA FLANGIA	80-8M-50	80	7	203,72	202,35	-	110	180	60	60
90-8M-50	90			7	229,18	227,81	-	110	204	60	60	18	-
112-8M-50	112			5	285,21	283,83	-	110	254	60	60	18	-
144-8M-50	144			5	366,69	365,32	-	110	336	60	60	20	-
168-8M-50	168			5	427,81	426,44	-	120	400	60	60	20	-
192-8M-50	192			5	488,92	487,55	-	130	460	60	60	20	-

P U L E G G E C O N F O R O I N I Z I A L E P E R C I N G H I E D E N T A T E P O W E R G R I P[®] H T D[®] " F O S F A T A T E "

HTD[®] 8M 85

CARATTERISTICHE	TIPO	N° DENTI	ESEC.	Dp PRIMITIVO	De ESTERNO	Df FLANGIA	Dm MOZZO	Di	F	L	d Ø foro	N° FLANGIA	
ACCIAIO	CON FLANGIA	22-8M-85	22	1F	56,02	54,65	60	43	-	95	105	-	53
		24-8M-85	24	1F	61,12	59,75	66	45	-	95	105	-	69
		26-8M-85	26	1F	66,21	64,85	70	48	-	95	105	-	61
		28-8M-85	28	1F	71,30	70,08	75	50	-	95	105	-	79
		30-8M-85	30	1F	76,39	75,13	82,5	55	-	95	105	-	64
		32-8M-85	32	1F	81,49	80,16	87	60	-	95	105	-	76
		34-8M-85	34	1F	86,58	85,22	91	66	-	95	105	-	66
		36-8M-85	36	1F	91,67	90,30	97	70	-	95	105	-	68
		38-8M-85	38	1F	96,77	95,39	102	75	-	95	105	-	70
		40-8M-85	40	1F	101,86	100,49	106	75	-	95	105	-	77
		44-8M-85	44	1F	112,05	110,67	120	75	-	95	105	-	75
		48-8M-85	48	1F	122,23	120,86	128	80	-	95	105	-	78
		56-8M-85	56	1F	142,60	141,23	150	90	-	95	105	20	85
		64-8M-85	64	6F	162,97	161,60	168	100	137	95	95	20	90
		72-8M-85	72	6F	183,35	181,97	192	100	158	95	95	20	97
		GHISA	SENZA FLANGIA	80-8M-85	80	5	203,72	202,35	-	110	180	95	95
90-8M-85	90			5	229,18	227,81	-	110	204	95	95	20	-
112-8M-85	112			5	285,21	283,83	-	110	254	95	95	24	-
144-8M-85	144			5	366,69	365,32	-	110	336	95	95	24	-
*168-8M-85	168			5	427,81	426,44	-	120	400	95	95	24	-
*192-8M-85	192			5	488,92	487,55	-	130	460	95	95	24	-

HTD[®] 14M 40

CARATTERISTICHE	TIPO	N° DENTI	ESEC.	Dp PRIMITIVO	De ESTERNO	Df FLANGIA	Dm MOZZO	Di	F	L	d Ø foro	N° FLANGIA	
ACCIAIO	CON FLANGIA	28-14M-40	28	1F	124,78	122,12	128	100	-	54	69	24	153
		*29-14M-40	29	1F	129,23	126,57	138	100	-	54	69	24	154
		30-14M-40	30	1F	133,69	130,99	138	100	-	54	69	24	154
		32-14M-40	32	1F	142,60	139,88	154	100	-	54	69	24	160
		34-14M-40	34	1F	151,52	148,79	160	100	-	54	69	24	166
		36-14M-40	36	1F	160,43	157,68	168	100	-	54	69	24	168
		38-14M-40	38	1F	169,34	166,60	183	120	-	54	69	24	172
		40-14M-40	40	1F	178,25	175,49	188	120	-	54	69	24	162
		44-14M-40	44	1F	196,08	193,28	211	120	-	54	69	24	175
		48-14M-40	48	2F	213,90	211,11	226	135	170	54	69	24	180
		56-14M-40	56	2F	249,55	246,76	256	135	207	54	69	28	182
		64-14M-40	64	2F	285,21	282,41	296	135	240	54	69	28	184
GHISA	SENZA FLANGIA	72-14M-40	72	4	320,86	318,06	-	135	278	54	69	28	-
		80-14M-40	80	4	356,51	353,71	-	135	314	54	69	28	-
		90-14M-40	90	4	401,07	398,28	-	135	358	54	69	28	-
		112-14M-40	112	4	499,11	496,32	-	135	456	54	69	28	-
		*144-14M-40	144	4	641,71	638,92	-	135	600	54	69	28	-
		*168-14M-40	168	4	748,66	745,87	-	135	706	54	69	28	-
		*192-14M-40	192	4	855,62	852,82	-	135	813	54	69	28	-
		*216-14M-40	216	4	962,57	959,76	-	150	920	54	69	28	-

* Le dentature con l'asterisco vengono costruite a richiesta

P U L E G G E C O N F O R O I N I Z I A L E P E R C I N G H I E D E N T A T E P O W E R G R I P[®] H T D[®] " F O S F A T A T E "

HTD[®] 14M 55

CARATTERISTICHE	TIPO	N° DENTI	ESEC.	Dp PRIMITIVO	De ESTERNO	Df FLANGIA	Dm MOZZO	Di	F	L	d Ø foro	N° FLANGIA	
ACCIAIO	CON FLANGIA	28-14M-55	28	1F	124,78	122,12	128	100	-	70	85	24	153
		*29-14M-55	29	1F	129,23	126,57	138	100	-	70	85	24	154
		30-14M-55	30	1F	133,69	130,99	138	100	-	70	85	24	154
		32-14M-55	32	1F	142,60	139,88	154	100	-	70	85	24	160
		34-14M-55	34	1F	151,52	148,79	160	100	-	70	85	24	166
		36-14M-55	36	1F	160,43	157,68	168	100	-	70	85	24	168
		38-14M-55	38	1F	169,34	166,6	183	120	-	70	85	24	172
		40-14M-55	40	1F	178,25	175,49	188	120	-	70	85	24	162
		44-14M-55	44	1F	196,08	193,28	211	120	-	70	85	24	175
		48-14M-55	48	6F	213,90	211,11	226	135	170	70	70	24	180
GHISA	SENZA FLANGIA	56-14M-55	56	6F	249,55	246,76	256	135	207	70	70	28	182
		64-14M-55	64	6F	285,21	282,41	296	135	240	70	70	28	184
		72-14M-55	72	5	320,86	318,06	-	135	278	70	70	28	-
		80-14M-55	80	5	356,51	353,71	-	135	314	70	70	28	-
		90-14M-55	90	5	401,07	398,28	-	135	358	70	70	28	-
		112-14M-55	112	5	499,11	496,32	-	135	456	70	70	28	-
		144-14M-55	144	5	641,71	638,92	-	135	600	70	70	28	-
		168-14M-55	168	5	748,66	745,87	-	135	706	70	70	28	-
		192-14M-55	192	5	855,62	852,82	-	135	813	70	70	28	-
		*216-14M-55	216	5	962,57	959,76	-	150	920	70	70	28	-

HTD[®] 14M 85

CARATTERISTICHE	TIPO	N° DENTI	ESEC.	Dp PRIMITIVO	De ESTERNO	Df FLANGIA	Dm MOZZO	Di	F	L	d Ø foro	N° FLANGIA	
ACCIAIO	CON FLANGIA	28-14M-85	28	1F	124,78	122,12	128	100	-	102	117	-	153
		*29-14M-85	29	1F	129,23	126,57	138	100	-	102	117	-	154
		30-14M-85	30	1F	133,69	130,99	138	100	-	102	117	-	154
		32-14M-85	32	1F	142,60	139,88	154	100	-	102	117	-	160
		34-14M-85	34	1F	151,52	148,79	160	100	-	102	117	-	166
		36-14M-85	36	1F	160,43	157,68	168	100	-	102	117	-	168
		38-14M-85	38	1F	169,34	166,60	183	120	-	102	117	-	172
		40-14M-85	40	1F	178,25	175,49	188	135	-	102	117	-	162
		44-14M-85	44	1F	196,08	193,28	211	135	-	102	117	-	175
		48-14M-85	48	1F	213,90	211,11	226	150	-	102	117	-	180
GHISA	SENZA FLANGIA	56-14M-85	56	6F	249,55	246,76	256	150	207	102	102	32	182
		64-14M-85	64	6F	285,21	282,41	296	150	240	102	102	32	184
		72-14M-85	72	5	320,86	318,06	-	150	278	102	102	32	-
		80-14M-85	80	5	356,51	353,71	-	150	314	102	102	32	-
		90-14M-85	90	5	401,07	398,28	-	150	358	102	102	32	-
		112-14M-85	112	5	499,11	496,32	-	150	456	102	102	32	-
		144-14M-85	144	5	641,71	638,92	-	150	600	102	102	32	-
		168-14M-85	168	5	748,66	745,87	-	150	706	102	102	32	-
		192-14M-85	192	5	855,62	852,82	-	165	813	102	102	32	-
		*216-14M-85	216	5	962,57	959,76	-	165	920	102	102	32	-

* Le dentature con l'asterisco vengono costruite a richiesta

P U L E G G E C O N F O R O I N I Z I A L E P E R C I N G H I E D E N T A T E P O W E R G R I P[®] H T D[®] " F O S F A T A T E "

HTD[®] 14M 115

CARATTERISTICHE	TIPO	N° DENTI	ESEC.	Dp PRIMITIVO	De ESTERNO	Df FLANGIA	Dm MOZZO	Di	F	L	d Ø foro	N° FLANGIA			
ACCIAIO	CON FLANGIA	28-14M-115	28	1F	124,78	122,12	128	100	-	133	148	-	153		
		*29-14M-115	29	1F	129,23	126,57	138	100	-	133	148	-	154		
		30-14M-115	30	1F	133,69	130,99	138	100	-	133	148	-	154		
		32-14M-115	32	1F	142,60	139,88	154	100	-	133	148	-	160		
		34-14M-115	34	1F	151,52	148,79	160	100	-	133	148	-	166		
		36-14M-115	36	1F	160,43	157,68	168	120	-	133	148	-	168		
		38-14M-115	38	1F	169,34	166,60	183	120	-	133	148	-	172		
		40-14M-115	40	1F	178,25	175,49	188	135	-	133	148	-	162		
		44-14M-115	44	1F	196,08	193,28	211	140	-	133	148	-	175		
		48-14M-115	48	1F	213,90	211,11	226	150	-	133	148	-	180		
		56-14M-115	56	1F	249,55	246,76	256	150	-	133	148	-	182		
		GHISA	SENZA FLANGIA	64-14M-115	64	6F	285,21	282,41	296	150	240	133	133	32	184
				72-14M-115	72	5	320,86	318,06	-	150	278	133	133	32	-
				80-14M-115	80	5	356,51	353,71	-	150	314	133	133	32	-
				90-14M-115	90	5	401,07	398,28	-	150	358	133	133	32	-
112-14M-115	112			5	499,11	496,32	-	150	456	133	133	32	-		
144-14M-115	144			5	641,71	638,92	-	165	600	133	133	32	-		
168-14M-115	168			5	748,66	745,87	-	165	706	133	133	32	-		
192-14M-115	192			5	855,62	852,82	-	165	813	133	133	32	-		
*216-14M-115	216			5	962,57	959,76	-	165	920	133	133	32	-		

HTD[®] 14M 170

CARATTERISTICHE	TIPO	N° DENTI	ESEC.	Dp PRIMITIVO	De ESTERNO	Df FLANGIA	Dm MOZZO	Di	F	L	d Ø foro	N° FLANGIA			
ACCIAIO	CON FLANGIA	28-14M-170	28	1F	124,78	122,12	128	100	-	187	202	-	153		
		*29-14M-170	29	1F	129,23	126,57	138	100	-	187	202	-	154		
		30-14M-170	30	1F	133,69	130,99	138	100	-	187	202	-	154		
		32-14M-170	32	1F	142,60	139,88	154	100	-	187	202	-	160		
		34-14M-170	34	1F	151,52	148,79	160	100	-	187	202	-	166		
		36-14M-170	36	1F	160,43	157,68	168	120	-	187	202	-	168		
		38-14M-170	38	1F	169,34	166,60	183	135	-	187	202	-	172		
		40-14M-170	40	1F	178,25	175,49	188	140	-	187	202	-	162		
		*44-14M-170	44	1F	196,08	193,28	211	160	-	187	202	-	175		
		*48-14M-170	48	1F	213,90	211,11	226	160	-	187	202	-	180		
		*56-14M-170	56	1F	249,55	246,76	256	160	-	187	202	-	182		
		*64-14M-170	64	1F	285,21	282,41	296	180	-	187	202	-	184		
		GHISA	SENZA FLANGIA	*72-14M-170	72	7	320,86	318,06	-	180	278	187	187	32	-
				80-14M-170	80	7	356,51	353,71	-	180	314	187	187	32	-
				90-14M-170	90	5	401,07	398,28	-	180	358	187	187	32	-
112-14M-170	112			5	499,11	496,32	-	200	456	187	187	32	-		
144-14M-170	144			5	641,71	638,92	-	220	600	187	187	32	-		
168-14M-170	168			5	748,66	745,87	-	220	706	187	187	32	-		
*192-14M-170	192			5	855,61	852,82	-	220	813	187	187	32	-		
*216-14M-170	216			5	962,57	959,76	-	220	920	187	187	32	-		

* Le dentature con l'asterisco vengono costruite a richiesta

PULEGGE DENTATE **POWER GRIP® HTD®**

PER BUSSOLA CONICA **TAPER-LOCK®**

"FOSFATATE"

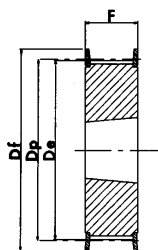

ESECUZIONE 1F

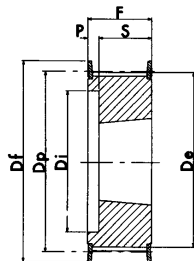

ESECUZIONE 2F

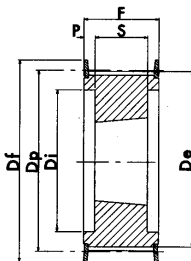

ESECUZIONE 3F

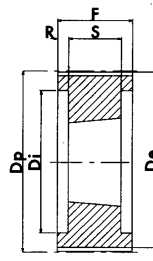

ESECUZIONE 4

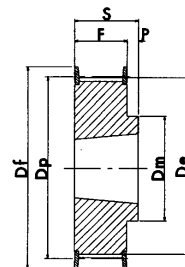

ESECUZIONE 5F

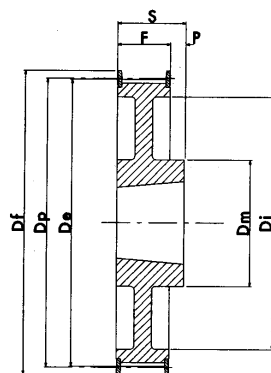

ESECUZIONE 6F

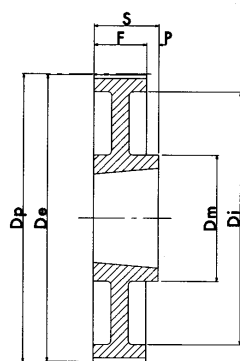

ESECUZIONE 7

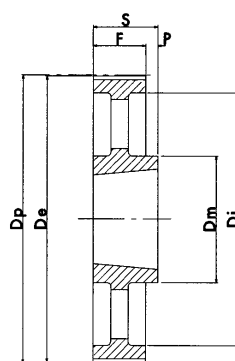

ESECUZIONE 8

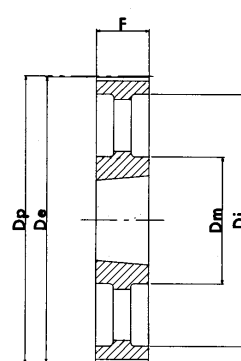

ESECUZIONE 9

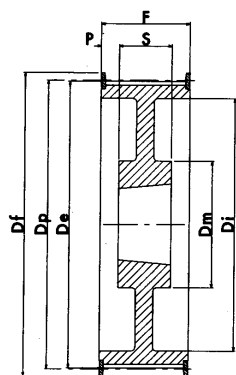

ESECUZIONE 10F

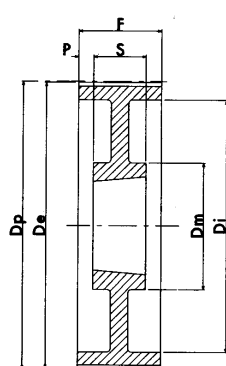

ESECUZIONE 11

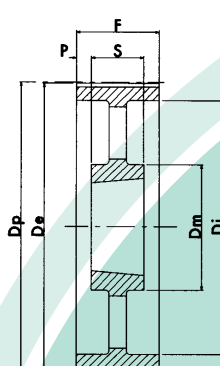

ESECUZIONE 12

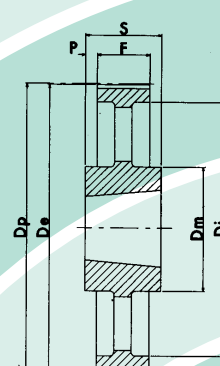

ESECUZIONE 13

PULEGGE DENTATE POWER GRIP® HTD® PER BUSSOLA CONICA TAPER-LOCK® "FOSFATATE"

HTD° 5M 15

CARATTERISTICHE	TIPO	N° DENTI	ESEC	BUSSOLA	FORO MAX	Dp PRIMITIVO	De ESTERNO	Df FLANGIA	Dm MOZZO	Di	F	S	P	N° FLANGIA	
ACCIAIO	CON FLANGIA	TL 34-5M-15	34	1F	1008	25	54,11	52,97	57	-	-	22	22	-	20
		TL 36-5M-15	36	1F	1108	25	57,30	56,15	60	-	-	22	22	-	21
		TL 38-5M-15	38	1F	1108	25	60,48	59,34	66,5	-	-	22	22	-	24
		TL 40-5M-15	40	1F	1108	25	63,66	62,52	71	-	-	22	22	-	25
		TL 44-5M-15	44	1F	1108	25	70,03	68,89	75	-	-	22	22	-	27
		TL 48-5M-15	48	5F	1210	32	76,39	75,25	83	59	-	22	25	3	29
		TL 56-5M-15	56	5F	1210	32	89,13	87,39	93	70	-	22	25	3	33
		TL 64-5M-15	64	5F	1210	32	101,86	100,72	106	80	-	22	25	3	38
	SENZA FLANGIA	TL 72-5M-15	72	5	1610	42	114,59	113,45	-	92	-	22	25	3	-
		TL 80-5M-15	80	5	1610	42	127,32	126,18	-	92	-	22	25	3	-
		TL 90-5M-15	90	5	1610	42	143,24	142,10	-	92	-	22	25	3	-
		TL112-5M-15	112	5	2012	50	178,25	177,11	-	110	-	20	32	12	-
		TL136-5M-15	136	13	2012	50	216,45	215,31	-	110	199	20	32	6	-

HTD° 8M 20

CARATTERISTICHE	TIPO	N° DENTI	ESEC	BUSSOLA	FORO MAX	Dp PRIMITIVO	De ESTERNO	Df FLANGIA	Dm MOZZO	Di	F	S	P	N° FLANGIA	
ACCIAIO	CON FLANGIA	TL22-8M-20	22	2F	1008	25	56,02	54,65	60	-	37	28	22	6	53
		TL24-8M-20	24	2F	1108	25	61,12	59,75	66	-	44	28	22	6	69
		TL26-8M-20	26	2F	1108	25	66,21	64,85	70	-	45	28	22	6	61
		TL28-8M-20	28	2F	1108	25	71,30	70,08	75	-	50	28	22	6	79
		TL30-8M-20	30	2F	1108	25	76,39	75,13	83	-	58	28	22	6	73
		TL32-8M-20	32	2F	1610	42	81,49	80,16	87	-	63	28	25	3	76
		TL34-8M-20	34	2F	1610	42	86,58	85,22	91	-	64	28	25	3	66
		TL36-8M-20	36	2F	1610	42	91,67	90,30	97	-	68	28	25	3	68
		TL38-8M-20	38	2F	1610	42	96,77	95,39	102	-	72	28	25	3	70
		TL40-8M-20	40	2F	1610	42	101,86	100,49	106	-	76	28	25	3	77
		TL44-8M-20	44	5F	2012	50	112,05	110,67	120	92	-	28	32	4	75
		TL48-8M-20	48	5F	2012	50	122,23	120,86	128	96	-	28	32	4	78
		TL56-8M-20	56	5F	2012	50	142,60	141,23	150	110	-	28	32	4	85
		TL64-8M-20	64	6F	2012	50	162,97	161,60	168	110	137	28	32	4	90
TL72-8M-20	72	6F	2012	50	183,35	181,97	192	110	158	28	32	4	97		
GHISA	SENZA FLANGIA	TL80-8M-20	80	7	2012	50	203,72	202,35	-	110	180	28	32	4	-
		TL90-8M-20	90	7	2012	50	229,18	227,81	-	110	204	28	32	4	-
		TL144-8M-20	144	13	2517	60	366,69	365,32	-	125	336	28	45	-	-

PULEGGE DENTATE POWER GRIP® HTD® PER BUSSOLA CONICA TAPER-LOCK® "FOSFATATE"

HTD® 8M 30

CARATTERISTICHE	TIPO	N° DENTI	ESEC	BUSSOLA	FORO MAX	Dp PRIMITIVO	De ESTERNO	Df FLANGIA	Dm MOZZO	Di	F	S	P	N° FLANGIA	
ACCIAIO	CON FLANGIA	TL 22-8M-30	22	2F	1008	25	56,02	54,65	60	-	37	38	22	16	53
		TL 24-8M-30	24	2F	1108	25	61,12	59,75	66	-	44	38	22	16	69
		TL 26-8M-30	26	2F	1108	25	66,21	64,85	70	-	44	38	22	16	61
		TL 28-8M-30	28	2F	1210	32	71,30	70,08	75	-	50	38	25	13	79
		TL 30-8M-30	30	1F	1615	42	76,39	75,13	83	-	-	38	38	-	73
		TL 32-8M-30	32	1F	1615	42	81,49	80,16	87	-	-	38	38	-	76
		TL 34-8M-30	34	1F	1615	42	86,58	85,22	91	-	-	38	38	-	66
		TL 36-8M-30	36	1F	1615	42	91,67	90,30	97	-	-	38	38	-	68
		TL 38-8M-30	38	1F	1615	42	96,77	95,39	102	-	-	38	38	-	70
		TL 40-8M-30	40	1F	1615	42	101,86	100,49	106	-	-	38	38	-	77
		TL 44-8M-30	44	2F	2012	50	112,05	110,67	120	-	86	38	32	6	75
		TL 48-8M-30	48	2F	2012	50	122,23	120,86	128	-	90	38	32	6	78
		TL 56-8M-30	56	2F	2012	50	142,60	141,23	150	-	110	38	32	6	85
		TL 64-8M-30	64	5F	2517	60	162,97	161,60	168	125	-	38	45	7	90
		TL 72-8M-30	72	6F	2517	60	183,35	181,97	192	125	158	38	45	7	97
GHISA	SENZA FLANGIA	TL 80-8M-30	80	7	2517	60	203,72	202,35	-	125	180	38	45	7	-
		TL 90-8M-30	90	7	2517	60	229,18	227,81	-	125	204	38	45	7	-
		TL 112-8M-30	112	7	2517	60	285,21	283,83	-	125	254	38	45	7	-
		TL 144-8M-30	144	8	2517	60	366,69	365,32	-	125	336	38	45	7	-

HTD® 8M 50

CARATTERISTICHE	TIPO	N° DENTI	ESEC	BUSSOLA	FORO MAX	Dp PRIMITIVO	De ESTERNO	Df FLANGIA	Dm MOZZO	Di	F	S	P	N° FLANGIA			
ACCIAIO	CON FLANGIA	TL 28-8M-50	28	2F	1210	32	71,30	70,08	75	-	50	60	25	35	79		
		TL 30-8M-50	30	2F	1615	42	76,39	75,13	83	-	58	60	38	22	73		
		TL 32-8M-50	32	2F	1615	42	81,49	80,16	87	-	63	60	38	22	76		
		TL 34-8M-50	34	2F	1615	42	86,58	85,22	91	-	65	60	38	22	66		
		TL 36-8M-50	36	2F	1615	42	91,67	90,30	97	-	68	60	38	22	68		
		TL 38-8M-50	38	2F	1615	42	96,77	95,39	102	-	72	60	38	22	70		
		TL 40-8M-50	40	3F	2012	50	101,86	100,49	106	-	80	60	32	14	77		
		TL 44-8M-50	44	3F	2012	50	112,05	110,67	120	-	86	60	32	14	75		
		TL 48-8M-50	48	3F	2012	50	122,23	120,86	128	-	95	60	32	14	78		
		TL 56-8M-50	56	3F	2517	60	142,60	141,23	150	-	116	60	45	7,5	85		
		TL 64-8M-50	64	3F	2517	60	162,97	161,60	168	-	136	60	45	7,5	90		
		TL 72-8M-50	72	10F	2517	60	183,35	181,97	192	125	158	60	45	7,5	97		
		GHISA	SENZA FLANGIA	TL 80-8M-50	80	4	3020	75	203,72	202,35	-	-	180	60	51	4,5	-
				TL 90-8M-50	90	11	3020	75	229,18	227,81	-	160	204	60	51	4,5	-
				TL 112-8M-50	112	11	3020	75	285,21	283,83	-	170	254	60	51	4,5	-
TL 144-8M-50	144			12	3020	75	366,69	365,32	-	170	336	60	51	4,5	-		
TL 168-8M-50	168			13	3525	90	427,81	426,44	-	198	395	60	65	2,5	-		
TL 192-8M-50	192			13	3525	90	488,92	487,55	-	198	455	60	65	2,5	-		

PULEGGE DENTATE POWER GRIP® HTD®

PER BUSSOLA CONICA TAPER-LOCK®

"FOSFATATE"

HTD® 8M 85

CARATTERISTICHE	TIPO	N° DENTI	ESEC	BUSSOLA	FORO MAX	Dp PRIMITIVO	De ESTERNO	Df FLANGIA	Dm MOZZO	Di	F	S	P	N° FLANGIA	
ACCIAIO	CON FLANGIA	TL 34-8M-85	34	3F	1615	42	86,58	85,22	91	-	65	95	38	28,5	66
		TL 36-8M-85	36	3F	1615	42	91,67	90,30	97	-	68	95	38	28,5	68
		TL 38-8M-85	38	3F	1615	42	96,77	95,39	102	-	72	95	38	28,5	70
		TL 40-8M-85	40	3F	2012	50	101,86	100,49	106	-	80	95	32	31,5	77
		TL 44-8M-85	44	3F	2012	50	112,05	110,67	120	-	86	95	32	31,5	75
		TL 48-8M-85	48	3F	2517	60	122,23	120,86	128	-	97	95	45	25	78
		TL 56-8M-85	56	3F	2517	60	142,60	141,23	150	-	116	95	45	25	85
TL 64-8M-85	64	3F	2517	60	162,97	161,60	168	-	136	95	45	25	90		
GHISA	SENZA FLANGIA	TL 72-8M-85	72	3F	3020	75	183,35	181,97	192	-	150	95	51	22	97
		TL 80-8M-85	80	4	3020	75	203,72	202,35	-	-	180	95	51	22	-
		TL 90-8M-85	90	4	3020	75	229,18	227,81	-	-	204	95	51	22	-
		TL 112-8M-85	112	11	3020	75	285,21	283,83	-	170	254	95	51	22	-
		TL 144-8M-85	144	11	3525	90	366,69	365,32	-	198	336	95	65	15	-
		TL 168-8M-85	168	12	3525	90	427,81	426,44	-	198	395	95	65	15	-
		TL 192-8M-85	192	12	3525	90	488,92	487,55	-	198	455	95	65	15	-

HTD® 14M 40

CARATTERISTICHE	TIPO	N° DENTI	ESEC	BUSSOLA	FORO MAX	Dp PRIMITIVO	De ESTERNO	Df FLANGIA	Dm MOZZO	Di	F	S	P	N° FLANGIA	
ACCIAIO	CON FLANGIA	TL 28-14M-40	28	3F	2012	50	124,78	122,12	128	-	94	54	32	11	153
		*TL 29-14M-40	29	3F	2012	50	129,23	126,57	138	-	98	54	32	11	154
		TL 30-14M-40	30	3F	2012	50	133,69	130,99	138	-	98	54	32	11	154
		TL 32-14M-40	32	3F	2012	50	142,60	139,88	154	-	108	54	32	11	160
		TL 34-14M-40	34	3F	2517	60	151,52	148,79	160	-	110	54	45	4,5	166
		TL 36-14M-40	36	3F	2517	60	160,43	157,68	168	-	120	54	45	4,5	168
		TL 38-14M-40	38	3F	2517	60	169,34	166,60	183	-	130	54	45	4,5	172
		TL 40-14M-40	40	3F	2517	60	178,25	175,49	188	-	138	54	45	4,5	162
		TL 44-14M-40	44	3F	3020	75	196,08	193,28	211	-	155	54	51	1,5	175
		TL 48-14M-40	48	3F	3020	75	213,90	211,11	226	-	170	54	51	1,5	180
GHISA	SENZA FLANGIA	TL 56-14M-40	56	3F	3020	75	249,55	246,76	256	-	208	54	51	1,5	182
		*TL 64-14M-40	64	10F	3020	75	285,21	282,41	296	170	240	54	51	1,5	184
		TL 72-14M-40	72	11	3020	75	320,86	318,06	-	170	280	54	51	1,5	-
		TL 80-14M-40	80	12	3020	75	356,51	353,71	-	170	315	54	51	1,5	-
		TL 90-14M-40	90	12	3020	75	401,07	398,28	-	170	360	54	51	1,5	-
		TL 112-14M-40	112	12	3020	75	499,11	496,32	-	170	457	54	51	1,5	-
		TL 144-14M-40	144	12	3020	75	641,71	638,92	-	170	600	54	51	1,5	-
		TL 168-14M-40	168	12	3020	75	748,66	745,87	-	170	706	54	51	1,5	-
		TL 192-14M-40	192	12	3020	75	855,62	852,82	-	170	813	54	51	1,5	-
		TL 216-14M-40	216	12	3020	75	962,57	959,76	-	170	920	54	51	1,5	-
TL 264-14M-40	264	13	4040	100	1176,47	1173,66	-	230	1133	54	102	24	-		

* Le dentature con l'asterisco vengono costruite a richiesta

PULEGGE DENTATE POWER GRIP® HTD® PER BUSSOLA CONICA TAPER-LOCK® "FOSFATATE"

HTD® 14M 55

CARATTERISTICHE	TIPO	N° DENTI	ESEC	BUSSOLA	FORO MAX	Dp PRIMITIVO	De ESTERNO	Df FLANGIA	Dm MOZZO	Di	F	S	P	N° FLANGIA			
ACCIAIO	CON FLANGIA	TL 28-14M-55	28	3F	2012	50	124,78	122,12	128	-	94	70	32	19	153		
		*TL 29-14M-55	29	3F	2012	50	129,23	126,57	138	-	100	70	32	19	154		
		TL 30-14M-55	30	3F	2517	60	133,69	130,99	138	-	100	70	45	12,5	154		
		TL 32-14M-55	32	3F	2517	60	142,60	139,88	154	-	108	70	45	12,5	160		
		TL 34-14M-55	34	3F	2517	60	151,52	148,79	160	-	110	70	45	12,5	166		
		TL 36-14M-55	36	3F	2517	60	160,43	157,68	168	-	120	70	45	12,5	168		
		TL 38-14M-55	38	3F	2517	60	169,34	166,60	183	-	130	70	45	12,5	172		
		TL 40-14M-55	40	3F	2517	60	178,25	175,49	188	-	138	70	45	12,5	162		
		TL 44-14M-55	44	3F	3020	75	196,08	193,28	211	-	155	70	51	9,5	175		
		TL 48-14M-55	48	3F	3020	75	213,90	211,11	226	-	170	70	51	9,5	180		
		TL 56-14M-55	56	3F	3020	75	249,55	246,76	256	-	208	70	51	9,5	182		
		TL 64-14M-55	64	10F	3020	75	285,21	282,41	296	170	240	70	51	9,5	184		
		GHISA	SENZA FLANGIA	TL 72-14M-55	72	11	3020	75	320,86	318,06	-	170	280	70	51	9,5	-
				TL 80-14M-55	80	12	3020	75	356,51	353,71	-	170	315	70	51	9,5	-
TL 90-14M-55	90			12	3020	75	401,07	398,28	-	170	360	70	51	9,5	-		
TL 112-14M-55	112			12	3020	75	499,11	496,32	-	170	457	70	51	9,5	-		
TL 144-14M-55	144			12	3020	75	641,71	638,92	-	170	600	70	51	9,5	-		
TL 168-14M-55	168			12	3020	75	748,66	745,87	-	170	706	70	51	9,5	-		
TL 192-14M-55	192			12	3020	75	855,62	852,82	-	170	813	70	51	9,5	-		
TL 216-14M-55	216			13	3535	90	962,57	959,76	-	190	920	70	89	9,5	-		
TL 264-14M-55	264			13	4040	100	1176,47	1173,66	-	230	1133	70	102	16	-		

HTD® 14M 85

CARATTERISTICHE	TIPO	N° DENTI	ESEC	BUSSOLA	FORO MAX	Dp PRIMITIVO	De ESTERNO	Df FLANGIA	Dm MOZZO	Di	F	S	P	N° FLANGIA	
ACCIAIO	CON FLANGIA	TL28-14M-85	28	3F	2517	60	124,78	122,12	128	-	98	102	45	28,5	153
		*TL29-14M-85	29	3F	2517	60	129,23	126,57	138	-	100	102	45	28,5	154
		TL30-14M-85	30	3F	2517	60	133,69	130,99	138	-	100	102	45	28,5	154
		TL32-14M-85	32	3F	2517	60	142,60	139,88	154	-	108	102	45	28,5	160
		TL34-14M-85	34	3F	2517	60	151,52	148,79	160	-	110	102	45	28,5	166
		TL36-14M-85	36	3F	3020	75	160,43	157,68	168	-	125	102	51	25,5	168
		TL38-14M-85	38	3F	3020	75	169,34	166,60	183	-	130	102	51	25,5	172
		TL40-14M-85	40	3F	3020	75	178,25	175,49	188	-	138	102	51	25,5	162
		TL44-14M-85	44	3F	3020	75	196,08	193,28	211	-	153	102	51	25,5	175
		TL48-14M-85	48	3F	3020	75	213,90	211,11	226	-	171	102	51	25,5	180
GHISA	SENZA FLANGIA	TL56-14M-85	56	3F	3525	90	249,55	246,76	256	-	210	102	65	18,5	182
		TL64-14M-85	64	10F	3525	90	285,21	282,41	296	190	240	102	65	18,5	184
		TL72-14M-85	72	11	3525	90	320,86	318,06	-	190	280	102	65	18,5	-
		TL80-14M-85	80	12	3525	90	356,51	353,71	-	190	315	102	65	18,5	-
		TL90-14M-85	90	12	3525	90	401,07	398,28	-	190	360	102	65	18,5	-
		TL112-14M-85	112	12	3525	90	499,11	496,32	-	190	457	102	65	18,5	-
		TL144-14M-85	144	12	3525	90	641,71	638,92	-	190	600	102	65	18,5	-
		TL168-14M-85	168	12	3525	90	748,66	745,87	-	190	706	102	65	18,5	-
		TL192-14M-85	192	9	4040	100	855,62	852,82	-	230	813	102	102	-	-
		TL216-14M-85	216	9	4040	100	962,57	959,76	-	230	920	102	102	-	-
TL264-14M-85	264	9	4040	100	1176,47	1173,66	-	230	1133	102	102	-	-		

* Le dentature con l'asterisco vengono costruite a richiesta

PULEGGE DENTATE POWER GRIP® HTD®

PER BUSSOLA CONICA TAPER-LOCK®

"FOSFATATE"

HTD® 14M 115

CARATTERISTICHE	TIPO	N° DENTI	ESEC	BUSSOLA	FORO MAX	Dp PRIMITIVO	De ESTERNO	Df FLANGIA	Dm MOZZO	Di	F	S	P	N° FLANGIA	
ACCIAIO	CON FLANGIA	TL28-14M-115	28	3F	2517	60	124,78	122,12	128	-	98	133	45	44	153
		*TL29-14M-115	29	3F	2517	60	129,23	126,57	138	-	100	133	45	44	154
		TL30-14M-115	30	3F	2517	60	133,69	130,99	138	-	100	133	45	44	154
		TL32-14M-115	32	3F	2517	60	142,60	139,88	154	-	108	133	45	44	160
		TL34-14M-115	34	3F	2517	60	151,52	148,79	160	-	110	133	45	44	166
		TL36-14M-115	36	3F	3020	75	160,43	157,68	168	-	125	133	51	41	168
		TL38-14M-115	38	3F	3020	75	169,34	166,60	183	-	130	133	51	41	172
		TL40-14M-115	40	3F	3020	75	178,25	175,49	188	-	138	133	51	41	162
		TL44-14M-115	44	3F	3030	75	196,08	193,28	211	-	155	133	76	28,5	175
		TL48-14M-115	48	3F	3030	75	213,90	211,11	226	-	170	133	76	28,5	180
GHISA	CON FLANGIA	TL56-14M-115	56	3F	3535	90	249,55	246,76	256	-	210	133	89	22	182
		*TL64-14M-115	64	10F	3535	90	285,21	282,41	296	190	240	133	89	22	184
	SENZA FLANGIA	*TL72-14M-115	72	11	3535	90	320,86	318,06	-	190	280	133	89	22	-
		TL80-14M-115	80	12	3535	90	356,51	353,71	-	190	315	133	89	22	-
		TL90-14M-115	90	12	3535	90	401,07	398,28	-	190	360	133	89	22	-
		TL 112-14M-115	112	12	3535	90	499,11	496,32	-	190	457	133	89	22	-
		TL 144-14M-115	144	12	4040	100	641,71	638,92	-	230	600	133	102	15,5	-
		TL 168-14M-115	168	12	4040	100	748,66	745,87	-	230	706	133	102	15,5	-
		TL 192-14M-115	192	12	4040	100	855,62	852,82	-	230	813	133	102	15,5	-
		*TL 216-14M-115	216	12	4040	100	962,57	959,76	-	230	920	133	102	15,5	-

HTD® 14M 170

CARATTERISTICHE	TIPO	N° DENTI	ESEC	BUSSOLA	FORO MAX	Dp PRIMITIVO	De ESTERNO	Df FLANGIA	Dm MOZZO	Di	F	S	P	N° FLANGIA	
ACCIAIO	CON FLANGIA	TL38-14M-170	38	3F	3030	75	169,34	166,60	183	-	130	187	76	55,5	172
		TL40-14M-170	40	3F	3030	75	178,25	175,49	188	-	138	187	76	55,5	162
		TL44-14M-170	44	3F	3535	90	196,08	193,28	211	-	155	187	89	49	175
		TL48-14M-170	48	3F	3535	90	213,90	211,11	226	-	175	187	89	49	180
		*TL56-14M-170	56	3F	3535	90	249,55	246,76	256	-	210	187	89	49	182
GHISA	CON FLANGIA	*TL64-14M-170	64	3F	4040	100	285,21	282,41	296	-	240	187	102	42,5	184
		*TL72-14M-170	72	11	4040	100	320,86	318,06	-	230	280	187	102	42,5	-
	SENZA FLANGIA	TL80-14M-170	80	11	4040	100	356,51	353,71	-	230	315	187	102	42,5	-
		TL90-14M-170	90	12	4040	100	401,07	398,28	-	230	360	187	102	42,5	-
		TL112-14M-170	112	12	5050	125	499,11	496,32	-	265	457	187	127	30	-
		TL144-14M-170	144	12	5050	125	641,71	638,92	-	265	600	187	127	30	-
		TL168-14M-170	168	12	5050	125	748,66	745,87	-	265	706	187	127	30	-
		*TL192-14M-170	192	12	5050	125	855,62	852,82	-	265	813	187	127	30	-
		*TL216-14M-170	216	12	5050	125	962,57	959,76	-	265	920	187	127	30	-

* Le dentature con l'asterisco vengono costruite a richiesta

CINGHIE DENTATE POWER GRIP® - GT®

Le cinghie dentate POWER GRIP®, serie GT® sono la naturale evoluzione delle cinghie a profilo curvilineo HTD®

L'impiego di nuovi materiali ha permesso maggiori prestazioni, nuove tecnologie costruttive assicurano una costanza qualitativa ottimale, nuovi profili assicurano maggior precisione e silenziosità.

Le cinghie dentate POWER GRIP® della serie GT® possono lavorare solo in pulegge con il loro specifico profilo.

Tali pulegge sono costruite nei passi 2-3-5 mm, la **CHIARAVALLI Trasmissioni** commercializza barre e pulegge dentate, nei passi 3 e 5 mm.

L'applicazione delle cinghie dentate POWER GRIP®, serie GT®, non ha praticamente, alcun limite d'impiego ma si raccomandano principalmente per:

- buona potenza in spazi ridotti - es. elettrodomestici
- silenziosità di lavoro - es. macchine varie per ufficio
- precisione costante - es. macchine utensili e robot

Caratteristiche delle cinghie

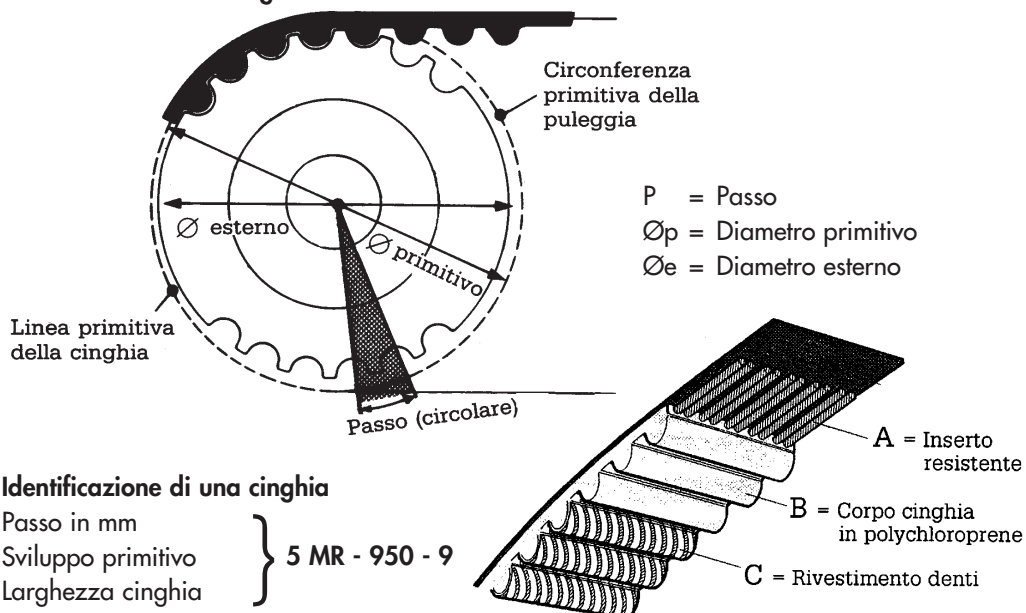

GT® 3MR

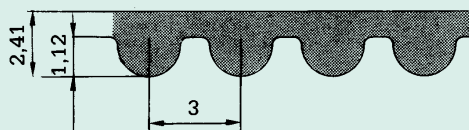

GT® 5MR

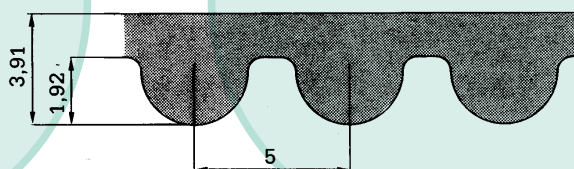

CINGHIE DENTATE POWER GRIP® GT® "GATES"

Le tolleranze della cinghia sullo sviluppo primitivo sono ristrette, quindi per avere una buona tensione della stessa bisogna avere la possibilità di variare l'interasse o di tensionare la cinghia con un rullo tenditore.

SCelta DEL PASSO DELLA CINGHIA POWER GRIP® GT®

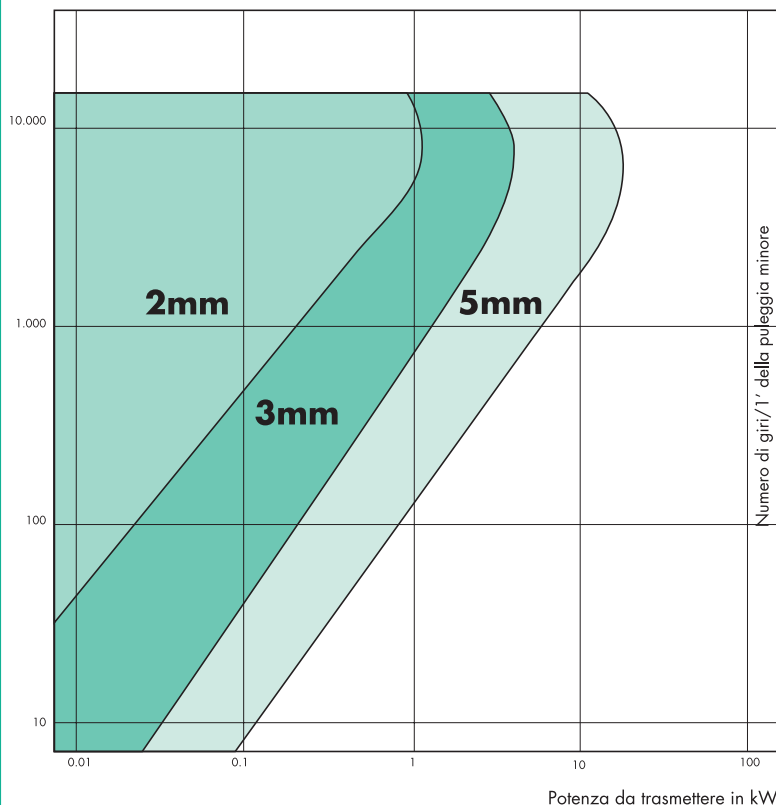

LARGHEZZE CINGHIE POWER GRIP® GT®

PASSO	GT 3MR	GT 5MR
LARGHEZZE CINGHIE mm	9 15	9 15 25

"GATES" GT® 3MR (passo 3mm)

N° denti	Lunghezza primitiva	Tipo di cinghia
40	120	3MR 120
45	135	3MR 135
50	150	3MR 150
55	165	3MR 165
60	180	3MR 180
65	195	3MR 195
70	210	3MR 210
75	225	3MR 225
80	240	3MR 240
85	255	3MR 255
90	270	3MR 270
95	285	3MR 285
100	300	3MR 300
110	330	3MR 330
120	360	3MR 360
130	390	3MR 390
140	420	3MR 420
150	450	3MR 450
160	480	3MR 480
170	510	3MR 510
180	540	3MR 540
190	570	3MR 570
200	600	3MR 600

"GATES" GT® 5MR (passo 5mm)

N° denti	Lunghezza primitiva	Tipo di cinghia
40	200	5MR 200
45	225	5MR 225
50	250	5MR 250
55	275	5MR 275
60	300	5MR 300
65	325	5MR 325
70	350	5MR 350
75	375	5MR 375
80	400	5MR 400
85	425	5MR 425
90	450	5MR 450
95	475	5MR 475
100	500	5MR 500
110	550	5MR 550
120	600	5MR 600
130	650	5MR 650
140	700	5MR 700
150	750	5MR 750
160	800	5MR 800
170	850	5MR 850
180	900	5MR 900
190	950	5MR 950
200	1000	5MR 1000

TOLLERANZE SUGLI INTERASSI

Questi valori sono riscontrabili quando la cinghia è sottoposta ad un carico di misura

LUNGHEZZA PRIMITIVA DELLE CINGHIE	TOLLERANZA SULL'INTERASSE mm
da 127 a 254	±0,2
da 255 a 381	±0,23
da 382 a 508	±0,25
da 509 a 762	±0,30
da 763 a 1016	±0,33
da 1017 a 1270	±0,38
da 1271 a 1524	±0,41
da 1525 a 1778	±0,43
oltre 1779	aggiungere ± 0,03 per ogni 250 mm di lunghezza supplementare

TOLLERANZE SULLA LARGHEZZA DELLE CINGHIE GT®

LARGHEZZA DELLA CINGHIA	TOLLERANZA mm PER LUNGHEZZE da 0 a 500	TOLLERANZA mm PER LUNGHEZZE da 501 a 1500	TOLLERANZA mm PER LUNGHEZZE da 1500 e oltre
Fino a 5	+ 0,4 - 0,4	+ 0,5 - 0,5	-
da 5,01 a 15	+ 0,6 - 0,6	+ 0,7 - 0,7	+ 0,8 - 0,8
da 15,01 a 25	+ 0,7 - 0,7	+ 0,8 - 0,8	+ 0,9 - 0,9
da 25,01 a 40	+ 0,8 - 0,8	+ 1,0 - 1,0	+ 1,2 - 1,2
da 40,01 a 55	+ 1,0 - 1,0	+ 1,2 - 1,2	+ 1,4 - 1,4
da 55,01 a 75	+ 1,2 - 1,2	+ 1,5 - 1,5	+ 1,8 - 1,8
da 75,01 a 100	+ 1,6 - 1,6	+ 1,8 - 1,8	+ 2,0 - 2,0
da 100,01 a 175	+ 2,4 - 2,4	+ 2,6 - 2,6	+ 2,8 - 2,8
oltre 175,01	-	-	+ 5,6 - 5,6

CINGHIE DENTATE "GATES"[®]

POLY CHAIN GT2

Le cinghie dentate sincrone POLY CHAIN GT2 l'innovazione più recentedella "GATES"[®] ed offrono prestazioni eccellenti su trasmissioni industriali a coppia elevata e bassa velocità. Il dorso e i denti della cinghia sono in miscela poliuretanic e garantiscono una particolare capacità di aderenza al corpo traente. Questo particolare tipo di poliuretano rende la cinghia robusta e praticamente immune dall'abrasione e dagli agenti chimici. I trefoli in aramide danno alla cinghia una straordinaria capacità di trasmissione e un'ottima resistenza.

Offre una durata molto lunga e funziona perfettamente a temperature comprese tra -54 °C e + 85 °C.

Sia le cinghie che le pulegge vengono costruite nei passi 8mm - 8MGT e 14mm - 14MGT.

Caratteristiche delle cinghie

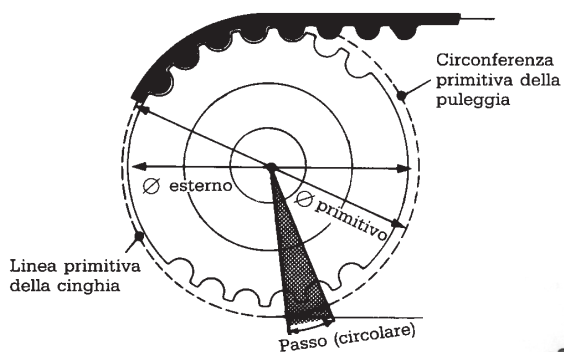

P = Passo
 $\varnothing p$ = Diametro primitivo
 $\varnothing e$ = Diametro esterno

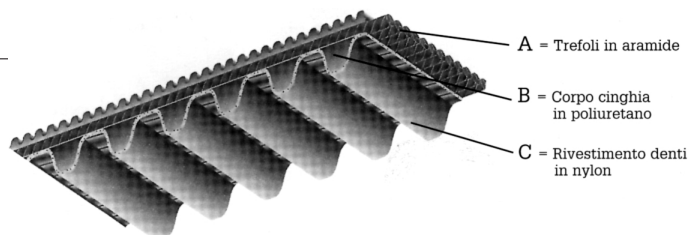

Identificazione di una cinghia

8MGT Passo in mm
 1280 Sviluppo primitivo
 36 Larghezza cinghia } 8MGT - 1280 - 36

Tipo: 8MGT

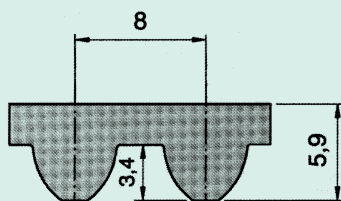

Tipo: 14MGT

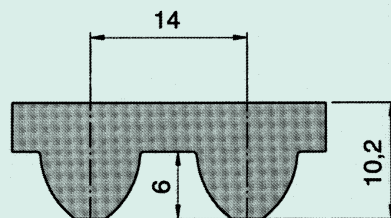

CINGHIE DENTATE "GATES"® POLY CHAIN GT2

SCelta DEL PASSO DELLA CINGHIA POLY CHAIN GT2

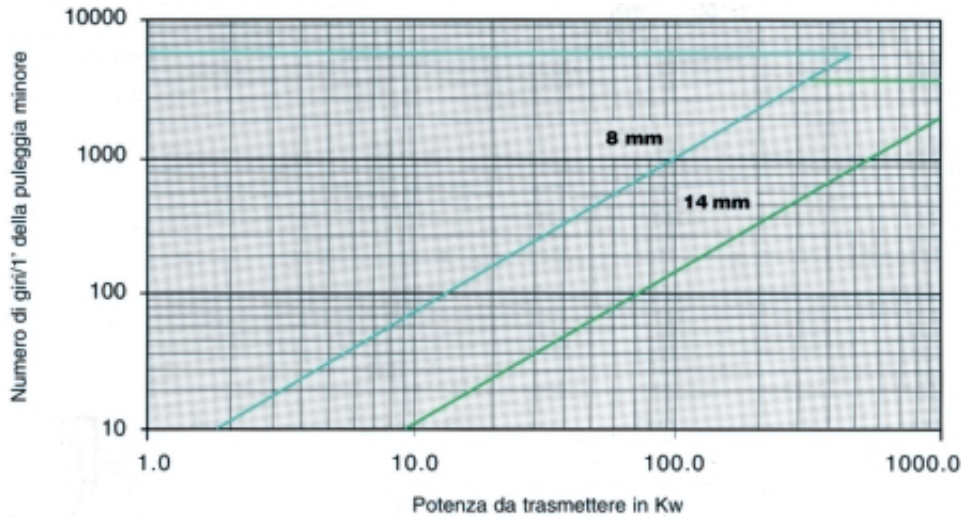

8MGT (passo 8mm)

N° denti	Lunghezza primitiva	Tipo di cinghia
80	640	8MGT-640
95	720	8MGT-720
100	800	8MGT-800
112	896	8MGT-896
125	1000	8MGT-1000
140	1120	8MGT-1120
150	1200	8MGT-1200
160	1280	8MGT-1280
180	1440	8MGT-1440
200	1600	8MGT-1600
224	1792	8MGT-1792
250	2000	8MGT-2000
280	2240	8MGT-2240
300	2400	8MGT-2400
315	2520	8MGT-2520
355	2840	8MGT-2840
400	3200	8MGT-3200
450	3600	8MGT-3600
500	4000	8MGT-4000
560	4480	8MGT-4480

14MGT (passo 14mm)

N° denti	Lunghezza primitiva	Tipo di cinghia
71	994	14MGT-994
80	1120	14MGT-1120
85	1190	14MGT-1190
90	1260	14MGT-1260
100	1400	14MGT-1400
112	1568	14MGT-1568
125	1750	14MGT-1750
135	1890	14MGT-1890
140	1960	14MGT-1960
150	2100	14MGT-2100
160	2240	14MGT-2240
170	2380	14MGT-2380
180	2520	14MGT-2520
190	2660	14MGT-2660
200	2800	14MGT-2800
224	3136	14MGT-3136
236	3304	14MGT-3304
250	3500	14MGT-3500
280	3920	14MGT-3920
315	4410	14MGT-4410

LARGHEZZE CINGHIE POLY CHAIN GT2

PASSO	8MGT	14MGT		
LARGHEZZE CINGHIE mm	12	20		
	21	37		
	36	68		
	62	90		
		125		

P U L E G G E C O N F O R O I N I Z I A L E P E R C I N G H I E D E N T A T E P O W E R G R I P[®] G T[®] " F O S F A T A T E "

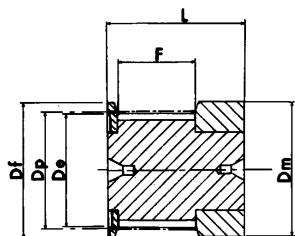

esecuzione 0F

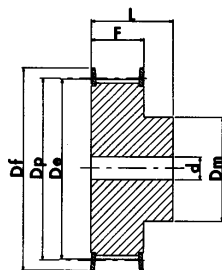

esecuzione 1F

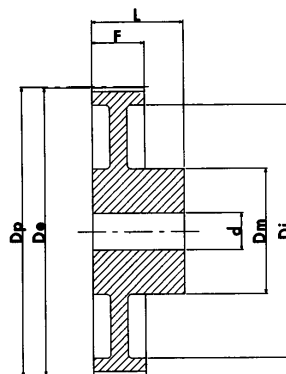

esecuzione 3

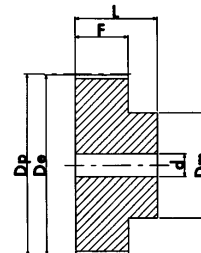

esecuzione 8

GT° 3MR 09

CARATTERISTICHE	TIPO	N° DENTI	ESEC.	Dp PRIMITIVO	De ESTERNO	Df FLANGIA	Dm MOZZO	F	L	d Øforo	N° FLANGIA	
ACCIAIO	CON FLANGIA	*10-3MR-09	10	0F	9,55	8,79	13,0	13,0	10,2	17,5	-	501
		12-3MR-09	12	0F	11,46	10,70	15,0	15,0	10,2	17,5	-	502
		*14-3MR-09	14	0F	13,37	12,61	16,0	16,0	10,2	17,5	-	503
		15-3MR-09	15	0F	14,32	13,56	17,5	17,5	10,2	17,5	-	516
		*16-3MR-09	16	1F	15,28	14,52	17,5	10,0	12,8	20,6	4	504
		18-3MR-09	18	1F	17,19	16,43	20,0	11,0	12,8	20,6	6	505
		20-3MR-09	20	1F	19,10	18,34	23,0	13,0	12,8	20,6	6	517
		*21-3MR-09	21	1F	20,05	19,29	25,0	14,0	12,8	20,6	6	518
		22-3MR-09	22	1F	21,01	20,25	25,0	14,0	12,8	20,6	6	518
		*24-3MR-09	24	1F	22,92	22,16	25,0	14,0	12,8	20,6	6	518
	26-3MR-09	26	1F	24,83	24,07	28,0	16,0	12,8	20,6	6	508	
	28-3MR-09	28	1F	26,74	25,98	32,0	18,0	12,8	20,6	6	509	
	30-3MR-09	30	1F	28,65	27,89	32,0	20,0	12,8	20,6	6	509	
	32-3MR-09	32	1F	30,56	29,80	36,0	22,0	12,8	20,6	6	510	
	36-3MR-09	36	1F	34,38	33,62	39,0	26,0	13,4	22,2	6	519	
	40-3MR-09	40	1F	38,20	37,44	42,0	28,0	13,4	22,2	6	513	
	44-3MR-09	44	1F	42,02	41,26	48,0	33,0	13,4	22,2	6	520	
	SENZA FLANGIA	48-3MR-09	48	8	45,84	45,08	-	33,0	13,4	22,2	8	-
	60-3MR-09	60	8	57,30	56,54	-	33,0	13,4	22,2	8	-	
	72-3MR-09	72	8	68,75	67,99	-	33,0	13,4	22,2	8	-	

* Le dentature con l'asterisco vengono costruite a richiesta

P U L E G G E C O N F O R O I N I Z I A L E P E R C I N G H I E D E N T A T E P O W E R G R I P[®] G T[®] " F O S F A T A T E "

GT[®] 3MR 15

CARATTERISTICHE	TIPO	N° DENTI	ESEC.	Dp PRIMITIVO	De ESTERNO	Df FLANGIA	Dm MOZZO	F	L	d Øforo	N° FLANGIA		
ACCIAIO	CON FLANGIA	*10-3MR-15	10	OF	9,55	8,79	13,0	13,0	17,0	26,0	-	501	
		12-3MR-15	12	OF	11,46	10,70	15,0	15,0	17,0	26,0	-	502	
		*14-3MR-15	14	OF	13,37	12,61	16,0	16,0	17,0	26,0	-	503	
		15-3MR-15	15	OF	14,32	13,56	17,5	17,5	17,0	26,0	-	516	
		*16-3MR-15	16	1F	15,28	14,52	17,5	10,0	19,5	26,0	4	504	
		18-3MR-15	18	1F	17,19	16,43	20,0	11,0	19,5	26,0	6	505	
		20-3MR-15	20	1F	19,10	18,34	23,0	13,0	19,5	26,0	6	517	
		*21-3MR-15	21	1F	20,05	19,29	25,0	14,0	19,5	26,0	6	518	
		22-3MR-15	22	1F	21,01	20,25	25,0	14,0	19,5	26,0	6	518	
		*24-3MR-15	24	1F	22,92	22,16	25,0	14,0	19,5	26,0	6	518	
		26-3MR-15	26	1F	24,83	24,07	28,0	16,0	19,5	26,0	6	508	
		28-3MR-15	28	1F	26,74	25,98	32,0	18,0	19,5	26,0	6	509	
		30-3MR-15	30	1F	28,65	27,89	32,0	20,0	19,5	26,0	6	509	
		32-3MR-15	32	1F	30,56	29,80	36,0	22,0	19,5	26,0	6	510	
		36-3MR-15	36	1F	34,38	33,62	39,0	26,0	20,0	30,0	6	519	
		40-3MR-15	40	1F	38,20	37,44	42,0	28,0	20,0	30,0	6	513	
		44-3MR-15	44	1F	42,02	41,26	48,0	33,0	20,0	30,0	6	520	
		SENZA FLANGIA	48-3MR-15	48	8	45,84	45,08	-	33,0	20,0	30,0	8	-
		60-3MR-15	60	8	57,30	56,54	-	33,0	20,0	30,0	8	-	
		72-3MR-15	72	8	68,75	67,99	-	33,0	20,0	30,0	8	-	

GT[®] 5MR 09

CARATTERISTICHE	TIPO	N° DENTI	ESEC.	Dp PRIMITIVO	De ESTERNO	Df FLANGIA	Dm MOZZO	Di	F	L	d Øforo	N° FLANGIA	
ACCIAIO	CON FLANGIA	12-5MR-09	12	1F	19,10	17,96	23,0	13,0	-	14,5	20,0	-	14
		*14-5MR-09	14	1F	22,28	21,14	25,0	14,0	-	14,5	20,0	6	2
		15-5MR-09	15	1F	23,87	22,73	28,0	16,0	-	14,5	20,0	6	4
		16-5MR-09	16	1F	25,46	24,32	28,0	16,5	-	14,5	20,0	6	4
		18-5MR-09	18	1F	28,65	27,51	32,0	20,0	-	14,5	20,0	6	6
		20-5MR-09	20	1F	31,83	30,69	36,0	23,0	-	14,5	22,5	6	8
		*21-5MR-09	21	1F	33,42	32,28	38,0	24,0	-	14,5	22,5	6	9
		22-5MR-09	22	1F	35,01	33,87	39,0	25,5	-	14,5	22,5	6	15
		24-5MR-09	24	1F	38,20	37,06	42,0	27,0	-	14,5	22,5	6	13
		26-5MR-09	26	1F	41,38	40,24	44,0	30,0	-	14,5	22,5	6	12
		28-5MR-09	28	1F	44,56	43,42	48,0	30,5	-	14,5	22,5	6	11
		30-5MR-09	30	1F	47,75	46,60	51,0	35,0	-	14,5	22,5	6	16
		32-5MR-09	32	1F	50,93	49,79	54,0	38,0	-	14,5	22,5	8	18
		36-5MR-09	36	1F	57,30	56,16	60,0	38,0	-	14,5	22,5	8	21
		40-5MR-09	40	1F	63,66	62,52	71,0	38,0	-	14,5	22,5	8	25
		SENZA FLANGIA	44-5MR-09	44	3	70,03	68,89	-	38,0	54	14,5	25,5	8
	48-5MR-09	48	3	76,39	75,25	-	45,0	61	14,5	25,5	8	-	
	60-5MR-09	60	3	95,49	94,35	-	45,0	80	14,5	25,5	8	-	
	72-5MR-09	72	3	114,59	113,45	-	45,0	100	14,5	25,5	8	-	

* Le dentature con l'asterisco vengono costruite a richiesta

P U L E G G E C O N F O R O I N I Z I A L E P E R C I N G H I E D E N T A T E P O W E R G R I P[®] G T[®] " F O S F A T A T E "

GT[®] 5MR 15

CARATTERISTICHE	TIPO	N° DENTI	ESEC.	Dp PRIMITIVO	De ESTERNO	Df FLANGIA	Dm MOZZO	Di	F	L	d Øforo	N° FLANGIA	
ACCIAIO	CON FLANGIA	12-5MR-15	12	1F	19,10	17,96	23,0	13,0	-	20,5	26,0	-	14
		*14-5MR-15	14	1F	22,28	21,14	25,0	14,0	-	20,5	26,0	6	2
		15-5MR-15	15	1F	23,87	22,73	28,0	16,0	-	20,5	26,0	6	4
		16-5MR-15	16	1F	25,46	24,32	28,0	16,5	-	20,5	26,0	6	4
		8-5MR-15	18	1F	28,65	27,51	32,0	20,0	-	20,5	26,0	6	6
		20-5MR-15	20	1F	31,83	30,69	36,0	23,0	-	20,5	26,0	6	8
		*21-5MR-15	21	1F	33,42	32,28	38,0	24,0	-	20,5	26,0	6	9
		22-5MR-15	22	1F	35,01	33,87	39,0	25,5	-	20,5	26,0	6	15
		24-5MR-15	24	1F	38,20	37,06	42,0	27,0	-	20,5	28,0	6	13
		26-5MR-15	26	1F	41,38	40,24	44,0	30,0	-	20,5	28,0	6	12
	28-5MR-15	28	1F	44,56	43,42	48,0	30,5	-	20,5	28,0	6	11	
	30-5MR-15	30	1F	47,75	46,60	51,0	35,0	-	20,5	28,0	6	16	
	32-5MR-15	32	1F	50,93	49,79	54,0	38,0	-	20,5	28,0	8	18	
	36-5MR-15	36	1F	57,30	56,16	60,0	38,0	-	20,5	28,0	8	21	
	40-5MR-15	40	1F	63,66	62,52	71,0	38,0	-	20,5	28,0	8	25	
	SENZA FLANGIA	44-5MR-15	44	3	70,03	68,89	-	38,0	54	20,5	30,0	8	-
		48-5MR-15	48	3	76,39	75,25	-	38,0	61	20,5	30,0	8	-
		60-5MR-15	60	3	95,49	94,35	-	50,0	80	20,5	30,0	8	-
		72-5MR-15	72	3	114,59	113,45	-	50,0	100	20,5	30,0	8	-

GT[®] 5MR 25

CARATTERISTICHE	TIPO	N° DENTI	ESEC.	Dp PRIMITIVO	De ESTERNO	Df FLANGIA	Dm MOZZO	Di	F	L	d Øforo	N° FLANGIA	
ACCIAIO	CON FLANGIA	*12-5MR-25	12	1F	19,10	17,96	23,0	13,0	-	30,5	36,0	-	14
		*14-5MR-25	14	1F	22,28	21,14	25,0	14,0	-	30,5	36,0	-	2
		*15-5MR-25	15	1F	23,87	22,73	28,0	16,0	-	30,5	36,0	-	4
		*16-5MR-25	16	1F	25,46	24,32	28,0	16,5	-	30,5	36,0	-	4
		*18-5MR-25	18	1F	28,65	27,51	32,0	20,0	-	30,5	36,0	-	6
		*20-5MR-25	20	1F	31,83	30,69	36,0	23,0	-	30,5	36,0	-	8
		*21-5MR-25	21	1F	33,42	32,28	38,0	24,0	-	30,5	38,0	-	9
		*22-5MR-25	22	1F	35,01	33,87	39,0	25,5	-	30,5	38,0	-	15
		*24-5MR-25	24	1F	38,20	37,06	42,0	27,0	-	30,5	38,0	-	13
		*26-5MR-25	26	1F	41,38	40,24	44,0	30,0	-	30,5	38,0	-	12
	*28-5MR-25	28	1F	44,56	43,42	48,0	30,5	-	30,5	38,0	-	11	
	*30-5MR-25	30	1F	47,75	46,60	51,0	35,0	-	30,5	38,0	-	16	
	*32-5MR-25	32	1F	50,93	49,79	54,0	38,0	-	30,5	38,0	-	18	
	*36-5MR-25	36	1F	57,30	56,16	60,0	38,0	-	30,5	38,0	-	21	
	*40-5MR-25	40	1F	63,66	62,52	71,0	38,0	-	30,5	38,0	-	25	
	SENZA FLANGIA	*44-5MR-25	44	8	70,03	68,89	-	38,0	-	30,5	40,0	-	-
		*48-5MR-25	48	3	76,39	75,25	-	38,0	61	30,5	40,0	-	-
		*60-5MR-25	60	3	95,49	94,35	-	50,0	80	30,5	40,0	-	-
		*72-5MR-25	72	3	114,59	113,45	-	50,0	100	30,5	40,0	-	-

* Le dentature con l'asterisco vengono costruite a richiesta

BARRE DENTATE POWER GRIP® PER CINGHIE POSITIVE

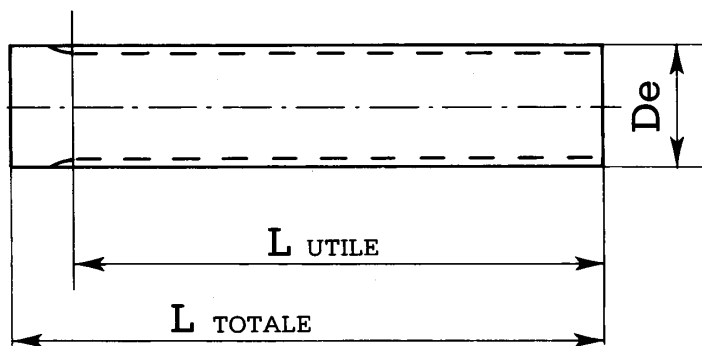

GT® 3MR

DESCRIZIONE	N° DENTI	Dp PRIMITIVO	De ESTERNO	L UTILE	L TOTALE
10-3MR	10	9,55	8,79	75	100
12-3MR	12	11,46	10,70	100	125
14-3MR	14	13,37	12,61	100	125
15-3MR	15	14,32	13,56	100	125
16-3MR	16	15,28	14,52	125	155
18-3MR	18	17,19	16,43	125	155
20-3MR	20	19,10	18,34	150	165
21-3MR	21	20,05	19,29	150	165
22-3MR	22	21,01	20,25	150	165
24-3MR	24	22,92	22,16	150	165
26-3MR	26	24,83	24,07	150	165
28-3MR	28	26,74	25,98	150	165
30-3MR	30	28,65	27,89	175	183
32-3MR	32	30,56	29,80	175	183
34-3MR	34	32,47	31,71	175	183
36-3MR	36	34,38	33,62	200	200
38-3MR	38	36,29	35,53	200	200
40-3MR	40	38,20	37,44	200	200
44-3MR	44	42,02	41,26	200	200
48-3MR	48	45,84	45,08	200	200
52-3MR	52	49,66	48,90	200	200
56-3MR	56	54,48	52,72	200	200
60-3MR	60	57,30	56,54	200	200
64-3MR	64	61,12	60,36	200	200
72-3MR	72	68,75	67,99	200	200

GT® 5MR

DESCRIZIONE	N° DENTI	Dp PRIMITIVO	De ESTERNO	L UTILE	L TOTALE
12-5MR	12	19,10	17,96	150	165
14-5MR	14	22,28	21,14	175	183
15-5MR	15	23,87	22,73	175	183
16-5MR	16	25,46	24,32	175	183
18-5MR	18	28,65	27,51	200	200
20-5MR	20	31,83	30,69	200	200
21-5MR	21	33,42	32,28	200	200
22-5MR	22	35,01	33,87	200	200
24-5MR	24	38,20	37,06	200	200
26-5MR	26	41,38	40,24	200	200
28-5MR	28	44,56	43,42	200	200
30-5MR	30	47,75	46,60	200	200
32-5MR	32	50,93	49,79	200	200
34-5MR	34	54,11	52,97	200	200
36-5MR	36	57,30	56,16	200	200
40-5MR	40	63,66	62,52	200	200
44-5MR	44	70,03	68,89	200	200
48-5MR	48	76,39	75,25	200	200
54-5MR	54	85,94	84,80	200	200
60-5MR	60	95,49	94,35	200	200
64-5MR	64	101,86	100,72	200	200
72-5MR	72	114,59	113,45	200	200

N.B. le barre GT® - 3MR GT® - 5MR vengono costruite solo in Alluminio adatto per l'ossidazione dura a spessore.
Ad esaurimento.

PULEGGE, CINGHIE E BARRE DENTATE

PASSO METRICO "T"

Caratteristiche dimensionali

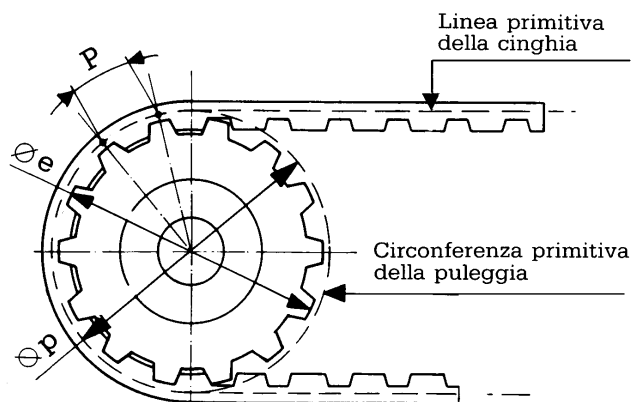

SIMBOLI:

P	=	Passo
Z	=	N° Denti
Øp	=	Diametro primitivo puleggia
Øe	=	Diametro esterno puleggia
Lp	=	Larghezza puleggia
Lc	=	Larghezza cinghia
Lpc	=	Lunghezza primitiva cinghia

Identificazione di una cinghia

12 T10 440	{	12 =	Larghezza cinghia in mm
		T10 =	Passo dentatura in mm
		440 =	Lunghezza primitiva in mm



- A) Corpo della cinghia in poliuretano
B) Inserto resistente in acciaio

LARGHEZZE STANDARD DELLE CINGHIE E TOLLERANZE DI TAGLIO

Passo cinghia	Larghezza cinghia (mm)	Tolleranza sulla larghezza (mm)
T 2,5 (2,5 mm)	6	± 0,3
	10	
	16	± 0,5
T 5 (5 mm)	25	
	16	
	25	± 0,5
T 10 (10 mm)	16	
	25	
	32	± 0,5
	50	

CINGHIE DENTATE IN POLIURETANO

PASSO METRICO "T" "MECTROL®"

T 2,5 (passo 2,5mm)

Tipo di cinghia	N° denti	Lunghezza primitiva
T2,5-120	48	120,0
T2,5-145	58	145,0
T2,5-160	64	160,0
T2,5-177	71	177,5
T2,5-200	80	200,0
T2,5-230	92	230,0
T2,5-245	98	245,0
T2,5-265	106	265,0
T2,5-285	114	285,0
T2,5-305	122	305,0
T2,5-317	127	317,5
T2,5-330	132	330,0
T2,5-380	152	380,0
T2,5-420	168	420,0
T2,5-480	192	480,0
T2,5-500	200	500,0
T2,5-600	240	600,0
T2,5-620	248	620,0
T2,5-650	260	650,0
T2,5-780	312	780,0
T2,5-915	366	915,0
T2,5-950	380	950,0

T 5 (passo 5mm)

Tipo di cinghia	N° denti	Lunghezza primitiva
T5-165	33	165,0
T5-185	37	185,0
T5-200	40	200,0
T5-215	43	215,0
T5-220	44	220,0
T5-225	45	225,0
T5-245	49	245,0
T5-255	51	255,0
T5-260	52	260,0
T5-270	54	270,0
T5-280	56	280,0
T5-295	59	295,0
T5-305	61	305,0
T5-330	66	330,0
T5-340	68	340,0
T5-350	70	350,0
T5-355	71	355,0
T5-365	73	365,0
T5-390	78	390,0
T5-400	80	400,0
T5-410	82	410,0
T5-420	84	420,0
T5-455	91	455,0
T5-480	96	480,0
T5-500	100	500,0
T5-510	102	510,0
T5-525	105	525,0
T5-545	109	545,0
T5-550	110	550,0
T5-560	112	560,0
T5-575	115	575,0
T5-610	122	610,0
T5-620	124	620,0
T5-630	126	630,0
T5-640	128	640,0
T5-650	130	650,0
T5-660	132	660,0
T5-690	138	690,0
T5-700	140	700,0
T5-720	144	720,0
T5-750	150	750,0
T5-780	156	780,0
T5-815	163	815,0
T5-840	168	840,0
T5-900	180	900,0
T5-990	198	990,0
T5-1075	215	1075,0
T5-1100	220	1100,0
T5-1215	243	1215,0
T5-1315	263	1315,0
T5-1380	276	1386,0

T 10 (passo 10mm)

N° denti	Lunghezza primitiva	Tipo di cinghia
26	260	T10-260
37	370	T10-370
40	400	T10-400
41	410	T10-410
44	440	T10-440
50	500	T10-500
53	530	T10-530
56	560	T10-560
61	610	T10-610
63	630	T10-630
66	660	T10-660
69	690	T10-690
70	700	T10-700
72	720	T10-720
75	750	T10-750
78	780	T10-780
81	810	T10-810
84	840	T10-840
88	880	T10-880
92	920	T10-920
96	960	T10-960
97	970	T10-970
98	980	T10-980
101	1010	T10-1010
108	1080	T10-1080
114	1140	T10-1140
115	1150	T10-1150
121	1210	T10-1210
124	1240	T10-1240
125	1250	T10-1250
130	1300	T10-1300
132	1320	T10-1320
135	1350	T10-1350
139	1390	T10-1390
140	1400	T10-1400
142	1420	T10-1420
145	1450	T10-1450
146	1460	T10-1460
150	1500	T10-1500
156	1560	T10-1560
161	1610	T10-1610
175	1750	T10-1750
178	1780	T10-1780
188	1880	T10-1880
196	1960	T10-1960
225	2250	T10-2250

SCelta DEL PASSO DELLA CINGHIA PASSO METRICO "T"

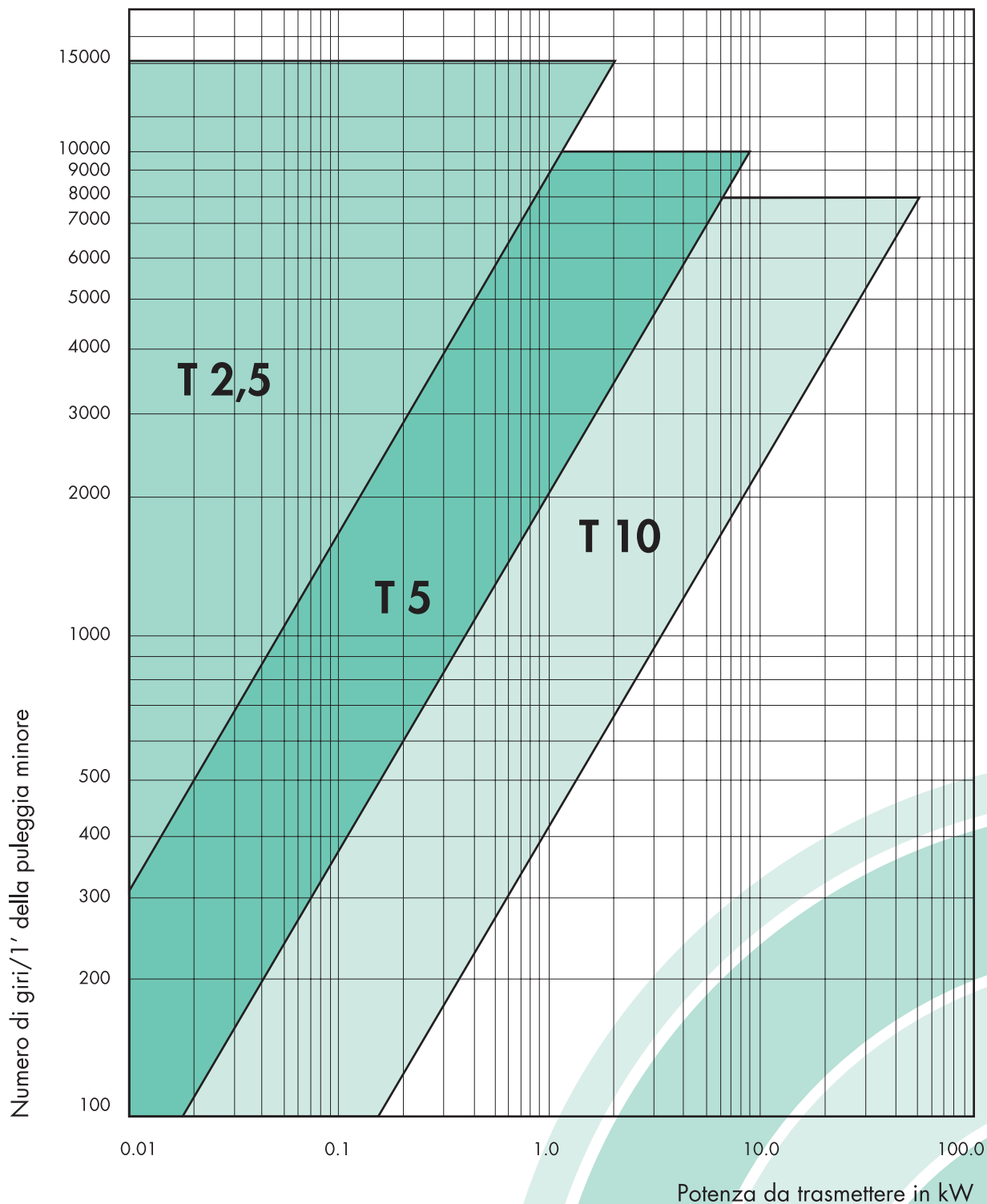

PULEGGE DENTATE PASSO METRICO "T"

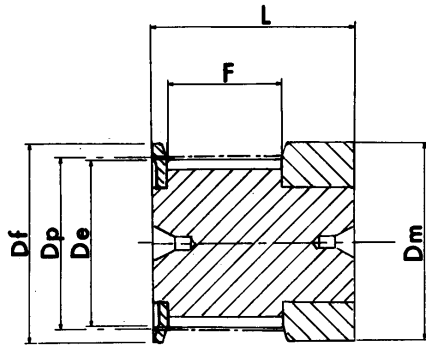

ESECUZIONE OF

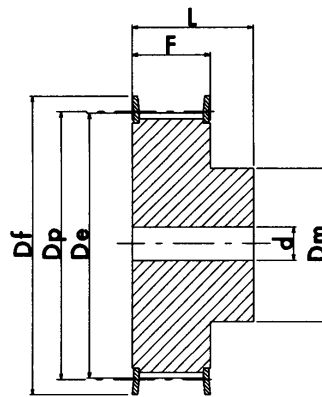

ESECUZIONE 1F

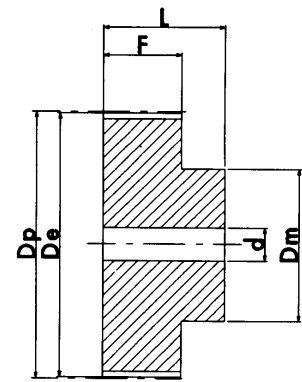

ESECUZIONE 2

Esempio di come identificare una puleggia: 31 T10 25

Larghezza puleggia (mm) 31
 Passo puleggia (mm) T10
 N° denti puleggia 25

materiale: ALLUMINIO

A richiesta si costruiscono pulegge e barre passo T20

T 2,5 (passo 2,5 mm) PER CINGHIA LARGHEZZA 6 mm

ALLUMINIO

DESCRIZIONE	ESEC.	N° DENTI	Dp	De	Df	Dm	F	L	d	N° FLANGIA
16 T2,5 12	OF	12	9,60	9,00	13,0	13	9	16	-	501
16 T2,5 14	OF	14	11,20	10,60	15,0	15	9	16	-	502
16 T2,5 15	OF	15	12,00	11,40	15,0	15	9	16	-	502
16 T2,5 16	OF	16	12,80	12,20	16,0	16	9	16	-	503
16 T2,5 16	1F	18	14,40	13,80	17,5	10	10	16	-	504
16 T2,5 19	1F	19	15,20	14,60	20,0	10	10	16	-	505
16 T2,5 20	1F	20	16,00	15,40	20,0	11	10	16	-	505
16 T2,5 22	1F	22	17,60	17,00	22,0	11	10	16	-	512
16 T2,5 24	1F	24	19,15	18,55	22,0	12	10	16	4	512
16 T2,5 25	1F	25	19,95	19,35	25,0	13	10	16	4	506
16 T2,5 26	1F	26	20,75	20,15	26,0	14	10	16	4	507
16 T2,5 28	1F	28	22,35	21,75	26,0	14	10	16	4	507
16 T2,5 30	1F	30	23,95	23,35	26,0	16	10	16	6	508
16 T2,5 32	1F	32	25,55	24,95	32,0	16	10	16	6	509
16 T2,5 36	1F	36	28,75	28,10	36,0	20	10	16	6	510
16 T2,5 40	1F	40	31,90	31,30	38,0	22	10	16	6	511
16 T2,5 44	2	44	35,10	34,50	-	24	10	16	6	-
16 T2,5 48	2	48	38,30	37,70	-	26	10	16	6	-
16 T2,5 60	2	60	47,85	47,25	-	34	10	16	8	-

PULEGGE DENTATE PASSO METRICO "T"

T 5 (passo 5 mm) PER CINGHIA LARGHEZZA 10 mm

ALLUMINIO	DESCRIZIONE	ESEC.	N° DENTI	Dp	De	Df	Dm	F	L	d	N° FLANGIA	
	21 T5 10	1F	10	16,05	15,05	19,5	8	15	21	-	-	3
	21 T5 12	1F	12	19,25	18,25	23,0	11	15	21	-	1	
	21 T5 14	1F	14	22,45	21,45	25,0	13	15	21	-	2	
	21 T5 15	1F	15	24,05	23,05	28,0	16	15	21	6	4	
	21 T5 16	1F	16	25,06	24,60	32,0	18	15	21	6	5	
	21 T5 18	1F	18	28,80	27,80	32,0	20	15	21	6	6	
	21 T5 19	1F	19	30,40	29,40	36,0	22	15	21	6	8	
	21 T5 20	1F	20	32,00	31,00	36,0	23	15	21	6	8	
	21 T5 22	1F	22	35,15	34,15	38,0	24	15	21	6	9	
	21 T5 24	1F	24	38,40	37,40	42,0	26	15	21	6	13	
	21 T5 25	1F	25	39,95	38,95	44,0	26	15	21	6	12	
21 T5 26	1F	26	41,60	40,60	44,0	26	15	21	6	12		
21 T5 27	1F	27	43,20	42,20	48,0	30	15	21	8	11		
21 T5 28	1F	28	44,75	43,75	48,0	32	15	21	8	11		
21 T5 30	1F	30	47,95	46,95	51,0	34	15	21	8	16		
21 T5 32	1F	32	51,10	50,10	54,0	38	15	21	8	18		
21 T5 36	1F	36	57,45	56,45	64,0	38	15	21	8	23		
21 T5 40	1F	40	63,85	62,85	66,5	40	15	21	8	24		
21 T5 42	1F	42	67,00	66,00	70,0	40	15	21	8	26		
21 T5 44	2	44	70,20	69,20	-	45	15	21	8	-		
21 T5 48	2	48	76,55	75,55	-	50	15	21	8	-		
21 T5 60	2	60	95,65	94,65	-	65	15	21	8	-		

T 5 (passo 5 mm) PER CINGHIA LARGHEZZA 16 mm

ALLUMINIO	DESCRIZIONE	ESEC.	N° DENTI	Dp	De	Df	Dm	F	L	d	N° FLANGIA
	27 T5 10	1F	10	16,05	15,05	19,5	8	21	27	-	3
	27 T5 12	1F	12	19,25	18,25	23,0	11	21	27	-	1
	27 T5 14	1F	14	22,45	21,45	25,0	13	21	27	-	2
	27 T5 15	1F	15	24,05	23,05	28,0	16	21	27	6	4
	27 T5 16	1F	16	25,06	24,60	32,0	18	21	27	6	5
	27 T5 18	1F	18	28,80	27,80	32,0	20	21	27	6	6
	27 T5 19	1F	19	30,40	29,40	36,0	22	21	27	6	8
	27 T5 20	1F	20	32,00	31,00	36,0	23	21	27	6	8
	27 T5 22	1F	22	35,15	34,15	38,0	24	21	27	6	9
	27 T5 24	1F	24	38,40	37,40	42,0	26	21	27	6	13
	27 T5 25	1F	25	39,95	38,95	44,0	26	21	27	6	12
27 T5 26	1F	26	41,60	40,60	44,0	26	21	27	6	12	
27 T5 27	1F	27	43,20	42,20	48,0	30	21	27	8	11	
27 T5 28	1F	28	44,75	43,75	48,0	32	21	27	8	11	
27 T5 30	1F	30	47,95	46,95	51,0	34	21	27	8	16	
27 T5 32	1F	32	51,10	50,10	54,0	38	21	27	8	18	
27 T5 36	1F	36	57,45	56,45	64,0	38	21	27	8	23	
27 T5 40	1F	40	63,85	62,85	66,5	40	21	27	8	24	
27 T5 42	1F	42	67,00	66,00	70,0	40	21	27	8	26	
27 T5 44	2	44	70,20	69,20	-	45	21	27	8	-	
27 T5 48	2	48	76,55	75,55	-	50	21	27	8	-	
27 T5 60	2	60	95,65	94,65	-	65	21	27	8	-	

T 5 (passo 5 mm) PER CINGHIA LARGHEZZA 25 mm

ALLUMINIO	DESCRIZIONE	ESEC.	N° DENTI	Dp	De	Df	Dm	F	L	d	N° FLANGIA
	36 T5 10	1F	10	16,05	15,05	19,5	8	30	36	-	3
	36 T5 12	1F	12	19,25	18,25	23,0	11	30	36	-	1
	36 T5 14	1F	14	22,45	21,45	25,0	13	30	36	-	2
	36 T5 15	1F	15	24,05	23,05	28,0	16	30	36	6	4
	36 T5 16	1F	16	25,06	24,60	32,0	18	30	36	6	5
	36 T5 18	1F	18	28,80	27,80	32,0	20	30	36	6	6
	36 T5 19	1F	19	30,40	29,40	36,0	22	30	36	6	8
	36 T5 20	1F	20	32,00	31,00	36,0	23	30	36	6	8
	36 T5 22	1F	22	35,15	34,15	38,0	24	30	36	6	9
	36 T5 24	1F	24	38,40	37,40	42,0	26	30	36	8	13
	36 T5 25	1F	25	39,95	38,95	44,0	26	30	36	8	12
36 T5 26	1F	26	41,60	40,60	44,0	26	30	36	8	12	
36 T5 27	1F	27	43,20	42,20	48,0	30	30	36	8	11	
36 T5 28	1F	28	44,75	43,75	48,0	32	30	36	8	11	
36 T5 30	1F	30	47,95	46,95	51,0	34	30	36	8	16	
36 T5 32	1F	32	51,10	50,10	54,0	38	30	36	8	18	
36 T5 36	1F	36	57,45	56,45	64,0	38	30	36	8	23	
36 T5 40	1F	40	63,85	62,85	66,5	40	30	36	8	24	
36 T5 42	1F	42	67,00	66,00	70,0	40	30	36	8	26	
36 T5 44	2	44	70,20	69,20	-	45	30	36	8	-	
36 T5 48	2	48	76,55	75,55	-	50	30	36	8	-	
36 T5 60	2	60	95,65	94,65	-	65	30	36	8	-	

A richiesta si costruiscono pulegge e barre passo T20

PULEGGE DENTATE PASSO METRICO "T"

T 10 (passo 10 mm) PER CINGHIA LARGHEZZA 16 mm

ALLUMINIO	DESCRIZIONE	ESEC.	N° DENTI	Dp	De	Df	Dm	F	L	d	N° FLANGIA
	31 T10 12	1F	12	38,35	36,35	42	28	21	31	6	13
	31 T10 14	1F	14	44,70	42,70	48	32	21	31	8	11
	31 T10 15	1F	15	47,90	45,90	51	32	21	31	8	16
	31 T10 16	1F	16	51,10	49,10	54	35	21	31	8	18
	31 T10 18	1F	18	57,45	55,45	60	40	21	31	8	21
	31 T10 19	1F	19	60,65	58,65	66	44	21	31	8	24
	31 T10 20	1F	20	63,80	61,80	66	46	21	31	8	24
	31 T10 22	1F	22	70,20	68,20	75	52	21	31	8	27
	31 T10 24	1F	24	76,55	74,55	83	58	21	31	8	29
	31 T10 25	1F	25	79,75	77,75	83	60	21	31	8	29
	31 T10 26	1F	26	82,90	80,90	87	60	21	31	8	31
31 T10 27	1F	27	86,10	84,10	91	60	21	31	8	32	
31 T10 28	1F	28	89,25	87,25	93	60	21	31	8	33	
31 T10 30	1F	30	95,65	93,65	97	60	21	31	8	35	
31 T10 32	1F	32	102,00	100,00	106	65	21	31	10	38	
31 T10 36	1F	36	114,75	112,75	119	70	21	31	10	43	
31 T10 40	1F	40	127,45	125,45	131	80	21	31	10	47	
31 T10 44	2	44	140,20	138,20	-	88	21	31	10	-	
31 T10 48	2	48	152,95	150,95	-	95	21	31	16	-	
31 T10 60	2	60	191,15	189,10	-	110	21	31	16	-	

T 10 (passo 10 mm) PER CINGHIA LARGHEZZA 25 mm

ALLUMINIO	DESCRIZIONE	ESEC.	N° DENTI	Dp	De	Df	Dm	F	L	d	N° FLANGIA
	40 T10 12	1F	12	38,35	36,35	42	28	30	40	6	13
	40 T10 14	1F	14	44,70	42,70	48	32	30	40	8	11
	40 T10 15	1F	15	47,90	45,90	51	32	30	40	8	16
	40 T10 16	1F	16	51,10	49,10	54	35	30	40	8	18
	40 T10 18	1F	18	57,45	55,45	60	40	30	40	8	21
	40 T10 19	1F	19	60,65	58,65	66	44	30	40	8	24
	40 T10 20	1F	20	63,80	61,80	66	46	30	40	8	24
	40 T10 22	1F	22	70,20	68,20	75	52	30	40	8	27
	40 T10 24	1F	24	76,55	74,55	83	58	30	40	8	29
	40 T10 25	1F	25	79,75	77,75	83	60	30	40	8	29
	40 T10 26	1F	26	82,90	80,90	87	60	30	40	8	31
40 T10 27	1F	27	86,10	84,10	91	60	30	40	8	32	
40 T10 28	1F	28	89,25	87,25	93	60	30	40	8	33	
40 T10 30	1F	30	95,65	93,65	97	60	30	40	8	35	
40 T10 32	1F	32	102,00	100,00	106	65	30	40	10	38	
40 T10 36	1F	36	114,75	112,75	119	70	30	40	10	43	
40 T10 40	1F	40	127,45	125,45	131	80	30	40	10	47	
40 T10 44	2	44	140,20	138,20	-	88	30	40	10	-	
40 T10 48	2	48	152,95	150,95	-	95	30	40	16	-	
40 T10 60	2	60	191,15	189,15	-	110	30	40	16	-	

A richiesta si costruiscono pulegge e barre passo T20

PULEGGE DENTATE PASSO METRICO "T"

T 10 (passo 10 mm) PER CINGHIA LARGHEZZA 32 mm

ALLUMINIO	DESCRIZIONE	ESEC.	N° DENTI	Dp	De	Df	Dm	F	L	d	N° FLANGIA
	47 T10 18	1F	18	57,45	55,45	60	40	37	47	10	21
	47 T10 19	1F	19	60,65	58,60	66	44	37	47	10	24
	47 T10 20	1F	20	63,80	61,80	66	46	37	47	12	24
	47 T10 22	1F	22	70,20	68,20	75	52	37	47	12	27
	47 T10 24	1F	24	76,55	74,55	83	58	37	47	12	29
	47 T10 25	1F	25	79,75	77,75	83	60	37	47	12	29
	47 T10 26	1F	26	82,90	80,90	87	60	37	47	12	31
	47 T10 27	1F	27	86,10	84,10	91	60	37	47	12	32
	47 T10 28	1F	28	89,25	87,25	93	60	37	47	12	33
	47 T10 30	1F	30	95,65	93,65	97	60	37	47	12	35
	47 T10 32	1F	32	102,00	100,00	106	65	37	47	12	38
47 T10 36	1F	36	114,75	112,75	119	70	37	47	16	43	
47 T10 40	1F	40	127,45	125,45	131	80	37	47	16	47	
47 T10 44	2	44	140,20	138,20	-	88	37	47	16	-	
47 T10 48	2	48	152,95	150,95	-	95	37	47	16	-	
47 T10 60	2	60	191,10	189,10	-	110	37	47	16	-	

T 10 (passo 10 mm) PER CINGHIA LARGHEZZA 50 mm

ALLUMINIO	DESCRIZIONE	ESEC.	N° DENTI	Dp	De	Df	Dm	F	L	d	N° FLANGIA
	66 T10 18	1F	18	57,45	55,45	60	40	56	66	10	21
	66 T10 19	1F	19	60,65	58,65	66	44	56	66	10	24
	66 T10 20	1F	20	63,80	61,80	66	46	56	66	12	24
	66 T10 22	1F	22	70,20	68,20	75	52	56	66	12	27
	66 T10 24	1F	24	76,55	74,55	83	58	56	66	12	29
	66 T10 25	1F	25	79,75	77,70	83	60	56	66	12	29
	66 T10 26	1F	26	82,90	80,90	87	60	56	66	12	31
	66 T10 27	1F	27	86,10	84,10	91	60	56	66	12	32
	66 T10 28	1F	28	89,25	87,25	93	60	56	66	12	33
	66 T10 30	1F	30	95,65	93,65	97	60	56	66	12	35
	66 T10 32	1F	32	102,00	100,00	106	65	56	66	12	38
66 T10 36	1F	36	114,75	112,75	119	70	56	66	16	43	
66 T10 40	1F	40	127,45	125,45	131	80	56	66	16	47	
66 T10 44	2	44	140,20	138,20	-	88	56	66	16	-	
66 T10 48	2	48	152,95	150,95	-	95	56	66	16	-	
66 T10 60	2	60	191,10	189,10	-	110	56	66	16	-	

A richiesta si costruiscono pulegge e barre passo T20

BARRE DENTATE PASSO METRICO "T"

T 5 (passo 5 mm)

DESCRIZIONE	N° DENTI	De ESTERNO	L UTILE	L TOTALE
T5-10	10	15,05	125	140
T5-11	11	16,65	125	140
T5-12	12	18,25	125	140
T5-13	13	19,85	125	140
T5-14	14	21,45	140	140
T5-15	15	23,05	140	140
T5-16	16	24,60	140	140
T5-17	17	26,20	140	140
T5-18	18	27,00	140	140
T5-19	19	29,40	140	140
T5-20	20	31,00	160	160
T5-21	21	32,70	160	160
T5-22	22	34,15	160	160
T5-23	23	35,85	160	160
T5-24	24	37,40	160	160
T5-25	25	38,95	160	160
T5-26	26	40,60	160	160
T5-27	27	42,20	160	160
T5-28	28	43,75	160	160
T5-29	29	45,35	160	160
T5-30	30	46,95	160	160
T5-32	32	50,10	160	160
T5-34	34	53,25	160	160
T5-35	35	54,85	160	160
T5-36	36	56,45	160	160
T5-37	37	58,06	160	160
T5-38	38	59,65	160	160
T5-40	40	62,85	160	160
T5-42	42	66,00	160	160
T5-44	44	69,20	160	160
T5-45	45	70,80	160	160
T5-46	46	72,40	160	160
T5-48	48	75,55	160	160
T5-50	50	78,75	160	160
T5-60	60	94,65	160	160
T5-72	72	113,75	160	160
T5-80	80	126,48	160	160
T5-90	90	142,40	160	160
T5-100	100	158,31	160	160

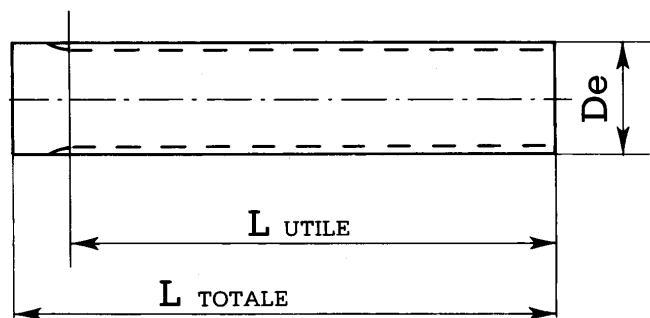

N.B. Le barre passo T 2,5 - T 5 - T 10 vengono costruite solo in Alluminio adatto per l'ossidazione dura a spessore.

A richiesta si costruiscono pulegge e barre passo T20

T 2,5 (passo 2,5 mm)

DESCRIZIONE	N° DENTI	De ESTERNO	L UTILE	L TOTALE
T2,5-10	10	7,45	50	75
T2,5-12	12	9,00	50	75
T2,5-13	13	9,80	50	75
T2,5-14	14	10,60	50	75
T2,5-15	15	11,40	50	75
T2,5-16	16	12,20	50	75
T2,5-17	17	13,00	50	75
T2,5-18	18	13,80	50	75
T2,5-19	19	14,60	90	120
T2,5-20	20	15,40	90	120
T2,5-21	21	16,20	90	120
T2,5-22	22	17,00	125	140
T2,5-24	24	18,55	125	140
T2,5-26	26	20,15	125	140
T2,5-27	27	20,95	125	140
T2,5-28	28	21,75	125	140
T2,5-29	29	22,55	125	140
T2,5-30	30	23,35	125	140
T2,5-32	32	24,95	125	140
T2,5-34	34	26,55	125	140
T2,5-35	35	27,35	132	140
T2,5-36	36	28,10	132	140
T2,5-38	38	29,70	140	140
T2,5-40	40	31,30	140	140
T2,5-42	42	32,90	140	140
T2,5-44	44	34,50	140	140
T2,5-45	45	35,30	140	140
T2,5-48	48	37,70	140	140
T2,5-50	50	39,29	160	160
T2,5-60	60	47,25	160	160
T2,5-65	65	51,20	160	160
T2,5-70	70	55,20	160	160
T2,5-72	72	56,80	160	160
T2,5-90	90	71,12	160	160
T2,5-100	100	79,08	160	160

T 10 (passo 10 mm)

DESCRIZIONE	N° DENTI	De ESTERNO	L UTILE	L TOTALE
T10-10	10	29,98	140	140
T10-11	11	33,16	140	140
T10-12	12	36,35	140	140
T10-13	13	39,55	140	140
T10-14	14	42,70	160	160
T10-15	15	45,90	160	160
T10-16	16	49,10	160	160
T10-17	17	52,25	160	160
T10-18	18	55,45	160	160
T10-19	19	58,65	160	160
T10-20	20	61,80	160	160
T10-21	21	65,00	160	160
T10-22	22	68,15	160	160
T10-23	23	71,35	160	160
T10-24	24	74,55	160	160
T10-26	26	80,90	160	160
T10-28	28	87,25	160	160
T10-30	30	93,65	160	160
T10-32	32	100,00	160	160
T10-34	34	106,40	160	160
T10-36	36	112,75	160	160
T10-38	38	119,10	160	160
T10-40	40	125,45	160	160
T10-45	45	141,40	160	160
T10-48	48	150,95	160	160
T10-60	60	189,15	160	160
T10-72	72	227,29	160	160

PULEGGE CT PER CINGHIE DENTATE

PASSO METRICO AT

Caratteristiche dimensionali

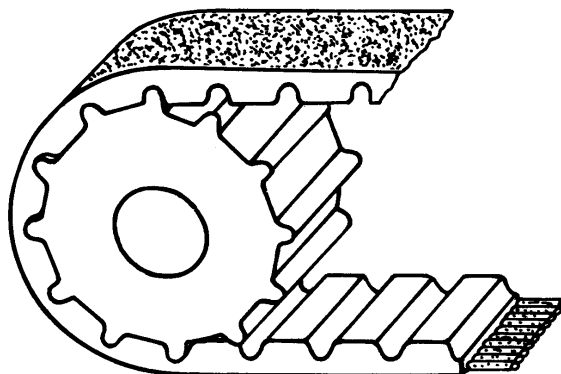

P	=	Passo
Z	=	N° Denti
\varnothing_p	=	Diametro primitivo
\varnothing_e	=	Diametro esterno
Lp	=	Larghezza puleggia
Lc	=	Larghezza cinghia
Lpc	=	Lunghezza primitiva cinghia

Identificazione di una cinghia

16 AT10 440	{	16 = Larghezza cinghia in mm
		AT10 = Passo dentatura in mm
		440 = Lunghezza primitiva in mm

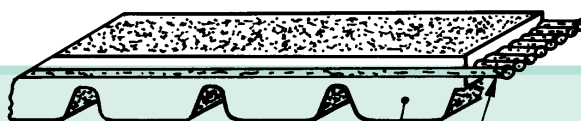

- A) Corpo della cinghia in poliuretano
- B) Inserto resistente in acciaio

N.B. Il profilo "AT" è un'ottimizzazione del passo metrico T, permette un'ingranamento migliore della cinghia con conseguente minore rumorosità, potenza trasmissibile maggiore ~30% rispetto al tipo T.

Campi d'impiego:
macchine utensili, elettrodomestici, macchine tessili, macchine per l'imballaggio, macchine per scrivere e calcolatrici, macchine per cucire, ecc.

CINGHIE DENTATE IN POLIURETANO PASSO METRICO "AT" "MECTROL®"

AT 5 (passo 5mm)

Tipo di cinghia	N° denti	Lunghezza primitiva
AT5-225	45	225
AT5-255	51	255
AT5-280	56	280
AT5-300	60	300
AT5-340	68	340
AT5-375	75	375
AT5-390	78	390
AT5-420	84	420
AT5-455	91	455
AT5-500	100	500
AT5-545	109	545
AT5-600	120	600
AT5-610	122	610
AT5-630	126	630
AT5-660	132	660
AT5-720	144	720
AT5-750	150	750
AT5-780	156	780
AT5-825	165	825
AT5-975	195	975
AT5-1050	210	1050
AT5-1125	225	1125
AT5-1500	300	1500

SCELTA DEL PASSO DELLA CINGHIA PASSO METRICO "AT"

Potenza da trasmettere in kW

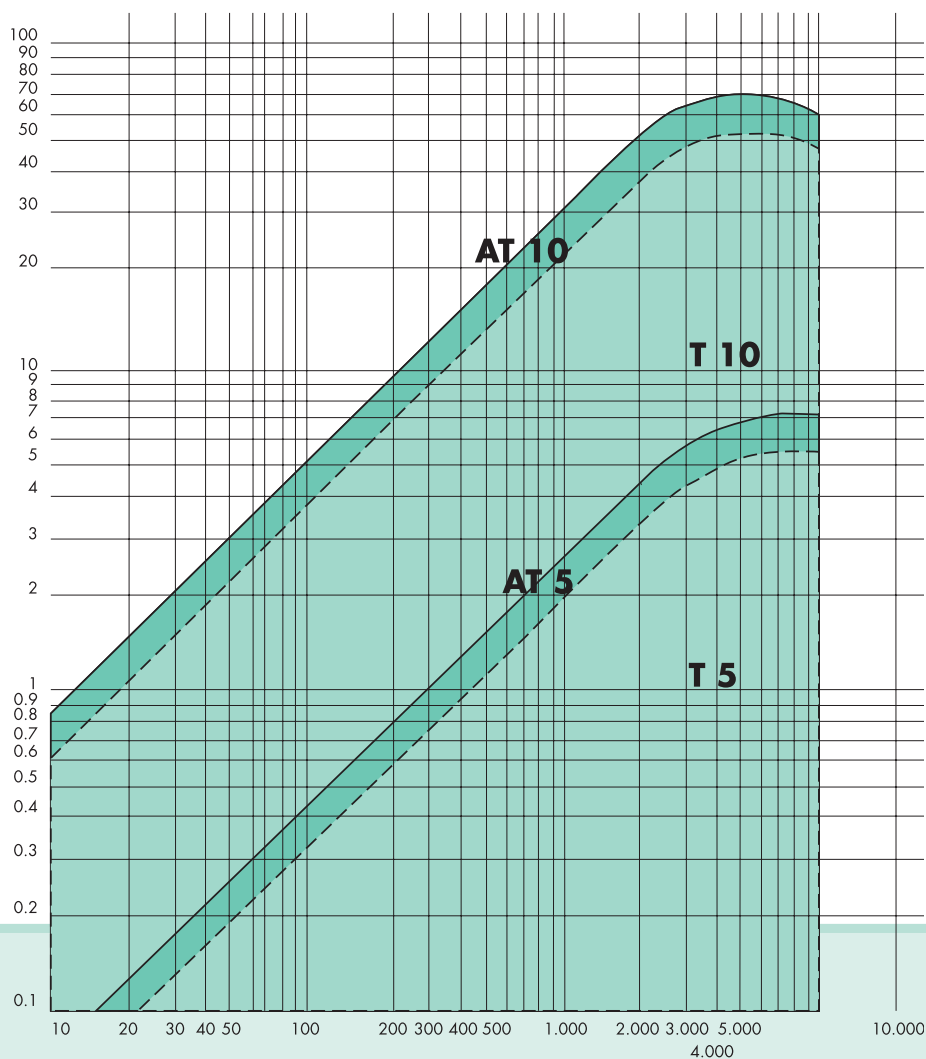

Numero di giri/1' della puleggia minore

AT 10 (passo 10mm)

Tipo di cinghia	N° denti	Lunghezza primitiva
AT10-500	50	500
AT10-560	56	560
AT10-610	61	610
AT10-660	66	660
AT10-700	70	700
AT10-730	73	730
AT10-780	78	780
AT10-800	80	800
AT10-840	84	840
AT10-890	89	890
AT10-920	92	920
AT10-960	96	960
AT10-980	98	980
AT10-1010	101	1010
AT10-1050	105	1050
AT10-1080	108	1080
AT10-1150	115	1150
AT10-1210	121	1210
AT10-1250	125	1250
AT10-1320	132	1320
AT10-1400	140	1400
AT10-1500	150	1500
AT10-1600	160	1600
AT10-1700	170	1700
AT10-1800	180	1800

LARGHEZZE STANDARD DELLE CINGHIE E TOLLERANZE DI TAGLIO

Passo cinghia	Larghezza cinghia (mm)	Tolleranza sulla larghezza (mm)
AT 5 (5 mm)	10	± 0,5
	16	
	25	
AT 10 (10 mm)	16	± 0,5
	25	
	32	
	50	

PULEGGE CT PER CINGHIE DENTATE PASSO METRICO "AT"

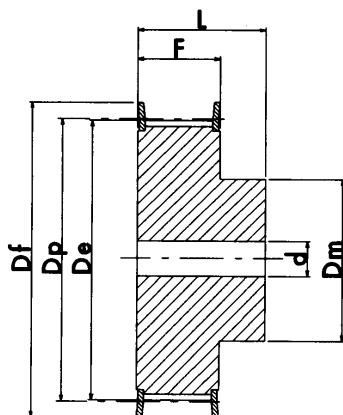

ESECUZIONE 1F

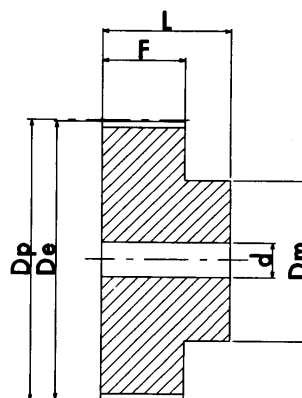

ESECUZIONE 2

Esempio di come identificare una puleggia:
21 CT5 25

Larghezza puleggia (mm) 21
Passo puleggia (mm) CT5
N° denti puleggia 25

materiale: ALLUMINIO

CT5 (passo 5 mm) PER CINGHIA LARGHEZZA 10 mm

ALLUMINIO

DESCRIZIONE	ESEC.	N° DENTI	De	Df	Dm	F	L	d	N° FLANGIA
21 CT512	1F	12	17,85	23,0	11	15	21	-	1
21 CT514	1F	14	21,05	25,0	13	15	21	-	2
21 CT515	1F	15	22,65	28,0	16	15	21	6	4
21 CT516	1F	16	24,20	32,0	18	15	21	6	5
21 CT518	1F	18	27,40	32,0	20	15	21	6	6
21 CT519	1F	19	29,00	36,0	22	15	21	6	8
21 CT520	1F	20	30,60	36,0	23	15	21	6	8
21 CT522	1F	22	33,85	38,0	24	15	21	6	9
21 CT524	1F	24	37,00	42,0	26	15	21	6	13
21 CT525	1F	25	38,60	44,0	26	15	21	6	12
21 CT526	1F	26	40,20	44,0	26	15	21	6	12
21 CT527	1F	27	41,80	48,0	30	15	21	8	11
21 CT528	1F	28	43,35	48,0	32	15	21	8	11
21 CT530	1F	30	46,55	51,0	34	15	21	8	16
21 CT532	1F	32	49,70	54,0	38	15	21	8	18
21 CT536	1F	36	56,05	64,0	38	15	21	8	23
21 CT540	1F	40	62,45	66,5	40	15	21	8	24
21 CT542	1F	42	65,60	70,0	40	15	21	8	26
21 CT544	2	44	68,80	-	45	15	21	8	-
21 CT548	2	48	75,15	-	50	15	21	8	-
21 CT560	2	60	94,25	-	65	15	21	8	-

PULEGGE CT PER CINGHIE DENTATE PASSO METRICO "AT"

CT5 (passo 5 mm) PER CINGHIA LARGHEZZA 16 mm

ALLUMINIO	DESCRIZIONE	ESEC.	N° DENTI	De	Df	Dm	F	L	d	N° FLANGIA
	27 CT5 12	1F	12	17,85	23,0	11	21	27	-	1
27 CT5 14	1F	14	21,05	25,0	13	21	27	-	2	
27 CT5 15	1F	15	22,65	28,0	16	21	27	6	4	
27 CT5 16	1F	16	24,20	32,0	18	21	27	6	5	
27 CT5 18	1F	18	27,40	32,0	20	21	27	6	6	
27 CT5 19	1F	19	29,00	36,0	22	21	27	6	8	
27 CT5 20	1F	20	30,60	36,0	23	21	27	6	8	
27 CT5 22	1F	22	33,85	38,0	24	21	27	6	9	
27 CT5 24	1F	24	37,00	42,0	26	21	27	6	13	
27 CT5 25	1F	25	38,60	44,0	26	21	27	6	12	
27 CT5 26	1F	26	40,20	44,0	26	21	27	6	12	
27 CT5 27	1F	27	41,80	48,0	30	21	27	8	11	
27 CT5 28	1F	28	43,35	48,0	32	21	27	8	11	
27 CT5 30	1F	30	46,55	51,0	34	21	27	8	16	
27 CT5 32	1F	32	49,70	54,0	38	21	27	8	18	
27 CT5 36	1F	36	56,05	64,0	38	21	27	8	23	
27 CT5 40	1F	40	62,45	66,5	40	21	27	8	24	
27 CT5 42	1F	42	65,60	70	40	21	27	8	26	
27 CT5 44	2	44	68,80	-	45	21	27	8	-	
27 CT5 48	2	48	75,15	-	50	21	27	8	-	
27 CT5 60	2	60	94,25	-	65	21	27	8	-	

CT5 (passo 5 mm) PER CINGHIA LARGHEZZA 25 mm

ALLUMINIO	DESCRIZIONE	ESEC.	N° DENTI	De	Df	Dm	F	L	d	N° FLANGIA
	36 CT5 12	1F	12	17,85	23,0	11	30	36	-	1
36 CT5 14	1F	14	21,05	25,0	13	30	36	-	2	
36 CT5 15	1F	15	22,65	28,0	16	30	36	6	4	
36 CT5 16	1F	16	24,20	32,0	18	30	36	6	5	
36 CT5 18	1F	18	27,40	32,0	20	30	36	6	6	
36 CT5 19	1F	19	29,00	36,0	22	30	36	6	8	
36 CT5 20	1F	20	30,60	36,0	23	30	36	6	8	
36 CT5 22	1F	22	33,85	38,0	24	30	36	6	9	
36 CT5 24	1F	24	37,00	42,0	26	30	36	6	13	
36 CT5 25	1F	25	38,60	44,0	26	30	36	6	12	
36 CT5 26	1F	26	40,20	44,0	26	30	36	6	12	
36 CT5 27	1F	27	41,80	48,0	30	30	36	8	11	
36 CT5 28	1F	28	43,35	48,0	32	30	36	8	11	
36 CT5 30	1F	30	46,55	51,0	34	30	36	8	16	
36 CT5 32	1F	32	49,70	54,0	38	30	36	8	18	
36 CT5 36	1F	36	56,05	64,0	38	30	36	8	23	
36 CT5 40	1F	40	62,45	66,5	40	30	36	8	24	
36 CT5 42	1F	42	65,60	70,0	40	30	36	8	26	
36 CT5 44	2	44	68,80	-	45	30	36	8	-	
36 CT5 48	2	48	75,15	-	50	30	36	8	-	
36 CT5 60	2	60	94,25	-	65	30	36	8	-	

A richiesta si costruiscono pulegge e barre passo CT20

PULEGGE CT PER CINGHIE DENTATE PASSO METRICO "AT"

CT10 (passo 10 mm) PER CINGHIA LARGHEZZA 16 mm

ALLUMINIO	DESCRIZIONE	ESEC.	N° DENTI	De	Df	Dm	F	L	d	N° FLANGIA
	31 CT10 15	1F	15	45,90	51	32	21	31	8	16
	31 CT10 16	1F	16	49,05	54	35	21	31	8	18
	31 CT10 18	1F	18	55,45	60	40	21	31	8	21
	31 CT10 19	1F	19	58,60	66,5	44	21	31	8	24
	31 CT10 20	1F	20	61,80	66,5	46	21	31	8	24
	31 CT10 22	1F	22	68,15	75	52	21	31	8	27
	31 CT10 24	1F	24	74,55	83	58	21	31	8	29
	31 CT10 25	1F	25	77,70	83	60	21	31	8	29
	31 CT10 26	1F	26	80,90	87	60	21	31	8	31
31 CT10 27	1F	27	84,10	91	60	21	31	8	32	
31 CT10 28	1F	28	87,25	93	60	21	31	8	33	
31 CT10 30	1F	30	93,65	97	60	21	31	8	35	
31 CT10 32	1F	32	100,00	106	65	21	31	10	38	
31 CT10 36	1F	36	112,75	119	70	21	31	10	43	
31 CT10 40	1F	40	125,45	131	80	21	31	10	47	
31 CT10 44	2	44	138,20	-	88	21	31	10	-	
31 CT10 48	2	48	150,95	-	95	21	31	16	-	
31 CT10 60	2	60	189,10	-	110	21	31	16	-	

CT10 (passo 10 mm) PER CINGHIA LARGHEZZA 25 mm

ALLUMINIO	DESCRIZIONE	ESEC.	N° DENTI	De	Df	Dm	F	L	d	N° FLANGIA
	40 CT10 15	1F	15	45,90	51	32	30	40	8	16
	40 CT10 16	1F	16	49,05	54	35	30	40	8	18
	40 CT10 18	1F	18	55,45	60	40	30	40	8	21
	40 CT10 19	1F	19	58,60	66,5	44	30	40	8	24
	40 CT10 20	1F	20	61,80	66,5	46	30	40	8	24
	40 CT10 22	1F	22	68,15	75	52	30	40	8	27
	40 CT10 24	1F	24	74,55	83	58	30	40	8	29
	40 CT10 25	1F	25	77,70	83	60	30	40	8	29
	40 CT10 26	1F	26	80,90	87	60	30	40	8	31
40 CT10 27	1F	27	84,10	91	60	30	40	8	32	
40 CT10 28	1F	28	87,25	93	60	30	40	8	33	
40 CT10 30	1F	30	93,65	97	60	30	40	8	35	
40 CT10 32	1F	32	100,00	106	65	30	40	10	38	
40 CT10 36	1F	36	112,75	119	70	30	40	10	43	
40 CT10 40	1F	40	125,45	131	80	30	40	10	47	
40 CT10 44	2	44	138,20	-	88	30	40	10	-	
40 CT10 48	2	48	150,95	-	95	30	40	16	-	
40 CT10 60	2	60	189,10	-	110	30	40	16	-	

A richiesta si costruiscono pulegge e barre passo CT20

PULEGGE CT PER CINGHIE DENTATE PASSO METRICO "AT"

CT10 (passo 10 mm) PER CINGHIA LARGHEZZA 32 mm

ALLUMINIO	DESCRIZIONE	ESEC.	N° DENTI	De	Df	Dm	F	L	d	N° FLANGIA
	47 CT10 18	1F	18	55,45	60	40	37	47	10	21
	47 CT10 19	1F	19	58,60	66,5	44	37	47	10	24
	47 CT10 20	1F	20	61,80	66,5	46	37	47	12	24
	47 CT10 22	1F	22	68,15	75	52	37	47	12	27
	47 CT10 24	1F	24	74,55	83	58	37	47	12	29
	47 CT10 25	1F	25	77,70	83	60	37	47	12	29
	47 CT10 26	1F	26	80,90	87	60	37	47	12	31
	47 CT10 27	1F	27	84,10	91	60	37	47	12	32
	47 CT10 28	1F	28	87,25	93	60	37	47	12	33
47 CT10 30	1F	30	93,65	97	60	37	47	12	35	
47 CT10 32	1F	32	100,00	106	65	37	47	12	38	
47 CT10 36	1F	36	112,75	119	70	37	47	16	43	
47 CT10 40	1F	40	125,45	131	80	37	47	16	47	
47 CT10 44	2	44	138,20	-	88	37	47	16	-	
47 CT10 48	2	48	150,95	-	95	37	47	16	-	
47 CT10 60	2	60	189,10	-	110	37	47	16	-	

CT10 (passo 10 mm) PER CINGHIA LARGHEZZA 50 mm

ALLUMINIO	DESCRIZIONE	ESEC.	N° DENTI	De	Df	Dm	F	L	d	N° FLANGIA
	66 CT10 18	1F	18	55,45	60	40	56	66	10	21
	66 CT10 19	1F	19	58,60	66,5	44	56	66	10	24
	66 CT10 20	1F	20	61,80	66,5	46	56	66	12	24
	66 CT10 22	1F	22	68,15	75	52	56	66	12	27
	66 CT10 24	1F	24	74,55	83	58	56	66	12	29
	66 CT10 25	1F	25	77,70	83	60	56	66	12	29
	66 CT10 26	1F	26	80,90	87	60	56	66	12	31
	66 CT10 27	1F	27	84,10	91	60	56	66	12	32
	66 CT10 28	1F	28	87,25	93	60	56	66	12	33
66 CT10 30	1F	30	93,65	97	60	56	66	12	35	
66 CT10 32	1F	32	100,00	106	65	56	66	12	38	
66 CT10 36	1F	36	112,75	119	70	56	66	16	43	
66 CT10 40	1F	40	125,45	131	80	56	66	16	47	
66 CT10 44	2	44	138,20	-	88	56	66	16	-	
66 CT10 48	2	48	150,95	-	95	56	66	16	-	
66 CT10 60	2	60	189,10	-	110	56	66	16	-	

A richiesta si costruiscono pulegge e barre passo CT20

P U L E G G E D E N T A T E

P O L Y C H A I N G T

T A P E R - L O C K [®] " F O S F A T A T E "

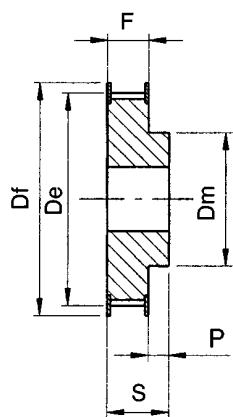

ESECUZIONE 1F

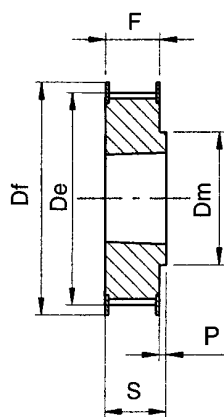

ESECUZIONE 2F

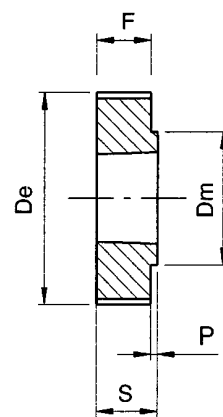

ESECUZIONE 3

P O L Y C H A I N G T 8 M - 1 2

CARATTERISTICHE	TIPO	N° DENTI	ESEC.	BUSSOLA	FORO MAX	Dp PRIMITIVO	De ESTERNO	Df FLANGIA	Dm MOZZO	Di	F	S	P	N° FLANGIA	PESO KG.	
ACCIAIO	CON FLANGIA	8M-22S-12	22	1F	-	28	56,02	52,42	60	43	-	20	30	-	58	0,43
	TL 8M-25S-12	25	2F	1108	28	63,66	62,06	70	49	-	20	22	-	61	0,25	
	TL 8M-28S-12	28	2F	1108	28	71,30	69,70	75	56	-	20	22	-	62	0,37	
	TL 8M-30S-12	30	2F	1210	32	76,39	74,79	82,5	60	-	20	25	-	82	0,41	
	TL 8M-32S-12	32	2F	1610	42	81,49	79,89	86	66	-	20	25	-	65	0,37	
	TL 8M-34S-12	34	2F	1610	42	86,58	84,98	91	69	-	20	25	-	66	0,45	
	TL 8M-36S-12	36	2F	1610	42	91,67	90,07	97	76	-	20	25	-	68	0,59	
	TL 8M-38S-12	38	2F	1610	42	96,77	95,17	102	78	-	20	25	-	70	0,70	
	TL 8M-40S-12	40	2F	1610	42	101,86	100,26	106	85	-	20	25	-	71	0,82	
	TL 8M-45S-12	45	2F	2012	50	114,59	112,99	120	92	-	20	32	-	75	1,10	
	TL 8M-48S-12	48	2F	2012	50	122,23	120,63	128	103	-	20	32	-	78	1,42	
	TL 8M-50S-12	50	2F	2012	50	127,32	125,72	135	104	-	20	32	-	80	1,60	
	TL 8M-56S-12	56	2F	2012	50	142,60	141,00	150	104	-	20	32	-	85	2,10	
	TL 8M-60S-12	60	2F	2012	50	152,79	151,19	158	111	-	20	32	-	86	2,40	
	TL 8M-64S-12	64	2F	2012	50	162,97	161,37	168	111	-	20	32	-	90	2,70	
SENZA FLANGIA	TL 8M-75S-12	75	3	2012	50	190,99	189,39	-	111	-	20	32	-	-	3,70	
TL 8M-80S-12	80	3	2012	50	203,72	202,12	-	111	-	20	32	-	-	4,40		
TL 8M-90S-12	90	3	2012	50	229,18	227,58	-	111	-	20	32	-	-	5,50		

P U L E G G E D E N T A T E

P O L Y C H A I N G T

T A P E R - L O C K [®] " F O S F A T A T E "

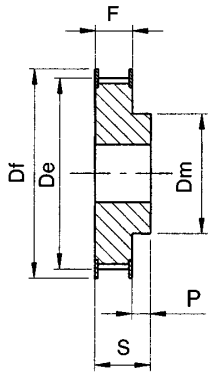

ESECUZIONE 1F

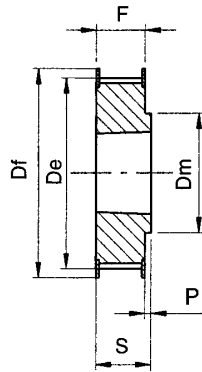

ESECUZIONE 2F

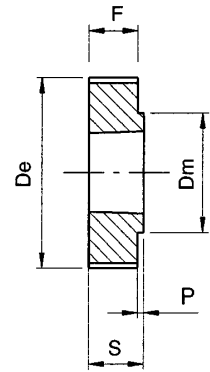

ESECUZIONE 3

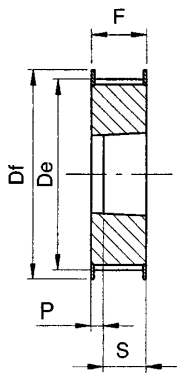

ESECUZIONE 4F

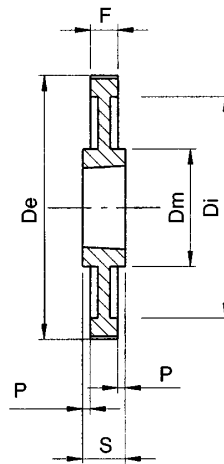

ESECUZIONE 11

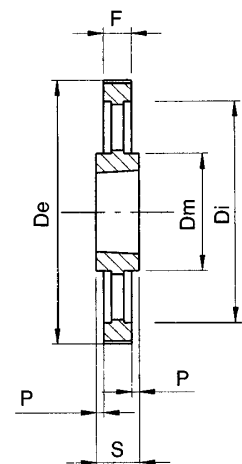

ESECUZIONE 13

P O L Y C H A I N G T 8 M - 2 1

CARATTERISTICHE	TIPO	N° DENTI	ESEC.	BUSSOLA	FORO MAX	Dp PRIMITIVO	De ESTERNO	Df FLANGIA	Dm MOZZO	Di	F	S	P	N° FLANGIA	PESO KG.	
ACCIAIO	CON FLANGIA	8M-22S-21	22	1F	-	28	56,02	52,42	60	43	-	30	42	-	58	0,56
		TL 8M-25S-21	25	4F	1108	28	63,66	62,06	70	-	-	30	22	-	61	0,36
		TL 8M-28S-21	28	4F	1210	32	71,30	69,70	75	-	-	30	25	-	62	0,41
		TL 8M-30S-21	30	4F	1210	32	76,39	74,79	82,5	-	-	30	25	-	82	0,56
		TL 8M-32S-21	32	4F	1610	42	81,49	79,89	86	-	-	30	25	-	65	0,52
		TL 8M-34S-21	34	4F	1610	42	86,58	84,98	91	-	-	30	25	-	66	0,61
		TL 8M-36S-21	36	4F	1610	42	91,67	90,07	97	-	-	30	25	-	68	0,70
		TL 8M-38S-21	38	4F	1610	42	96,77	95,17	102	-	-	30	25	-	70	0,92
		TL 8M-40S-21	40	4F	1610	42	101,86	100,26	106	-	-	30	25	-	71	1,06
		TL 8M-45S-21	45	2F	2012	50	114,59	112,99	120	92	-	30	32	-	75	1,30
		TL 8M-48S-21	48	2F	2012	50	122,23	120,63	128	103	-	30	32	-	78	1,60
		TL 8M-50S-21	50	2F	2012	50	127,32	125,72	135	104	-	30	32	-	80	1,83
		TL 8M-56S-21	56	2F	2012	50	142,60	141,00	150	111	-	30	32	-	85	2,40
		TL 8M-60S-21	60	2F	2517	60	152,79	151,19	158	124	-	30	45	-	86	3,20
		TL 8M-64S-21	64	2F	2517	60	162,97	161,37	168	124	-	30	45	-	90	3,80
		GHISA	SENZA FLANGIA	TL 8M-75S-21	75	3	2517	60	190,99	189,39	-	124	-	30	45	-
TL 8M-80S-21	80			3	2517	60	203,72	202,12	-	124	-	30	45	-	-	6,00
TL 8M-90S-21	90			11	2517	60	229,18	227,58	-	124	198	30	45	7,5	-	5,40
TL 8M-112S-21	112			11	2517	60	285,21	283,61	-	124	253	30	45	7,5	-	7,40
TL 8M-140S-21	140			13	3020	75	356,51	354,91	-	150	324	30	51	10,5	-	9,00

P U L E G G E DENTATE POLY CHAIN GT TAPER-LOCK® "FOSFATATE"

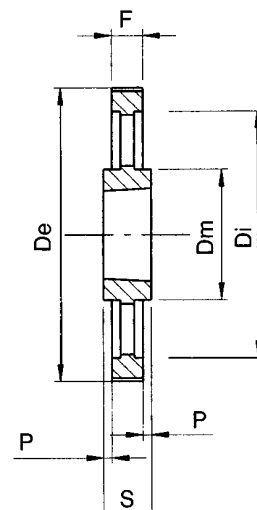
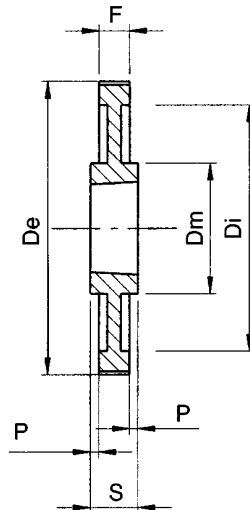
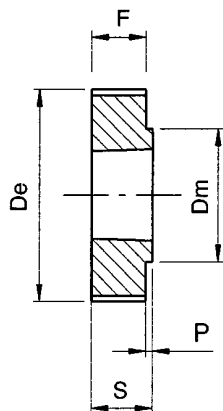
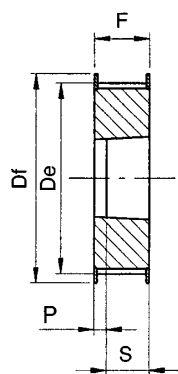
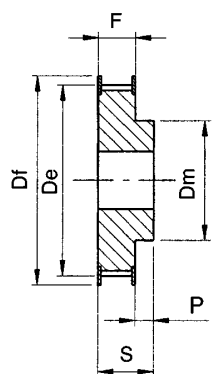

ESECUZIONE 1F

ESECUZIONE 4F

ESECUZIONE 3

ESECUZIONE 11

ESECUZIONE 13

POLY CHAIN GT 8M-36

CARATTERISTICHE	TIPO	N° DENTI	ESEC.	BUSSOLA	FORO MAX	Dp PRIMITIVO	De ESTERNO	Df FLANGIA	Dm MOZZO	Di	F	S	P	N° FLANGIA	PESO KG.	
ACCIAIO	CON FLANGIA	8M-25S-36	25	1F	-	32	63,66	62,06	70	49	-	45	55	-	61	1,04
		TL 8M-28S-36	28	4F	1210	32	71,30	69,70	75	-	-	45	25	20	62	0,64
		TL 8M-30S-36	30	4F	1610	42	76,39	74,79	82,5	-	-	45	25	20	82	0,59
		TL 8M-32S-36	32	4F	1610	42	81,49	79,89	86	-	-	45	25	20	65	0,79
		TL 8M-34S-36	34	4F	1610	42	86,58	84,98	91	-	-	45	25	20	66	0,93
		TL 8M-36S-36	36	4F	1610	42	91,67	90,07	97	-	-	45	25	20	68	1,15
		TL 8M-38S-36	38	4F	1610	42	96,77	95,17	102	-	-	45	25	20	70	1,39
		TL 8M-40S-36	40	4F	2012	50	101,86	100,26	106	-	-	45	32	13	71	1,34
		TL 8M-45S-36	45	4F	2012	50	114,59	112,99	120	-	-	45	32	13	75	1,87
		TL 8M-48S-36	48	4F	2012	50	122,23	120,63	128	-	-	45	32	13	78	2,20
		TL 8M-50S-36	50	4F	2012	50	127,32	125,72	135	-	-	45	32	13	80	2,70
		TL 8M-56S-36	56	4F	2517	60	142,60	141,00	150	-	-	45	45	-	85	3,00
		TL 8M-60S-36	60	4F	2517	60	152,79	151,19	158	-	-	45	45	-	86	3,80
		TL 8M-64S-36	64	4F	2517	60	162,97	161,37	168	-	-	45	45	-	90	4,50
GHISA	SENZA FLANGIA	TL 8M-75S-36	75	3	3020	75	190,99	189,39	-	150	-	45	51	6	-	6,20
		TL 8M-80S-36	80	3	3020	75	203,72	202,12	-	150	-	45	51	6	-	7,40
		TL 8M-90S-36	90	11	3020	75	229,18	227,58	-	150	197	45	51	3	-	7,20
		TL 8M-112S-36	112	11	3020	75	285,21	283,61	-	150	253	45	51	3	-	10,40
		TL 8M-140S-36	140	13	3020	75	356,51	354,91	-	150	324	45	51	3	-	12,70
		TL 8M-168S-36	168	13	3525	100	427,81	426,21	-	198	396	45	65	10	-	21,50
		TL 8M-192S-36	192	13	3525	100	488,92	487,32	-	198	457	45	65	10	-	27,00

P U L E G G E DENTATE POLY CHAIN GT TAPER-LOCK® "FOSFATATE"

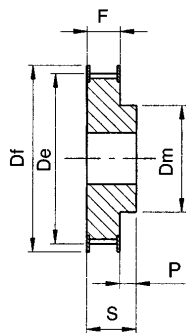

ESECUZIONE 1F

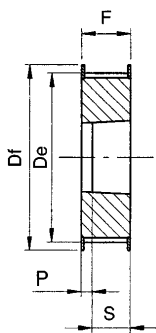

ESECUZIONE 4F

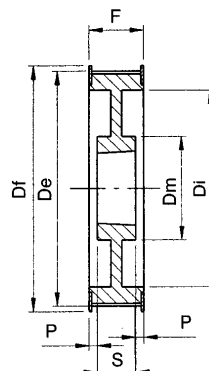

ESECUZIONE 9F

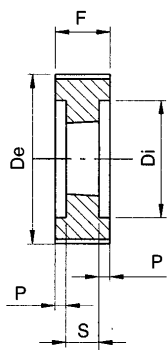

ESECUZIONE 6

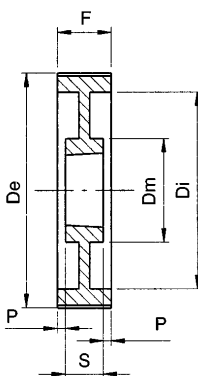

ESECUZIONE 8

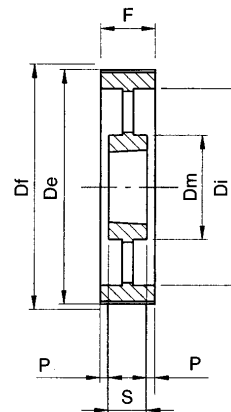

ESECUZIONE 10

POLY CHAIN GT 8M-62

CARATTERISTICHE	TIPO	N° DENTI	ESEC.	BUSSOLA	FORO MAX	Dp PRIMITIVO	De ESTERNO	Df FLANGIA	Dm MOZZO	Di	F	S	P	N° FLANGIA	PESO KG.	
ACCIAIO	CON FLANGIA	8M-30S-62	30	1F	-	42	76,39	74,79	82,5	63	-	72	84	-	82	2,40
		TL 8M-32S-62	32	1F	-	50	81,49	79,89	86	68	-	72	84	-	65	2,80
		TL 8M-34S-62	34	1F	-	55	86,58	84,98	91	69	-	72	84	-	66	3,00
		TL 8M-36S-62	36	1F	-	60	91,67	90,07	97	76	-	72	84	-	68	3,40
		TL 8M-38S-62	38	1F	-	60	96,77	95,17	102	78	-	72	84	-	70	3,80
		TL 8M-40S-62	40	4F	2012	50	101,86	100,26	106	-	-	72	32	-	71	2,06
		TL 8M-45S-62	45	4F	2012	50	114,59	112,99	120	-	-	72	32	-	75	3,00
		TL 8M-48S-62	48	4F	2517	60	122,23	120,63	128	-	-	72	45	-	78	2,90
		TL 8M-50S-62	50	4F	2517	60	127,32	125,72	135	-	-	72	45	-	80	3,25
		TL 8M-56S-62	56	9F	2517	60	142,60	141,00	150	-	111	72	45	13,5	85	3,90
		TL 8M-60S-62	60	9F	2517	60	152,79	151,19	158	-	121	72	45	13,5	86	4,70
		TL 8M-64S-62	64	9F	2517	60	162,97	161,37	168	-	131	72	45	13,5	90	5,60
GHISA	SENZA FLANGIA	TL 8M-75S-62	75	6	3020	75	190,99	189,39	-	-	159	72	51	10,5	-	7,50
		TL 8M-80S-62	80	6	3020	75	203,72	202,12	-	-	172	72	51	10,5	-	9,20
		TL 8M-90S-62	90	6	3020	75	229,18	227,58	-	-	197	72	51	10,5	-	7,70
		TL 8M-112S-62	112	8	3020	75	285,21	283,61	-	198	253	72	51	10,5	-	12,10
		TL 8M-140S-62	140	8	3525	100	356,51	354,91	-	150	324	72	65	3,5	-	22,70
		TL 8M-168S-62	168	10	3525	100	427,81	426,21	-	198	396	72	65	3,5	-	26,80
		TL 8M-192S-62	192	10	3525	100	488,92	487,32	-	198	457	72	65	3,5	-	34,20

P U L E G G E D E N T A T E

P O L Y C H A I N G T

T A P E R - L O C K [®] " F O S F A T A T E "

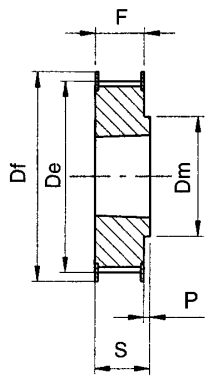

ESECUZIONE 2F

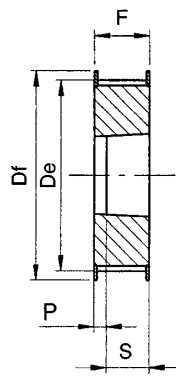

ESECUZIONE 4F

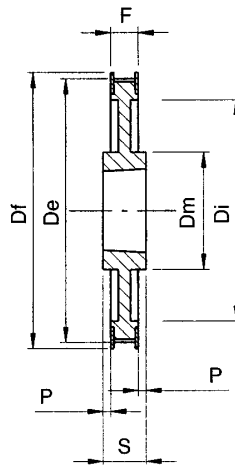

ESECUZIONE 12F

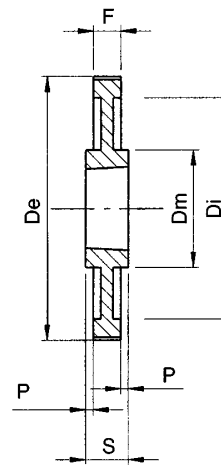

ESECUZIONE 11

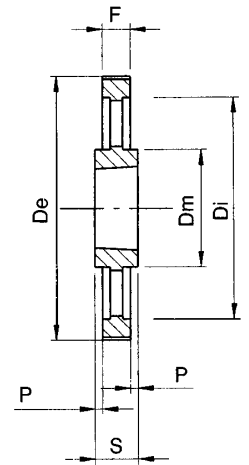

ESECUZIONE 13

P O L Y C H A I N G T 14 M - 20

CARATTERISTICHE	TIPO	N° DENTI	ESEC.	BUSSOLA	FORO MAX	Dp PRIMITIVO	De ESTERNO	Df FLANGIA	Dm MOZZO	Di	F	S	P	N° FLANGIA	PESO KG.	
ACCIAIO	CON FLANGIA	TL 14M-28S-20	28	4F	2012	50	124,78	121,98	128	-	-	33	32	1	153	1,66
		TL 14M-30S-20	30	4F	2012	50	133,69	130,89	138	-	-	33	32	1	154	2,20
		TL 14M-32S-20	32	4F	2012	50	142,60	139,80	155	-	-	33	32	1	157	3,20
		TL 14M-34S-20	34	2F	2517	60	151,52	148,72	160	117	-	33	45	-	158	3,00
		TL 14M-36S-20	36	2F	2517	60	160,43	157,63	168	117	-	33	45	-	168	3,60
		TL 14M-38S-20	38	2F	2517	60	169,34	166,54	184	117	-	33	45	-	161	4,00
		TL 14M-40S-20	40	2F	2517	60	178,25	175,45	188	117	-	33	45	-	162	4,70
		TL 14M-44S-20	44	2F	3020	75	196,08	193,28	212	144	-	33	51	-	165	5,60
		TL 14M-48S-20	48	2F	3020	75	213,90	211,11	227	144	-	33	51	-	167	6,80
TL 14M-50S-20	50	2F	3020	75	222,82	220,02	240	144	-	33	51	-	169	7,70		
TL 14M-56S-20	56	12F	3020	75	249,55	246,76	256	144	207	33	51	9	170	7,70		
GHISA	SENZA FLANGIA	TL 14M-60S-20	60	11	3020	75	267,38	264,58	-	159	224	33	51	9	-	8,50
		TL 14M-64S-20	64	11	3020	75	285,21	282,41	-	159	242	33	51	9	-	10,20
		TL 14M-72S-20	72	11	3020	75	320,86	318,06	-	159	278	33	51	9	-	11,50
		TL 14M-80S-20	80	11	3020	75	356,51	353,71	-	159	314	33	51	9	-	13,50
		TL 14M-90S-20	90	13	3020	75	401,07	398,27	-	159	360	33	51	9	-	14,20
		TL 14M-112S-20	112	13	3020	75	499,11	496,31	-	159	456	33	51	9	-	18,10
		TL 14M-140S-20	140	13	3020	75	623,89	621,09	-	159	581	33	51	9	-	22,90

P U L E G G E DENTATE POLY CHAIN GT TAPER-LOCK® "FOSFATATE"

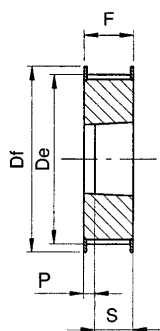

ESECUZIONE 4F

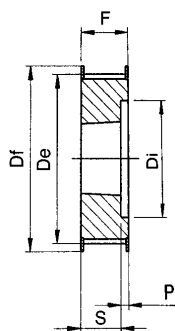

ESECUZIONE 5F

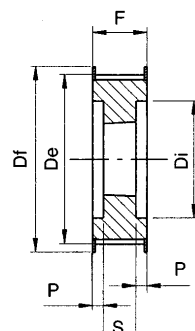

ESECUZIONE 7F

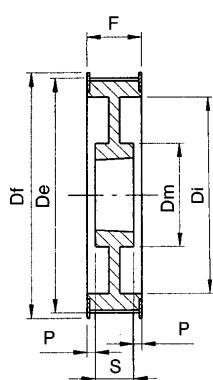

ESECUZIONE 9F

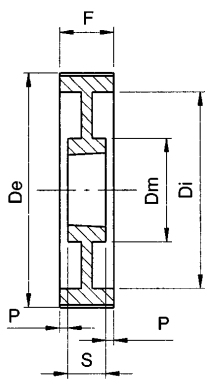

ESECUZIONE 8

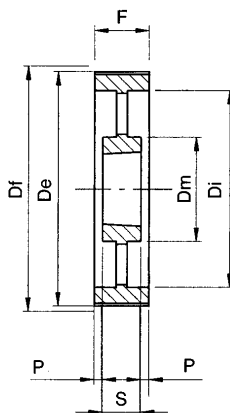

ESECUZIONE 10

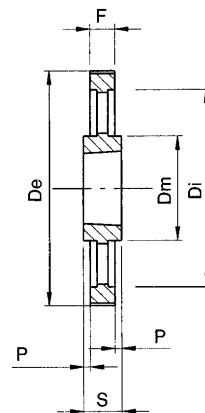

ESECUZIONE 13

POLY CHAIN GT 14M-37

CARATTERISTICHE	TIPO	N° DENTI	ESEC.	BUSSOLA	FORO MAX	Dp PRIMITIVO	De ESTERNO	Df FLANGIA	Dm MOZZO	Di	F	S	P	N° FLANGIA	PESO KG.	
ACCIAIO	CON FLANGIA	TL 14M-28S-37	28	5F	2012	50	124,78	121,98	128	-	88	51	32	19	153	2,20
		TL 14M-30S-37	30	7F	2517	60	133,69	130,89	138	-	98	51	45	3	154	2,50
		TL 14M-32S-37	32	7F	2517	60	142,60	139,80	155	-	100	51	45	3	157	3,00
		TL 14M-34S-37	34	7F	2517	60	151,52	148,72	160	-	109	51	45	3	158	3,80
		TL 14M-36S-37	36	5F	2517	60	160,43	157,63	168	-	117	51	45	6	168	4,30
		TL 14M-38S-37	38	5F	2517	60	169,34	166,54	184	-	126	51	45	6	161	5,10
		TL 14M-40S-37	40	5F	2517	60	178,25	175,45	188	-	135	51	45	6	162	6,00
		TL 14M-44S-37	44	4F	3020	75	196,08	193,28	212	-	-	51	51	-	165	7,00
		TL 14M-48S-37	48	4F	3020	75	213,90	211,11	227	-	-	51	51	-	167	9,00
TL 14M-50S-37	50	4F	3020	75	222,82	220,02	240	-	-	51	51	-	169	10,00		
TL 14M-56S-37	56	9F	3020	75	249,55	246,76	256	144	207	51	51	-	170	9,20		
GHISA	SENZA FLANGIA	TL 14M-60S-37	60	8	3020	75	267,38	264,58	-	159	224	51	51	-	-	10,20
		TL 14M-64S-37	64	8	3020	75	285,21	282,41	-	159	242	51	51	-	-	12,20
		TL 14M-72S-37	72	8	3020	75	320,86	318,06	-	159	278	51	51	-	-	13,40
		TL 14M-80S-37	80	8	3020	75	356,51	353,71	-	159	314	51	51	-	-	16,10
		TL 14M-90S-37	90	10	3020	75	401,07	398,27	-	159	360	51	51	-	-	17,20
		TL 14M-112S-37	112	10	3020	75	499,11	496,31	-	159	456	51	51	-	-	23,00
		TL 14M-140S-37	140	13	3525	100	623,89	621,09	-	206	581	51	65	7	-	41,00
		TL 14M-168S-37	168	13	3525	100	748,66	745,87	-	206	706	51	65	7	-	51,50
		TL 14M-192S-37	192	13	4030	115	855,61	852,82	-	215	812	51	76	12,5	-	60,00

P U L E G G E D E N T A T E

P O L Y C H A I N G T

T A P E R - L O C K [®] " F O S F A T A T E "

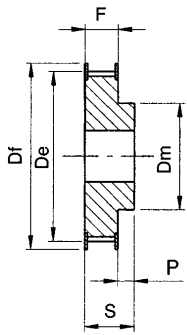

ESECUZIONE 1F

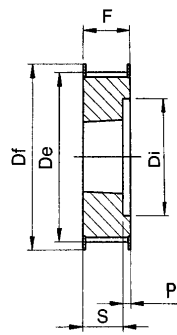

ESECUZIONE 5F

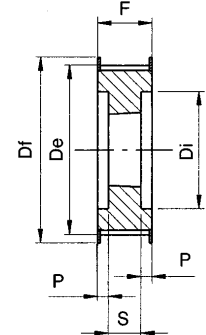

ESECUZIONE 7F

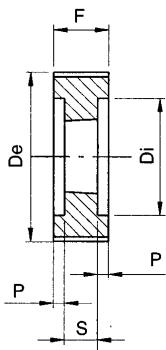

ESECUZIONE 6

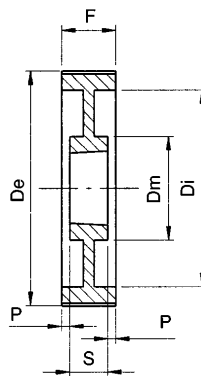

ESECUZIONE 8

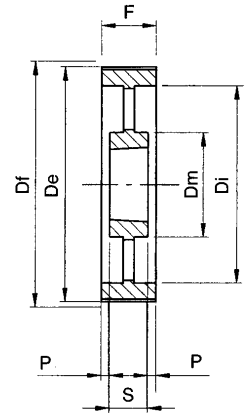

ESECUZIONE 10

P O L Y C H A I N G T 14M-68

CARATTERISTICHE	TIPO	N° DENTI	ESEC.	BUSSOLA	FORO MAX	Dp PRIMITIVO	De ESTERNO	Df FLANGIA	Dm MOZZO	Di	F	S	P	N° FLANGIA	PESO KG.	
ACCIAIO	CON FLANGIA	14M-34S-68	34	1F	-	100	151,52	148,72	160	132	-	84	104	-	158	10,50
		14M-36S-68	36	1F	-	100	160,43	157,63	168	131	-	84	104	-	168	11,70
		14M-38S-68	38	1F	-	115	169,34	166,54	184	141	-	84	104	-	161	13,40
		14M-40S-68	40	1F	-	125	178,25	175,45	188	156	-	84	104	-	162	15,40
		TL 14M-44S-68	44	7F	3020	75	196,08	193,28	212	-	153	84	51	16,5	165	9,20
		TL 14M-48S-68	48	5F	3020	75	213,90	211,11	227	-	171	84	51	33	167	11,30
		TL 14M-50S-68	50	7F	3525	100	222,82	220,02	240	-	180	84	65	9,5	169	15,50
		TL 14M-56S-68	56	7F	3525	100	249,55	246,76	256	-	207	84	65	9,5	170	16,80
ACCIAIO	TL 14M-60S-68	60	6	3525	100	267,38	264,58	-	-	224	84	65	9,5	-	20,40	
GHISA	SENZA FLANGIA	TL 14M-64S-68	64	6	3525	100	285,21	282,41	-	-	242	84	65	9,5	-	23,60
		TL 14M-72S-68	72	8	3525	100	320,86	318,06	-	178	278	84	65	9,5	-	20,30
		TL 14M-80S-68	80	8	3525	100	356,51	353,71	-	178	314	84	65	9,5	-	21,30
		TL 14M-90S-68	90	10	3525	100	401,07	398,27	-	178	360	84	65	9,5	-	24,40
		TL 14M-112S-68	112	10	3525	100	499,11	496,31	-	178	456	84	65	9,5	-	32,70
		TL 14M-140S-68	140	10	3525	100	623,89	621,09	-	206	581	84	65	9,5	-	55,00
		TL 14M-168S-68	168	10	3525	100	748,66	745,87	-	206	706	84	65	9,5	-	71,00
		TL 14M-192S-68	192	10	4030	115	855,61	852,82	-	215	812	84	76	4	-	80,50

P U L E G G E DENTATE POLY CHAIN GT TAPER-LOCK® "FOSFATATE"

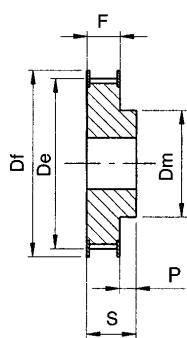

ESECUZIONE 1F

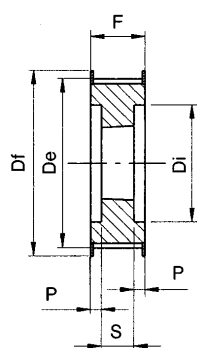

ESECUZIONE 7F

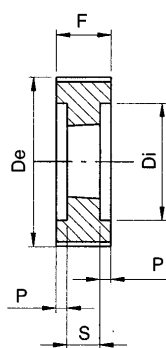

ESECUZIONE 6

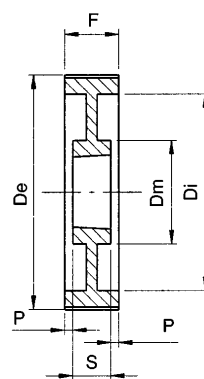

ESECUZIONE 8

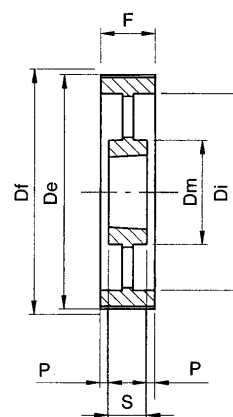

ESECUZIONE 10

POLY CHAIN GT 14M-90

CARATTERISTICHE	TIPO	N° DENTI	ESEC.	BUSSOLA	FORO MAX	Dp PRIMITIVO	De ESTERNO	Df FLANGIA	Dm MOZZO	Di	F	S	P	N° FLANGIA	PESO KG.	
ACCIAIO	CON FLANGIA	14M-36S-90	36	1F	-	110	160,43	157,63	168	131	-	106	136	-	168	14,50
		14M-38S-90	38	1F	-	115	169,34	166,54	184	141	-	106	136	-	161	17,50
		14M-40S-90	40	1F	-	125	178,25	175,45	188	156	-	106	136	-	162	19,10
		14M-44S-90	44	1F	-	140	196,08	193,28	212	169	-	106	136	-	165	23,90
		TL 14M-48S-90	48	7F	3525	100	213,90	211,11	227	-	171	106	66	20	167	12,70
		TL 14M-50S-90	50	7F	3525	100	222,82	220,02	240	-	180	106	66	20	169	14,50
		TL 14M-56S-90	56	7F	3525	100	249,55	246,76	256	-	207	106	66	20	170	19,00
	TL 14M-60S-90	60	6	3525	100	267,38	264,58	-	-	224	106	66	20	-	22,50	
GHISA	SENZA FLANGIA	TL 14M-64S-90	64	6	3525	100	285,21	282,41	-	-	242	106	66	20	-	24,00
		TL 14M-72S-90	72	8	3525	100	320,86	318,06	-	178	278	106	66	20	-	22,60
		TL 14M-80S-90	80	8	4030	115	356,51	353,71	-	215	314	106	76	15	-	27,00
		TL 14M-90S-90	90	8	4030	115	401,07	398,27	-	215	360	106	76	15	-	34,10
		TL 14M-112S-90	112	10	4535	125	499,11	496,31	-	215	456	106	90	8	-	46,00
		TL 14M-140S-90	140	10	4535	125	623,89	621,09	-	215	581	106	90	8	-	61,00
		TL 14M-168S-90	168	10	5040	130	748,66	745,87	-	267	706	106	102	2	-	90,00
		TL 14M-192S-90	192	10	5040	130	855,61	852,82	-	267	812	106	102	2	-	108,50

PULGGE DENTATE POLY CHAIN GT TAPER-LOCK® "FOSFATATE"

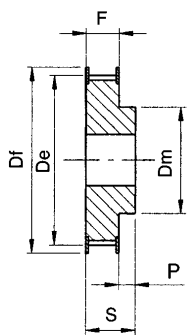

ESECUZIONE 1F

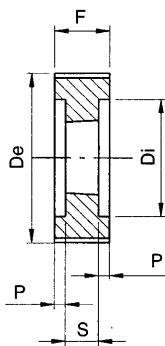

ESECUZIONE 6

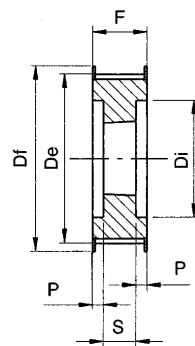

ESECUZIONE 7F

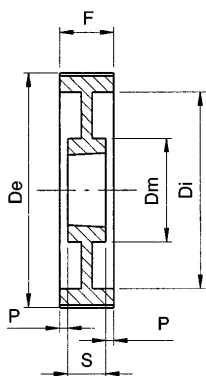

ESECUZIONE 8

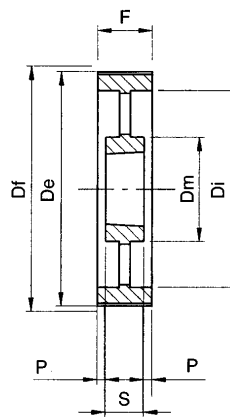

ESECUZIONE 10

POLY CHAIN GT 14M-125

CARATTERISTICHE	TIPO	N° DENTI	ESEC.	BUSSOLA	FORO MAX	Dp PRIMITIVO	De ESTERNO	Df FLANGIA	Dm MOZZO	Di	F	S	P	N° FLANGIA	PESO KG.		
ACCIAIO	CON FLANGIA	14M-38S-125	38	1F	-	115	169,34	166,54	184	141	-	141	161	-	161	20,30	
		14M-40S-125	40	1F	-	125	178,25	175,45	188	156	-	141	161	-	162	23,00	
		14M-44S-125	44	1F	-	140	196,08	193,28	212	169	-	141	161	-	165	28,80	
		14M-48S-125	48	1F	-	160	213,90	211,11	227	185	-	141	161	-	167	34,60	
		TL 14M-50S-125	50	7F	3525	100	222,82	220,02	240	-	180	141	65	38	-	169	16,80
		TL 14M-56S-125	56	7F	3525	100	249,55	246,76	256	-	207	141	65	38	-	170	21,60
	TL 14M-60S-125	60	6	4030	115	267,38	264,58	-	-	224	141	76	32,5	-	25,60		
GHISA	SENZA FLANGIA	TL 14M-64S-125	64	6	4030	115	285,21	282,41	-	-	242	141	76	32,5	-	29,70	
		TL 14M-72S-125	72	8	4030	115	320,86	318,06	-	215	278	141	76	32,5	-	30,00	
		TL 14M-80S-125	80	8	4030	125	356,51	353,71	-	215	314	141	76	32,5	-	33,40	
		TL 14M-90S-125	90	8	4030	115	401,07	398,27	-	215	360	141	76	32,5	-	39,40	
		TL 14M-112S-125	112	10	4535	125	499,11	496,31	-	215	456	141	89	26	-	56,00	
		TL 14M-140S-125	140	10	4535	125	623,89	621,09	-	215	581	141	89	26	-	73,00	
		TL 14M-168S-125	168	10	5040	125	748,66	745,87	-	267	706	141	102	19,5	-	101,00	
		TL 14M-192S-125	192	10	5040	125	855,61	852,82	-	267	802	141	102	19,5	-	121,50	

BARRE CT PER CINGHIE DENTATE PASSO METRICO "AT"

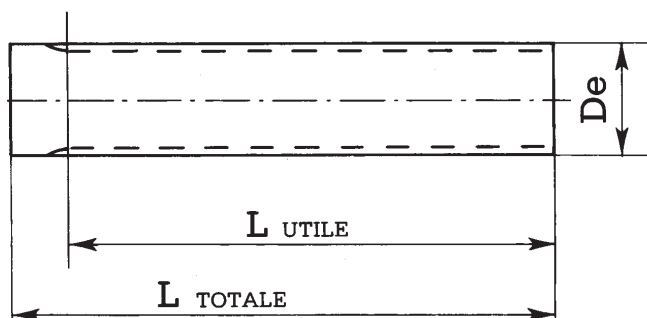

N.B. Le barre passo CT 5 - CT 10 vengono costruite solo in Alluminio adatto per l'ossidazione dura a spessore.

CT5 (passo 5 mm)

DESCRIZIONE	N° DENTI	De ESTERNO	L UTILE	L TOTALE
CT5-12	12	17,85	140	140
CT5-13	13	19,45	140	140
CT5-14	14	21,05	140	140
CT5-15	15	22,65	140	140
CT5-16	16	24,20	140	140
CT5-18	18	27,40	140	140
CT5-19	19	29,00	140	140
CT5-20	20	30,60	160	160
CT5-21	21	32,30	160	160
CT5-22	22	33,85	160	160
CT5-23	23	35,45	160	160
CT5-24	24	37,00	160	160
CT5-25	25	38,55	160	160
CT5-26	26	40,20	160	160
CT5-28	28	43,25	160	160
CT5-30	30	46,55	160	160
CT5-32	32	49,70	160	160
CT5-34	34	52,85	160	160
CT5-36	36	56,05	160	160
CT5-38	38	59,25	160	160
CT5-40	40	62,45	160	160
CT5-42	42	65,60	160	160
CT5-44	44	68,80	160	160
CT5-46	46	72,00	160	160
CT5-48	48	75,15	160	160
CT5-52	52	81,55	160	160
CT5-56	56	87,90	160	160
CT5-60	60	94,25	160	160
CT5-64	64	100,65	160	160
CT5-72	72	113,35	160	160

CT10 (passo 10 mm)

DESCRIZIONE	N° DENTI	De ESTERNO	L UTILE	L TOTALE
CT10-15	15	45,90	160	160
CT10-16	16	49,140	160	160
CT10-18	18	55,45	160	160
CT10-19	19	58,65	160	160
CT10-20	20	61,80	160	160
CT10-21	21	65,00	160	160
CT10-22	22	68,20	160	160
CT10-23	23	71,35	160	160
CT10-24	24	74,55	160	160
CT10-25	25	77,75	160	160
CT10-26	26	80,90	160	160
CT10-28	28	87,25	160	160
CT10-30	30	93,65	160	160
CT10-32	32	100,00	160	160
CT10-34	34	106,40	160	160
CT10-36	36	112,75	160	160
CT10-38	38	119,10	160	160
CT10-40	40	125,45	160	160
CT10-42	42	131,85	160	160
CT10-44	44	138,20	160	160
CT10-46	46	144,55	160	160
CT10-48	48	150,95	160	160
CT10-52	52	163,65	160	160
CT10-56	56	176,40	160	160
CT10-60	60	189,15	160	160

A richiesta si costruiscono pulegge e barre passo CT20

BARRE DENTATE POLY CHAIN GT

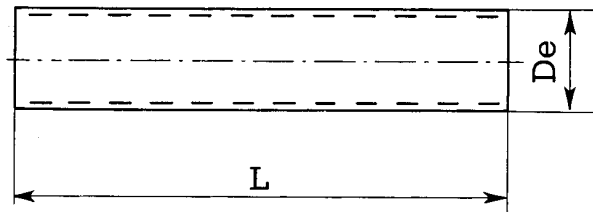

POLY CHAIN GT® 8M (passo 8 mm)

CODICE	Dp	De	L	FLANGE ADATT.
8M-22	56,02	54,42	180	58
8M-25	63,66	62,06	180	61
8M-28	71,30	69,70	180	62
8M-30	76,39	74,79	180	82
8M-32	81,49	79,89	180	65
8M-34	86,58	84,98	180	66
8M-36	91,67	90,07	180	68
8M-38	96,77	95,17	180	70
8M-40	101,86	100,26	200	71
8M-45	114,59	112,99	200	75
8M-48	122,23	120,63	200	78
8M-50	127,32	125,72	200	80
8M-56	142,60	141,00	200	85
8M-60	152,79	151,19	200	86
8M-64	162,97	161,37	200	90
8M-75	190,99	189,39	200	100

POLY CHAIN GT® 14M (passo 14 mm)

CODICE	Dp	De	L	FLANGE ADATT.
14M-28	124,78	121,98	200	153
14M-30	133,69	130,89	200	154
14M-32	142,60	139,80	200	157
14M-34	151,52	148,72	200	158
14M-36	160,43	157,63	200	168
14M-38	169,34	166,54	200	161
14M-40	178,25	175,45	200	162
14M-44	196,08	193,28	200	165
14M-48	213,90	211,11	200	167

Licenza "GATES" N. 0.203.235

MATERIALE: ACCIAIO C40 UNI 7845



PIASTRE BLOCCAGGIO PER CINGHIE

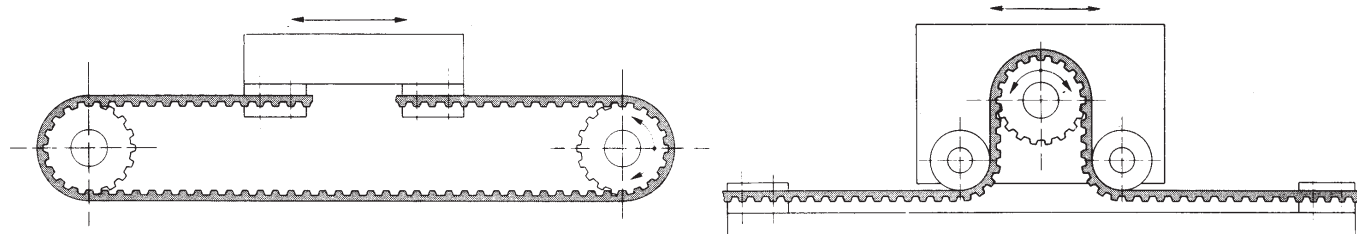

Il fissaggio delle cinghie mediante piastre di bloccaggio permette di trasformare il moto rotatorio delle pulegge, in moto rettilineo di tavole o altri dispositivi particolarmente indicate per il bloccaggio delle cinghia a metraggio.

PIASTRE PER CINGHIE POWER GRIP® POSITIVE

PASSO	F	d	B	A	S	L (Larghezza cinghia)				
						025	037	050	075	100
						C				
XL	6	5,5	3,5	42,5	8	25,5	28,5			
L	8	9,0	5,0	76,6	15			39	45	51,5
H	10	11,0	9,0	106,9	22			45	51	57,5

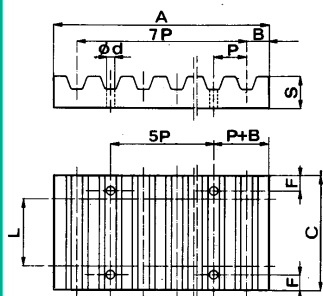

PIASTRE PER CINGHIE POWER GRIP® HTD®

PASSO	F	d	B	A	S	L (Larghezza cinghia)								
						20	30	40	50	55	85	115	170	
						C								
8M	8	9	5	66	15	45	55		75		110			
14M	10	11	9	116	22			71		86	116	146	201	

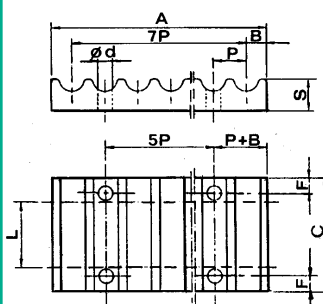

PIASTRE PER CINGHIE PASSO METRICO "T"

PASSO	F	d	B	A	S	L (Larghezza cinghia)				
						10	16	25	32	50
						C				
T5	6	5,5	3,2	41,8	8	29	35	44		
T10	8	9	5	80	15		41	50	57	75

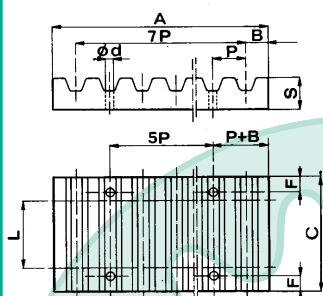

PIASTRE CT PER CINGHIE PASSO METRICO "AT"

PASSO	F	d	B	A	S	L (Larghezza cinghia)				
						10	16	25	32	50
						C				
CT5	6	5,5	3,2	41,8	8	29	35	44		
CT10	8	9,0	5,0	80,0	15		41	50	57	75

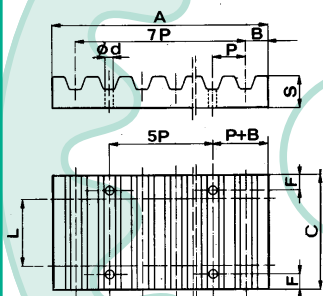

MATERIALE: ALLUMINIO

FLANGE PER PULEGGE DENTATE

PULEGIA TIPO

N° denti puleggia	MXL	XL	L	H	XH	XXH	GT 3MR HTD 3M	GT 5MR HTD 5M	HTD 8M	HTD 14M	PC GT 8M	PC GT 14M	T 2,5	CT 5 T 5	CT 10 T 10
	N° FLANGE														
10		1	50				501							3	7
11		1	50											1	9
12		2	52				502	14					501	1	13
13		2	83										501	2	12
14		4	54	59			503	2					502	2	11
15		4	55	60			516	4					502	4	16
16	502	5	56	61			504	4					503	5	18
17		6	57	62									503	5	20
18	503	7	58	63	155	163	505	6					504	6	21
19		7	59	64	156								505	8	24
20	503	9	60	76	157	165	517	8					505	8	24
21		9	61	66	158		518	9					505	9	26
22	504	10	62	67	159	169	518	15	53		58		512	9	27
23		13	63	68									512	10	27
24	505	12	63	70	161	173	518	13	69				512	13	29
25		12	64	71	162						61		506	12	29
26		11	65	72	163	178	508	12	61				507	12	31
27		11	65	74	164								507	11	32
28	506	16	66	75	165		509	11	79	153	62	153	507	11	33
29		16	75										507	16	
30	506	18	68	78	167		509	16	73	154	82	154	508	16	35
32	507	20	70	80	169		510	18	76	160	65	157	509	18	38
33			71	81									509		
34		22	72	81	170			20	66	166	66	158	509	21	72
35		22	72	85									509	22	
36	508	23	74	85			519	21	68	168	68	168	510	23	43
37													510	23	
38		24		86				24	70	172	70	161	510	24	78
39		24													
40	509	26	78	90			513	25	77	162	71	162	511	24	47
41		26													
42	509	27	80	94									511	26	
43		27													
44	510	27	81	95			520	27	75	175		165	513	27	
45			81	96							75			27	85
46														29	
48		29	85	100				29	78	180	78	167	513	29	86
50											80	169	514	31	
56		35						33	85	182	85	170		31	
60		38									86		515	38	100
64								38	90	184	90				
72								43	97						

DIMENSIONI FLANGE PER PULEGGE DENTATE

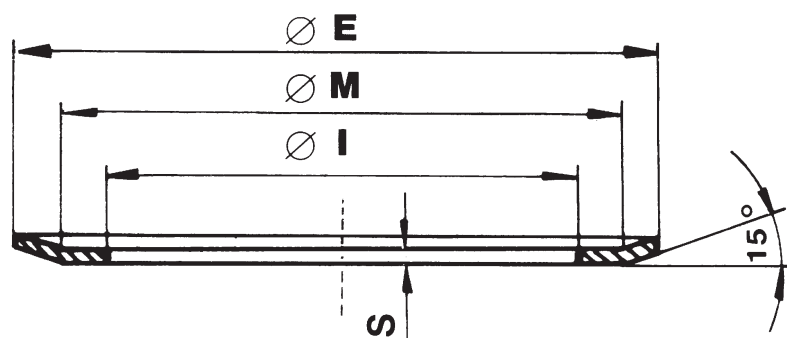

N° Flangia	Spessore "S" = 0,5mm			N° Flangia	Spessore "S" = 1mm			N° Flangia	Spessore "S" = 1,5mm			N° Flangia	Spessore "S" = 2,5mm		
	Ø E	Ø I	Ø M		Ø E	Ø I	Ø M		Ø E	Ø I	Ø M		Ø E	Ø I	Ø M
501	13	6	10	1	23	12,5	18	50	37	25	33	150			
502	15	8	12	2	25	15	21,5	51	39	28	34,5	151			
503	16	9,5	13	3	19,5	12	17,5	52	43	31	39	152			
504	17,5	11,6	14,5	4	28	17,8	24	53	60	47	57	153	128	107	124
505	20	12,2	16,5	5	32	20	26	54	48	37	42	154	138	112	131
506	25	14,5	21,5	6	32	23	27,5	55	51	38,5	45	155	140	107	125
507	26	17,8	24	7	35	23	30,5	56	54	43	48	156	146	107	133
508	28	20	25	8	36	25	31	57	57	46	51	157	155	107	139
509	32	23	27,5	9	38	26,5	34	58	60	48	54,2	158	160	120	148
510	36	25	31	10	41	30	36	59	64	47	57	159	170	120	153
511	38	26,5	34	11	48	37	43,5	60	66,5	53	60,2	160	154	122	142
512	22	14,5	19	12	44	32,5	40,5	61	70	53	64	161	184	135	168
513	42	30,5	38	13	42	30,5	38	62	75	57	68	162	188	150	176
514	44	32,5	40,5	14	23	14	20	63	79	60	72,5	163	198	150	180
515	51	40	47	15	39	28	34,5	64	82,5	64	76	164	205	160	189
516	17,5	10,5	14,5	16	51	40	47	65	86	68	81,5	165	212	162	200
517	23	14	20	17				66	91	73	86	166	160	130	150
518	25	15	21,5	18	54	43	50,5	67	94	76	88	167	227	176	210
519	39	28	34,5	19				68	97	79	92	168	168	135	162
520	48	37	43,5	20	57	47	51,5	69	66	52	61,5	169	240	192	224
				21	60	47	57	70	102	82,5	97	170	256	220	240
				22	61	49	56,5	71	106	86	100	171	160	136	150
				23	64	47	57	72	112	91	105,5	172	183	145	170
				24	66,5	52	63	73	83	68	76,5	173	267	220	240
				25	71	56	64	74	115	94	109	174	188	160	177
				26	70	53	66,5	75	120	99,5	112,5	175	211	173	198
				27	75	60	68,5	76	87	72	82,5	176			
				28				77	106	90	101	177	297	249	280
				29				78	128	107	121	178	290	230	260
				30				79	75	60	70,5	179			
				31	87	72	82,5	80	135	115	128,5	180	226	190	214
				32	91	76	85,5	81	142	120	137	181			
				33	93	80	89	82	82,5	67	76	182	256	225	247
				34				83	44	32,5	40,5	183			
				35	97	83	93,8	84				184	296	260	287
				36				85	150	130	145				
				37				86	158	138,5	153				
				38	106	90	101	87							
				39				88							
				40				89							
				41				90	168	148	161				
				42				91							
				43	119	103	113,5	92							
				44				93							
				45				94	180	154	174				
				46				95	184	162	177				
				47	131	115	125,5	96	192	165	181,5				
								97	192	173	187				
								98							
								99							
								100	200	180	193				

ADATTATORI PER BUSSOLE CONICHE

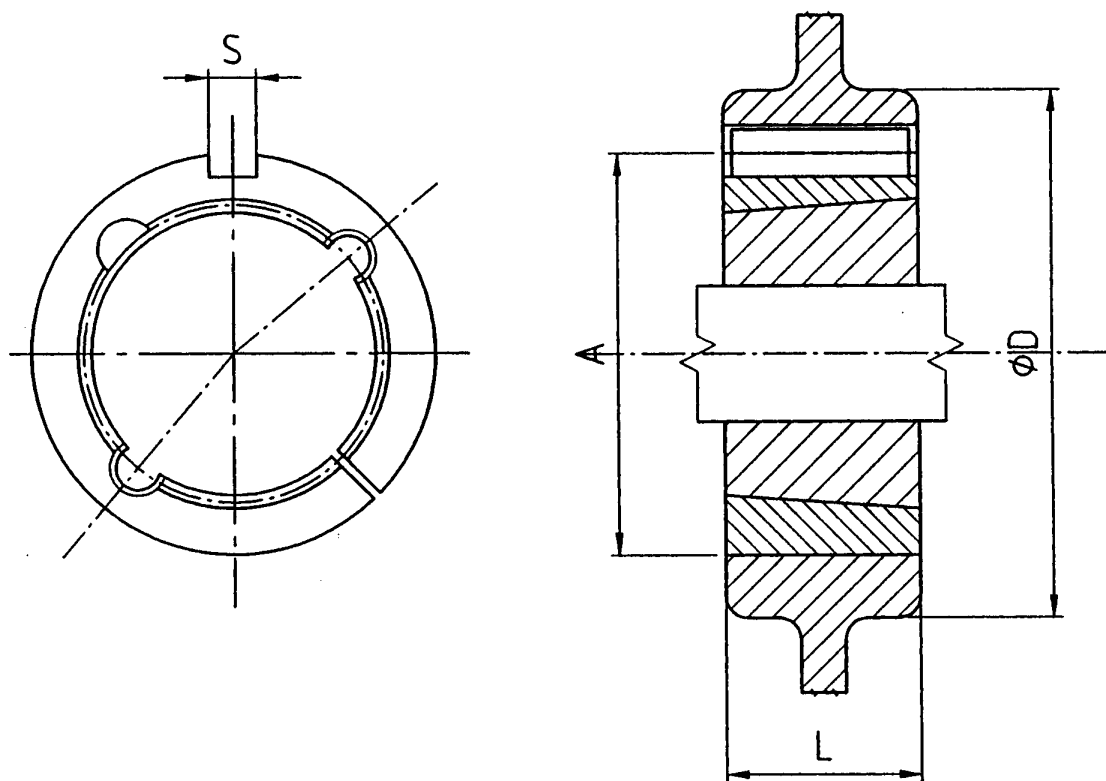

Tipo Adattatore	n° bussola	L	A	Mozzo ØD minimo		S
				Ghisa	Acciaio	
A-CH 1008	1008	22	45	75	60	5 x 5
A-CH 1210	1210	25	60	105	85	6 x 6
A-CH 1610	1610	25	70	115	95	10 x 8
A-CH 1615	1615	38	70	115	95	10 x 8
A-CH 2517	2517	45	105	150	130	16 x 10
A-CH 3030	3030	76	130	190	160	20 x 12
A-CH 3535	3535	90	160	240	200	22 x 12
A-CH 4040	4040	102	185	290	240	24 x 12

BUSSOLE CONICHE "MAGYS"®

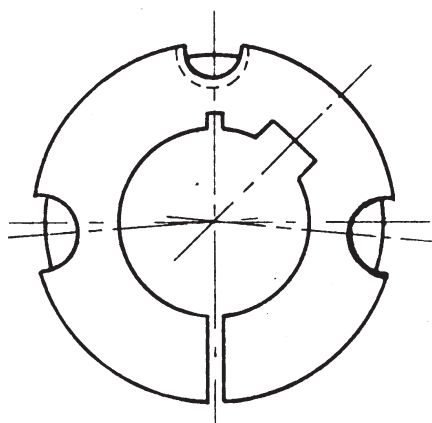

ESECUZIONE A
N° 3 FORI

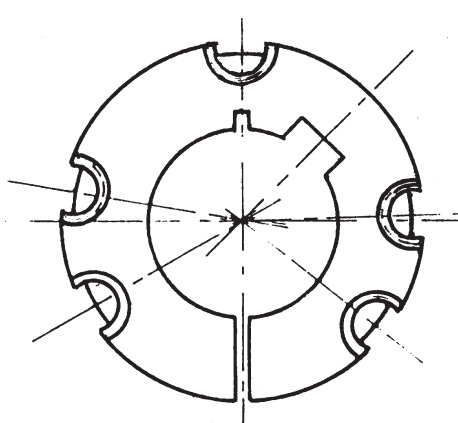

ESECUZIONE B
N° 5 FORI

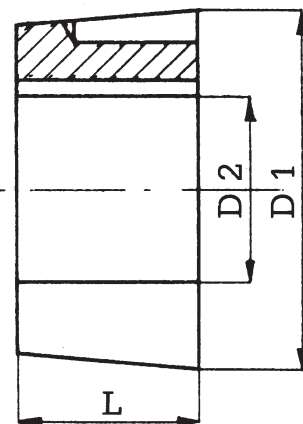

SERIE METRICA: ALESAGGI in mm. ISO E 8 - Cave sec. DIN. 6885

Tipo Bussola	ESEC.	L	D1	Solo foro iniziale D2 H8	Foro D2	Viti B.S.W.	Coppia serraggio in N/m
1008	A	22	35	8	10 - 12 - 14 - 16 - 18 - 19 - 20 - 22 - 24 - 25	1/4" x 1/2"	5,6
1108	A	22	38	12	14 - 19 - 20 - 24 - 25	1/4" x 1/2"	5,6
1210	A	25	47,5	12	14 - 16 - 18 - 19 - 20 - 24 - 25 - 28 - 30 - 32	3/8" x 5/8"	19,6
1215	A	38	47,5	12	14 - 19 - 20 - 24 - 25 - 28	3/8" x 5/8"	19,6
1610	A	25	57	12	14 - 16 - 19 - 20 - 24 - 25 - 28 - 30 - 32 - 35 - 38 - 40 - 42	3/8" x 5/8"	19,6
1615	A	38	57	12	19 - 20 - 22 - 24 - 25 - 28 - 30 - 32 - 35 - 38 - 40	3/8" x 5/8"	19,6
2012	A	32	70	16	19 - 20 - 24 - 25 - 28 - 30 - 32 - 35 - 38 - 40 - 42 - 45 - 48 - 50	7/16" x 7/8"	30,4
2517	A	45	85,5	15	19 - 20 - 24 - 25 - 28 - 30 - 32 - 35 - 38 - 40 - 42 - 45 - 48 - 50 - 55 - 60 - 65	1/2" x 1"	48
3020	A	51	108	20	28 - 30 - 32 - 35 - 38 - 40 - 42 - 45 - 48 - 50 - 55 - 60 - 65 - 70 - 75	5/8" x 1" 1/4	90
3030	A	76	108	30	38 - 42 - 45 - 48 - 50 - 55 - 60	5/8" x 1" 1/2	90
3525	B	65	127	30	38 - 40 - 42 - 45 - 48 - 50 - 55 - 60 - 65 - 70 - 75 - 80	1/2" x 1" 1/2	113
3535	B	89	127	30	40 - 42 - 45 - 48 - 50 - 55 - 60 - 65 - 70 - 75 - 80 - 85 - 90	1/2" x 1" 1/2	113
4030	B	76	146	30	40 - 42 - 45 - 48 - 50 - 55 - 60 - 65 - 70 - 75 - 80 - 90	5/8" x 1" 1/2	169
4040	B	102	146	35	50 - 55 - 60 - 65 - 70 - 75 - 80 - 85 - 90 - 95	5/8" x 1" 3/4	169
4545	B	115	162	35	65 - 70 - 75 - 80 - 85 - 90 - 95 - 100 - 110	3/4" x 2"	192
5050	B	127	177,6	50	70 - 75 - 80 - 85 - 90 - 95 - 100 - 110 - 115 - 120 - 125	7/8" x 2" 1/4	272

Le bussole sopra elencate sono normalmente tenute a stock.

MOZZI SALDABILI PER BUSSOLA TAPER-LOCK®

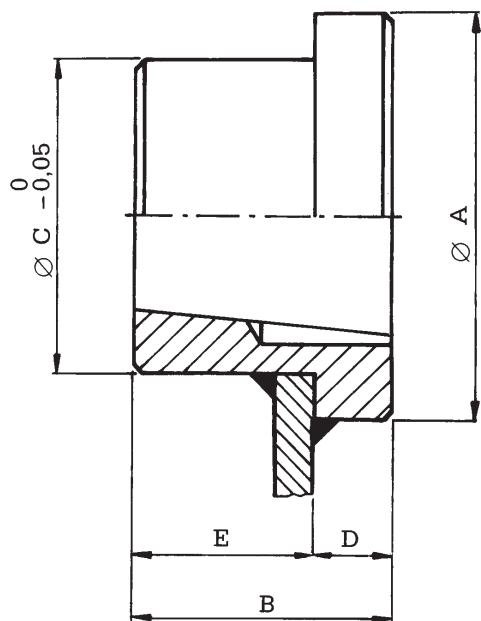

MATERIALE: Fe 50

TIPO	BUSSOLA	ØA	B	ØC	D	E
MS. T. L. 1210	1210	70	25	65	9	16
MS. T. L. 1610	1610	80	25	75	9	16
MS. T. L. 2012	2012	95	32	90	12	20
MS. T. L. 2517	2517	115	45	110	19	26
MS. T. L. 3020	3020	145	51	140	19	32
MS. T. L. 3030	3030	145	76	140	19	57
MS. T. L. 3525	3525	190	65	180	25	40
MS. T. L. 3535	3535	190	89	180	25	64
MS. T. L. 4040	4040	200	102	190	32	70

MOZZI SMONTABILI PER BUSSOLA CONICA

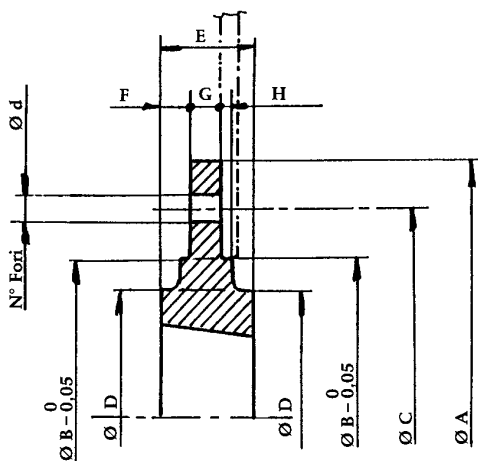

TIPO

GHISA

TIPO	BUSSOLA	ØA	ØB	ØC	ØD	E	F	G	H	N° Fori	Ød
MSM T.L. Ø 120	1210	120	80	100	70	25	9	7,5	2,5	6	7,5
MSM T.L. Ø 130	1610	130	90	110	80	25	9	7,5	2,5	6	7,5
MSM T.L. Ø 145	2012	145	115	125	95	32	12	9,5	2,5	6	9,5
MSM T.L. Ø 185	2517	185	130	155	115	45	19	12,5	2,5	6	11,5
MSM T.L. Ø 220	3020	220	165	190	145	51	19	12,5	2,5	6	13,5

TIPO

GHISA - (*) ACCIAIO

TIPO	BUSSOLA	ØA	ØB	ØC	ØD	E	F	G	H	N° Fori	Ød
MSM T.L. Ø 180	1210	180	90	135	75	25	9,25	6,5	2,5	6	7,5
MSM T.L. Ø 200	1615	200	110	150	85	38	15,3	7,5	2,5	6	7,5
MSM T.L. Ø 270	2012	270	140	190	110	32	11,8	8,5	2,5	6	9,5
MSM T.L. Ø 340	2517	340	170	240	125	45	17,8	9,5	2,5	8	11,5
MSM T.L. Ø 430	3020	430	220	300	160	51	18,8	13,5	2,5	8	13,5
(*)MSM T.L. Ø 485	3020	485	250	340	160	51	18,8	13,5	2,5	8	13,5

CALETTATORI DI BLOCCAGGIO PER ATTRITO

Il sistema di bloccaggio tramite calettamento per attrito rende solida all'albero uno o più organi che permettono di trasmettere il moto o sopportare una spinta assiale. L'accoppiamento per attrito permette l'eliminazione dei giochi conferendo una maggior precisione alla parte calettata senza esigere tolleranze strette sulle lavorazioni. Mediante i coni di spinta viene sviluppata una pressione tra albero e mozzo che permette di fissare in modo sicuro pulegge, ingranaggi, ruote per catene, tamburi, volani, ecc. La facilità di montaggio e smontaggio offre all'utilizzatore una serie di vantaggi con ulteriore riduzione dei costi.

La ditta **Chiaravalli Trasmissioni S.p.A.** mette a disposizione della propria clientela diversi tipi di calettatori che consentono di coprire una vasta gamma di applicazioni.

TIPO RCK 15 AUTOCENTRANTE



Adatto per assemblaggi dove sia richiesta precisione di posizionamento assiale e radiale con valori di coppia medio alti. Caratteristica principale è la possibilità di variare i fori interni mantenendo costanti in soli tre diametri l'esterno.

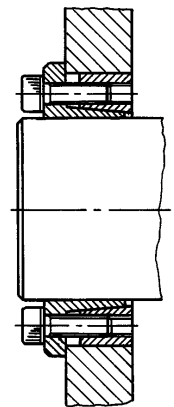

TIPO RCK 13 AUTOCENTRANTE



Adatto per assemblaggi dove sia richiesta buona concentricità in piccoli spazi con valori di coppia medio alti. Può sostituire in alcuni casi RCK 40.

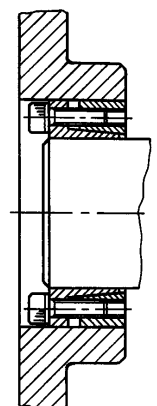

TIPO RCK16 AUTOCENTRANTE



Adatto per assemblaggi dove sia richiesta concentricità e precisione di posizionamento. Lavora con valori di coppia medio alti.

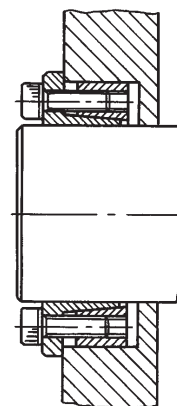

TIPO RCK70/71 (RCK 70 CON DISTANZIALE) AUTOCENTRANTE



RCK 70 è adatto per assemblaggi dove sia richiesta concentricità e ortogonalità delle parti.

L'RCK 71 ha le stesse caratteristiche dell'RCK 70 a cui è stato aggiunto l'anello di spallamento per eliminare totalmente eventuali spostamenti assiali.

Lavorano con valori di coppia medio alti.

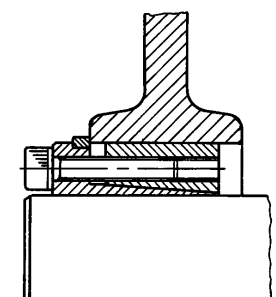

TIPO RCK80 AUTOCENTRANTE



Adatto per assemblaggi su mozzi con pareti sottili, garantisce precisione di posizionamento sia assiale che radiale con valori medi di coppia trasmissibili.

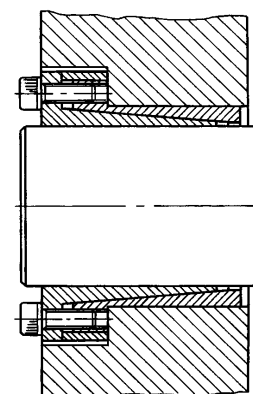

TIPO RCK 11 AUTOCENTRANTE



Adatto per assemblaggi dove siano richieste particolari esigenze anche gravose, è il massimo del calettamento per attrito.

Raggruppa in se le migliori caratteristiche di tutti i modelli presentati.

Lavora con valori di coppia molto elevati.

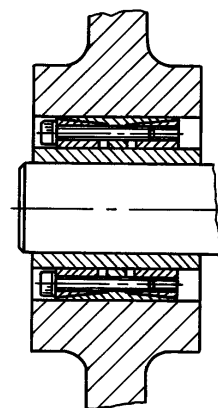

TIPO RCK55 AUTOCENTRANTE



Adatto per montaggi dove siano richiesti ingombri e tempi contenuti.

Lavora con valori di coppia medio bassi.

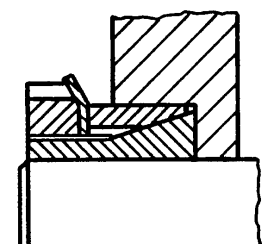

TIPO RCK60 AUTOCENTRANTE



Adatto per assemblaggi dove sia richiesto un momento torcente medio alto.

Lavora in modo opposto a RCK 13.

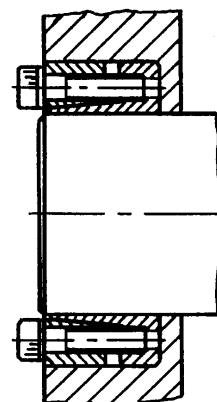

TIPO RCK61



Permette di bloccare elementi contigui al mozzo grazie ad una forza assiale che si ottiene durante il bloccaggio. Lavora con valori di coppia medi.

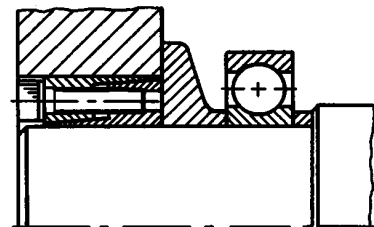

TIPO RCK40



Adatto per usi generici non è autocentrante per questo richiede una fascia di centraggio per garantire una perfetta concentricità. Lavora con valori di coppia medio alti.

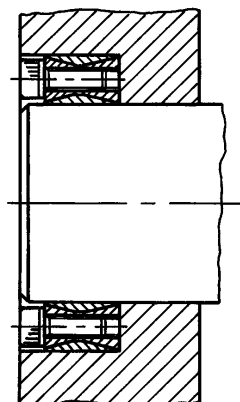

TIPO RCK50



Composto da due anelli conici deve essere sempre montato con una flangia di serraggio. Lavora con valori di coppia bassi, non è autocentrante.

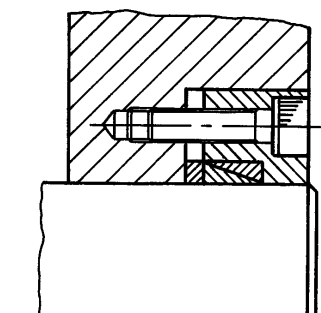

TIPO RCK19



Adatto per alberi cavi, agisce comprimendo l'albero cavo sull'albero pieno consentendo la trasmissione di momenti torcenti medio alti.

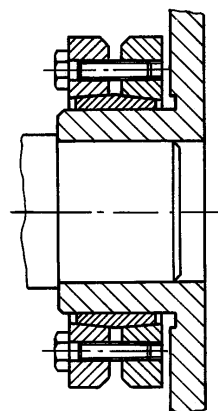

TIPO RCK95



Permette il collegamento rigido fra due alberi allineati. Trasmette momenti torcenti medio elevati con il vantaggio di un rapido montaggio e smontaggio.

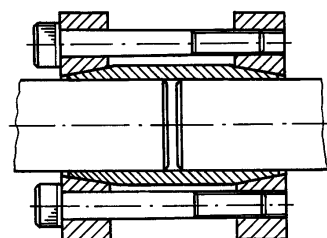

TIPO RCK45



Adatto per applicazioni dove siano richiesti momenti torcenti medio bassi, con facilità di montaggio e smontaggio rapido. Non è autocentrante.

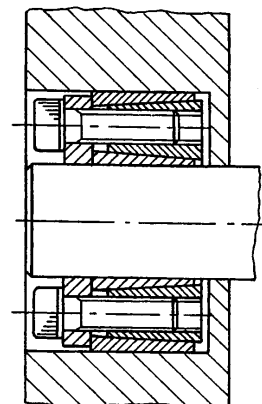

CALETTATORI DI BLOCCAGGIO TIPO RCK 15 AUTOCENTRANTE

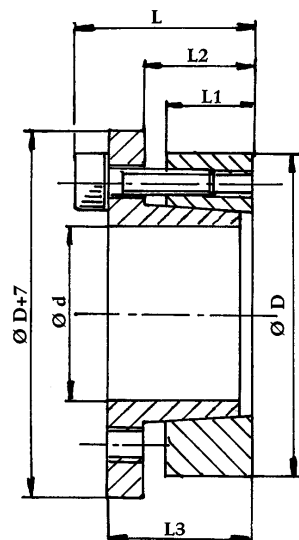

N.B. Le tolleranze di lavorazione consigliate per le superfici di pressione sono:

Albero h8

Mozzo H8

ESEMPIO DI ORDINAZIONE:

Albero con Ød 40 con un valore di coppia minore o uguale a 1030 Nm si chiederà: **RCK 15 - 40x65**

RCK 15

DIMENSIONI						Coppia Mt Nm	PRESSIONI		Viti di bloccaggio DIN 912 MAT. 12.9			Filetto di Estrazione	
Ød	ØD	L1	L2	L3	L		Albero N/mm ²	Mozzo N/mm ²	N°	Tipo	Coppia Nm	Tipo	N°
14	55	17	22	31	39	290	458	118	4	M8x25	41	M8	2
16	55	17	22	31	39	320	400	118	4	M8x25	41	M8	2
18	55	17	22	31	39	360	356	118	4	M8x25	41	M8	2
19	55	17	22	31	39	380	337	118	4	M8x25	41	M8	2
20	55	17	22	31	39	400	320	118	4	M8x25	41	M8	2
22	55	17	22	31	39	440	290	118	4	M8x25	41	M8	2
24	55	17	22	31	39	480	265	118	4	M8x25	41	M8	2
25	55	17	22	31	39	500	255	118	4	M8x25	41	M8	2
28	55	17	22	31	39	560	228	118	4	M8x25	41	M8	2
30	55	17	22	31	39	600	213	118	4	M8x25	41	M8	2
24	65	17	22	31	39	620	332	122	5	M8x25	41	M8	3
25	65	17	22	31	39	640	320	122	5	M8x25	41	M8	3
28	65	17	22	31	39	720	285	122	5	M8x25	41	M8	3
30	65	17	22	31	39	770	267	122	5	M8x25	41	M8	3
32	65	17	22	31	39	820	250	122	5	M8x25	41	M8	3
35	65	17	22	31	39	900	228	122	5	M8x25	41	M8	3
38	65	17	22	31	39	980	210	122	5	M8x25	41	M8	3
40	65	17	22	31	39	1030	200	122	5	M8x25	41	M8	3
30	80	20	25	33	41	1080	315	120	7	M8x25	41	M8	3
32	80	20	25	33	41	1150	298	120	7	M8x25	41	M8	3
35	80	20	25	33	41	1260	272	120	7	M8x25	41	M8	3
38	80	20	25	33	41	1370	250	120	7	M8x25	41	M8	3
40	80	20	25	33	41	1440	238	120	7	M8x25	41	M8	3
42	80	20	25	33	41	1510	226	120	7	M8x25	41	M8	3
45	80	20	25	33	41	1620	212	120	7	M8x25	41	M8	3
48	80	20	25	33	41	1730	198	120	7	M8x25	41	M8	3
50	80	20	25	33	41	1800	190	120	7	M8x25	41	M8	3
40	80	20	25	33	41	2150	340	169	10	M8x25	41	M8	4
45	80	20	25	33	41	2420	302	169	10	M8x25	41	M8	4
50	80	20	25	33	41	2700	272	169	10	M8x25	41	M8	4

CALETTATORI DI BLOCCAGGIO TIPO RCK 13 AUTOCENTRANTE

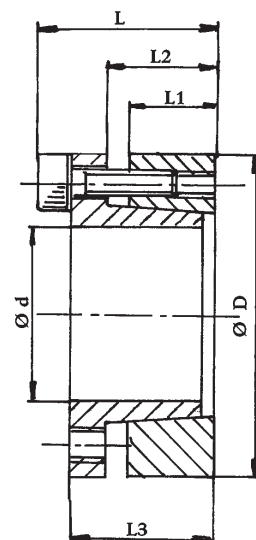

N.B. Le tolleranze di lavorazione consigliate per le superfici di pressione sono:

Albero h8
MoZZo H8

ESEMPIO DI ORDINAZIONE:

Albero con Ød 30 con un valore di coppia minore o uguale a 660 Nm si chiederà: **RCK 13 - 30x55**

RCK 13

DIMENSIONI						Coppia Mt Nm	PRESSIONI		Viti di bloccaggio DIN 912 MAT. 12.9			Filetto di Estrazione	
Ød	ØD	L1	L2	L3	L		Albero N/mm ²	MoZZo N/mm ²	N°	Tipo	Coppia Nm	Tipo	N°
18	47	17	22	28	34	310	314	120	5	M6x20	14	M6	3
19	47	17	22	28	34	330	300	120	5	M6x20	14	M6	3
20	47	17	22	28	34	380	295	125	5	M6x20	14	M6	3
22	47	17	22	28	34	410	270	125	5	M6x20	14	M6	3
24	50	17	22	28	34	440	243	120	6	M6x20	14	M6	3
25	50	17	22	28	34	560	285	140	6	M6x20	14	M6	3
28	55	17	22	28	34	630	255	130	6	M6x20	14	M6	3
30	55	17	22	28	34	660	235	130	6	M6x20	14	M6	3
32	60	17	22	28	34	960	295	155	8	M6x20	14	M6	4
35	60	17	22	28	34	1050	270	155	8	M6x20	14	M6	4
38	65	17	22	28	34	1140	250	145	8	M6x20	14	M6	4
40	65	17	22	28	34	1200	235	145	8	M6x20	14	M6	4
45	75	20	25	33	41	2180	290	170	7	M8x25	35	M8	3
50	80	20	25	33	41	2430	260	160	7	M8x25	35	M8	3
55	85	20	25	33	41	3070	270	175	8	M8x25	35	M8	4
60	90	20	25	33	41	3350	245	165	8	M8x25	35	M8	4
65	95	20	25	33	41	4080	255	175	9	M8x25	35	M8	3
70	110	24	30	40	50	6280	280	180	8	M10x30	70	M10	4
75	115	24	30	40	50	6680	260	170	8	M10x30	70	M10	4
80	120	24	30	40	50	7130	250	160	8	M10x30	70	M10	4
85	125	24	30	40	50	8480	260	180	9	M10x30	70	M10	3
90	130	24	30	40	50	9080	250	170	9	M10x30	70	M10	3
95	135	24	30	40	50	10580	260	180	10	M10x30	70	M10	4
100	145	26	32	44	56	13380	270	190	8	M12x35	125	M12	4
110	155	26	32	44	56	14580	240	180	8	M12x35	125	M12	4
120	165	26	32	44	56	17880	250	180	9	M12x35	125	M12	4
130	180	34	40	52	64	29980	240	170	12	M12x35	125	M12	6
140	190	34	40	54	68	26980	210	150	9	M14x40	190	M14	4
150	200	34	40	54	68	32980	230	170	10	M14x40	190	M14	5
160	210	34	40	54	68	37980	230	170	11	M14x40	190	M14	4
170	225	44	50	64	78	44980	180	130	12	M14x40	190	M14	6
180	235	44	50	64	78	46980	170	130	12	M14x40	190	M14	6

CALETTATORI DI BLOCCAGGIO TIPO RCK 16 AUTOCENTRANTE

N.B. Le tolleranze di lavorazione consigliate per le superfici di pressione sono:

Albero h8

Mozzo H8

ESEMPIO DI ORDINAZIONE:

Albero con $\varnothing d$ 75 con un valore di coppia minore o uguale a 5000 Nm si chiederà: **RCK 16 - 75x115**

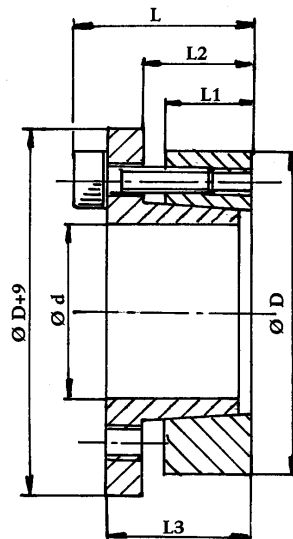

RCK 16

DIMENSIONI						Coppia Mt Nm	PRESSIONI		Viti di bloccaggio DIN 912 MAT. 12.9			Filetto di Estrazione	
$\varnothing d$	$\varnothing D$	L1	L2	L3	L		Albero N/mm ²	Mozzo N/mm ²	N°	Tipo	Coppia Nm	Tipo	N°
18	47	17	22	28	34	260	240	93	5	M6 x 20	17	M6	3
19	47	17	22	28	34	270	230	93	5	M6x20	17	M6	3
20	47	17	22	28	34	280	220	95	5	M6x20	17	M6	3
22	47	17	22	28	34	300	200	95	5	M6x20	17	M6	3
24	50	17	22	28	34	400	215	107	6	M6x20	17	M6	3
25	50	17	22	28	34	420	210	105	6	M6x20	17	M6	3
28	55	17	22	28	34	470	190	96	6	M6x20	17	M6	3
30	55	17	22	28	34	500	180	95	6	M6x20	17	M6	3
32	60	17	22	28	34	720	220	115	8	M6x20	17	M6	4
35	60	17	22	28	34	790	200	115	8	M6x20	17	M6	4
38	65	17	22	28	34	850	185	105	8	M6x20	17	M6	4
40	65	17	22	28	34	900	175	105	8	M6x20	17	M6	4
45	75	20	25	33	41	1620	215	125	7	M8x25	41	M8	3
50	80	20	25	33	41	1820	195	120	7	M8x25	41	M8	3
55	85	20	25	33	41	2300	200	130	8	M8x25	41	M8	4
60	90	20	25	33	41	2500	185	125	8	M8x25	41	M8	4
65	95	20	25	33	41	3050	190	130	9	M8x25	41	M8	3
70	110	24	30	40	50	4660	210	135	8	M10x30	83	M10	4
75	115	24	30	40	50	5000	195	125	8	M10x30	83	M10	4
80	120	24	30	40	50	5300	185	125	8	M10x30	83	M10	4
85	125	24	30	40	50	6350	195	135	9	M10x30	83	M10	3
90	130	24	30	40	50	6760	185	130	9	M10x30	83	M10	3
95	135	24	30	40	50	7900	195	135	10	M10x30	83	M10	4
100	145	26	32	44	56	9700	200	140	8	M12x35	145	M12	4
110	155	26	32	44	56	10600	180	130	8	M12x35	145	M12	4
120	165	26	32	44	56	13000	185	135	9	M12x35	145	M12	4
130	180	34	40	52	64	18900	175	125	12	M12x35	145	M12	6
140	190	34	40	54	68	20600	165	120	9	M14x40	230	M14	4
150	200	34	40	54	68	25100	175	130	10	M14x40	230	M14	5
160	210	34	40	54	68	29100	180	135	11	M14x40	230	M14	4
170	225	44	50	64	78	34100	140	105	12	M14x40	230	M14	6
180	235	44	50	64	78	36100	135	105	12	M14x40	230	M14	6

CALETTATORI DI BLOCCAGGIO TIPO RCK70 AUTOCENTRANTE

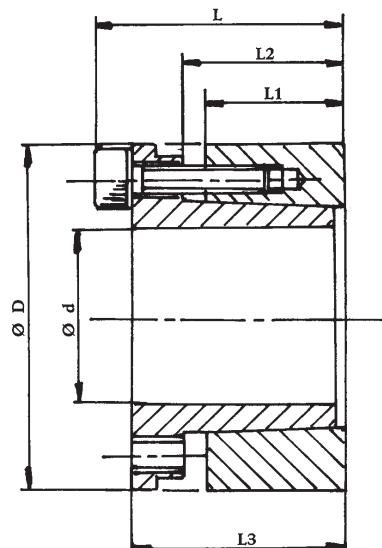

N.B. Le tolleranze di lavorazione consigliate per le superfici di pressione sono:

Albero h8

Mozzo H8

ESEMPIO DI ORDINAZIONE:

Albero con Ød 48 con un valore di coppia minore o uguale a 2510 Nm si chiederà: **RCK 70 - 48x80**

RCK 70

Ød	DIMENSIONI					Coppia Mt Nm	PRESSIONI		Viti di bloccaggio DIN 912 MAT. 12.9			Filetto di Estrazione	
	ØD	L1	L2	L3	L		Albero N/mm ²	Mozzo N/mm ²	N°	Tipo	Coppia Nm	Tipo	N°
19	47	26	31	39	45	350	228	98	4	M6x25	17	M6	2
20	47	26	31	39	45	390	231	100	4	M6x25	17	M6	2
22	47	26	31	39	45	440	220	95	4	M6x25	17	M6	2
24	50	26	31	39	45	519	215	102	6	M6x25	17	M6	3
25	50	26	31	39	45	590	230	105	6	M6x25	17	M6	3
28	55	26	31	39	45	700	220	110	6	M6x25	17	M6	3
30	55	26	31	39	45	760	200	120	6	M6x25	17	M6	3
32	60	26	31	39	45	930	230	114	8	M6x25	17	M6	4
35	60	26	31	39	45	1030	200	119	8	M6x25	17	M6	4
38	65	26	31	39	45	1240	210	124	8	M6x25	17	M6	4
40	65	26	31	39	45	1350	200	125	8	M6x25	17	M6	4
42	75	30	36	47	55	2170	236	140	6	M8x30	41	M8	3
45	75	30	36	47	55	2350	236	140	6	M8x30	41	M8	3
48	80	30	36	47	55	2510	218	135	6	M8x30	41	M8	3
50	80	30	36	47	55	2580	218	135	6	M8x30	41	M8	3
55	85	30	36	47	55	3200	223	145	8	M8x30	41	M8	4
60	90	30	36	47	55	3380	198	157	8	M8x30	41	M8	4
65	95	30	36	47	55	4160	213	140	8	M8x30	41	M8	4
70	110	40	46	57	67	6840	225	143	8	M10x35	83	M10	4
75	115	40	46	62	72	7500	210	138	8	M10x35	83	M10	4
80	120	40	46	62	72	8100	200	130	8	M10x35	83	M10	4
85	125	40	46	62	72	9700	210	145	10	M10x35	83	M10	4
90	130	40	46	62	72	10300	200	138	10	M10x35	83	M10	4
95	135	40	46	62	72	12100	210	148	10	M10x35	83	M10	4
100	145	46	52	77	89	15700	216	148	8	M12x45	145	M12	4
110	155	46	52	77	89	17200	196	139	8	M12x45	145	M12	4
120	165	46	52	77	89	22500	216	156	10	M12x45	145	M12	4
130	180	46	52	77	89	24000	196	140	12	M12x45	145	M12	4
140	190	51	59	84	90	30800	196	145	8	M14x45	230	M14	4
150	200	51	59	84	90	37150	205	153	10	M14x45	230	M14	5
160	210	51	59	84	90	40500	205	155	10	M14x45	230	M14	5
170	225	51	59	84	90	40900	163	123	12	M14x45	230	M14	6
180	235	51	59	84	90	41300	160	120	12	M14x45	230	M14	6

CALETTATORI DI BLOCCAGGIO TIPO RCK 71 AUTOCENTRANTE

(RCK 70 con distanziale)

N.B. Le tolleranze di lavorazione consigliate per le superfici di pressione sono:

Albero h8

Mozzo H8

ESEMPIO DI ORDINAZIONE:

Albero con $\varnothing d$ 30 con un valore di coppia minore o uguale a 650 Nm si chiederà: **RCK 71 - 30x55**

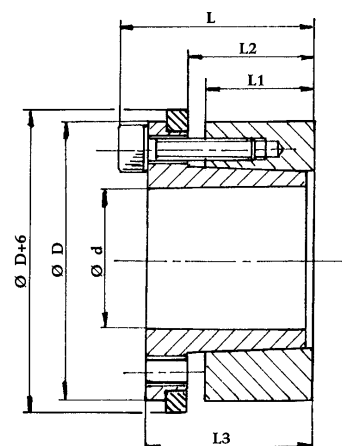

RCK 71

Ød	DIMENSIONI					Coppia Mt Nm	PRESSIONI		Viti di bloccaggio DIN 912 MAT. 12.9			Filetto di Estrazione	
	ØD	L1	L2	L3	L		Albero N/mm ²	Mozzo N/mm ²	N°	Tipo	Coppia Nm	Tipo	N°
19	47	26	31	39	45	300	228	98	4	M6x25	17	M6	2
20	47	26	31	39	45	320	231	98	4	M6x25	17	M6	2
22	47	26	31	39	45	370	211	99	4	M6x25	17	M6	2
24	50	26	31	39	45	430	220	110	6	M6x25	17	M6	3
25	50	26	31	39	45	480	226	113	6	M6x25	17	M6	3
28	55	26	31	39	45	590	207	108	6	M6x25	17	M6	3
30	55	26	31	39	45	650	226	121	6	M6x25	17	M6	3
32	60	26	31	39	45	800	201	117	8	M6x25	17	M6	4
35	60	26	31	39	45	860	206	121	8	M6x25	17	M6	4
38	65	26	31	39	45	1030	201	124	8	M6x25	17	M6	4
40	65	26	31	39	45	1130	239	146	8	M6x25	17	M6	4
42	75	30	36	47	55	1930	221	138	6	M8x30	41	M8	3
45	75	30	36	47	55	1950	221	138	6	M8x30	41	M8	3
48	80	30	36	47	55	2180	226	145	6	M8x30	41	M8	3
50	80	30	36	47	55	2210	226	146	6	M8x30	41	M8	3
55	85	30	36	47	55	2730	226	146	8	M8x30	41	M8	4
60	90	30	36	47	55	2910	201	134	8	M8x30	41	M8	4
65	95	30	36	47	55	3570	211	145	8	M8x30	41	M8	4
70	110	40	46	57	67	5830	226	145	8	M10x35	83	M10	4
75	115	40	46	62	72	6330	221	151	8	M10x35	83	M10	4
80	120	40	46	62	72	6840	202	142	8	M10x35	83	M10	4
85	125	40	46	62	72	8160	221	161	10	M10x35	83	M10	4
90	130	40	46	62	72	8670	201	146	10	M10x35	83	M10	4
95	135	40	46	62	72	10200	191	141	10	M10x35	83	M10	4
100	145	46	52	77	89	13600	201	151	8	M12x45	145	M12	4
110	155	46	52	77	89	14870	201	182	8	M12x45	145	M12	4
120	165	46	52	77	89	19460	221	162	10	M12x45	145	M12	4
130	180	46	52	77	89	20820	202	146	12	M12x45	145	M12	4
140	190	51	59	84	90	25410	192	141	8	M14x45	230	M14	4
150	200	51	59	84	90	30720	202	152	10	M14x45	230	M14	5
160	210	51	59	84	90	33150	202	152	10	M14x45	230	M14	5
170	225	51	59	84	90	34000	161	121	12	M14x45	230	M14	6
180	235	51	59	84	90	34250	157	122	12	M14x45	230	M14	6

CALETTATORI DI BLOCCAGGIO TIPO RCK 80 AUTOCENTRANTE

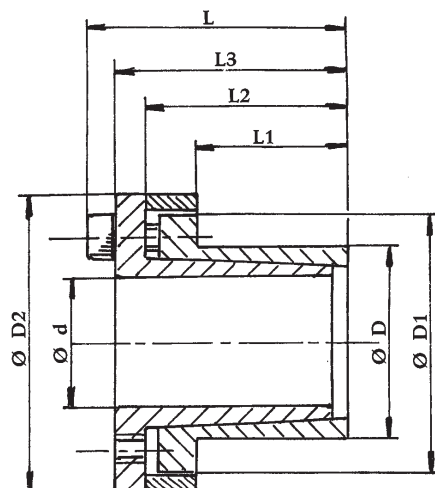

N.B. Le tolleranze di lavorazione consigliate per le superfici di pressione sono:

Albero h8

Mozzo H8

ESEMPIO DI ORDINAZIONE:

Albero con Ød 95 con un valore di coppia minore o uguale a 11000 Nm si chiederà: RCK 80 - 95x120

*= prodotto su richiesta

RCK 80

DIMENSIONI								Coppia Mt Nm	PRESSIONI		Viti di bloccaggio DIN 912 MAT. 12.9			Filetto di Estrazione	
Ød	ØD	ØD1	ØD2	L1	L2	L3	L		Albero N/mm ²	Mozzo N/mm ²	N°	Tipo	Coppia Nm	Tipo	N°
6	14	23	25	10	18,5	22,5	25,5	12	190	80	3	M3 x 10	2,2	M3	2
8	15	24	27	12	21,5	25,5	29,5	29	205	110	3	M4 x 12	5	M4	2
9	16	25	28	14	23,5	27,5	31,5	31	150	85	3	M4 x 12	5	M4	2
10	16	25	28	14	23,5	27,5	31,5	35	140	85	3	M4 x 12	5	M4	2
11	18	28	32	14	23,5	27,5	31,5	52	170	105	4	M4 x 12	5	M4	2
12	18	28	32	14	23,5	27,5	31,5	58	150	100	4	M4 x 12	5	M4	2
14	23	35	39	14	23,5	27,5	31,5	69	140	80	4	M4 x 12	5	M4	2
15	24	40	45	16	29,5	36,5	42,5	170	158	98	4	M6 x 18	17	M6	2
16	24	40	45	16	29,5	36,5	42,5	180	148	98	4	M6 x 18	17	M6	2
18	26	42	47	19	32,5	39,5	45,5	200	180	125	4	M6 x 18	17	M6	2
19	27	43	49	19	32,5	39,5	45,5	210	170	120	4	M6 x 18	17	M6	2
20	28	44	50	19	32,5	39,5	45,5	220	160	115	4	M6 x 18	17	M6	2
22	32	48	54	26	39,5	46,5	52,5	250	115	80	4	M6 x 18	17	M6	2
24	34	50	56	26	39,5	46,5	52,5	395	146	102	6	M6 x 18	17	M6	3
25	34	50	56	26	39,5	46,5	52,5	410	140	102	6	M6 x 18	17	M6	3
28	39	55	61	25,5	39,5	46,5	52,5	465	135	98	6	M6 x 18	17	M6	3
30	41	57	62	25,5	39,5	46,5	52,5	510	127	90	6	M6 x 18	17	M6	3
32	43	59	65	25,5	39,5	46,5	52,5	705	146	108	8	M6 x 18	17	M6	4
35	47	62	69	31,5	45,5	52,5	58,5	790	105	80	8	M6 x 18	17	M6	4
38	50	66	72	31,5	45,5	52,5	58,5	860	100	76	8	M6 x 18	17	M6	4
40	53	69	75	31,5	45,5	52,5	58,5	900	96	72	8	M6 x 18	17	M6	4
42	55	71	78	31,5	45,5	52,5	58,5	940	90	70	8	M6 x 18	17	M6	4
45	59	80	86	45	62,5	71	79	1840	110	85	8	M8 x 22	41	M8	4
48	62	81	87	45	62,5	71	79	2000	105	80	8	M8 x 22	41	M8	4
50	65	86	92	45	62,5	71	79	2100	100	75	8	M8 x 22	41	M8	4
55	71	92	98	55	72,5	81	89	2580	85	65	9	M8 x 22	41	M8	3
60	77	98	104	55	72,5	81	89	2800	75	60	9	M8 x 22	41	M8	3
65	84	105	111	55	72,5	81	89	3050	70	55	9	M8 x 22	41	M8	3
70	90	113	119	65	86,5	96,5	106,5	5250	90	70	9	M10 x 25	83	M10	3
75	95	119	126	65	86,5	96,5	106,5	5600	80	65	9	M10 x 25	83	M10	3
80	100	125	131	65	86,5	96,5	106,5	8000	100	80	12	M10 x 25	83	M10	4
* 85	106	131	137	65	86,5	96,5	106,5	8500	95	75	12	M10 x 25	83	M10	4
90	112	137	144	65	86,5	96,5	106,5	9000	90	75	12	M10 x 25	83	M10	4
* 95	120	142	149	65	86,5	96,5	106,5	11000	100	80	14	M10 x 25	83	M10	4
100	125	147	154	65	86,5	96,5	106,5	15000	120	95	18	M10 x 25	83	M10	4
110	140	172	180	90	114	128	140	16000	80	65	12	M12 x 35	154	M12	4
120	155	187	198	90	114	128	140	17500	70	55	12	M12 x 35	145	M12	4

CALETTATORI DI BLOCCAGGIO TIPO RCK 11 AUTOCENTRANTE

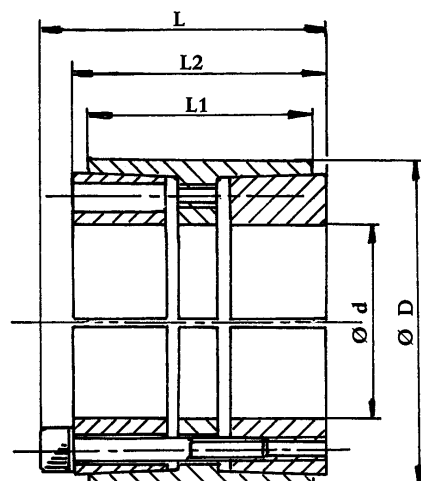

N.B. Le tolleranze di lavorazione consigliate per le superfici di pressione sono:

Albero h8

Mozzo H8

ESEMPIO DI ORDINAZIONE:

Albero con $\varnothing d$ 45 con un valore di coppia minore o uguale a 3200 Nm si chiederà: **RCK 11 - 45x75**

RCK 11

DIMENSIONI					Coppia Mt Nm	PRESSIONI		Viti di bloccaggio DIN 912 MAT. 12.9			Filetto di Estrazione	
$\varnothing d$	$\varnothing D$	L1	L2	L		Albero N/mm ²	Mozzo N/mm ²	N°	Tipo	Coppia Nm	Tipo	N°
25	55	32	40	46	840	295	134	6	M6x35	17	M6	3
28	55	32	40	46	940	264	134	6	M6x35	17	M6	3
30	55	32	40	46	1000	246	134	6	M6x35	17	M6	3
35	60	44	54	60	1360	174	101	7	M6x45	17	M6	3
38	75	44	54	62	2740	296	150	7	M8x50	41	M8	3
40	75	44	54	62	2880	281	150	7	M8x50	41	M8	3
42	75	44	54	62	3030	268	150	7	M8x50	41	M8	3
45	75	44	54	62	3240	250	150	7	M8x50	41	M8	3
48	80	44	54	62	3950	207	124	8	M8x50	41	M8	3
50	80	56	64	72	4150	200	98	8	M8x50	41	M8	3
55	85	56	64	72	5150	205	104	9	M8x50	41	M8	3
60	90	56	64	72	6200	202	106	10	M8x50	41	M8	4
65	95	56	64	72	6750	187	100	10	M8x50	41	M8	4
70	110	70	78	88	11500	223	114	10	M10x60	83	M10	4
75	115	70	78	88	12300	223	114	10	M10x60	83	M10	4
80	120	70	78	88	14500	215	115	11	M10x60	83	M10	4
85	125	70	78	88	15400	215	115	12	M10x60	83	M10	5
90	130	70	78	88	17800	208	115	12	M10x60	83	M10	5
95	135	70	78	88	18700	208	115	12	M10x60	83	M10	5
100	145	90	100	112	26300	200	107	11	M12x80	145	M12	4
110	155	90	100	112	31800	198	110	12	M12x80	145	M12	5
120	165	90	100	112	40400	212	120	14	M12x80	145	M12	5
130	180	104	116	130	51500	192	112	12	M14x90	230	M14	5
140	190	104	116	130	64700	208	124	14	M14x90	230	M14	7
150	200	104	116	130	74200	208	127	15	M14x90	230	M14	6
160	210	104	116	130	84500	208	128	16	M14x90	230	M14	7
170	225	134	148	164	108200	182	113	14	M16x110	355	M16	6
180	235	134	148	164	123250	184	115	15	M16x110	355	M16	7
190	250	134	148	164	133800	186	116	16	M16x110	355	M16	7
200	260	134	148	164	146000	177	112	16	M16x110	355	M16	7
220	285	134	148	164	181000	188	115	18	M16x110	355	M16	8
240	305	134	148	164	218000	184	119	20	M16x110	355	M16	9
260	325	134	148	164	250000	178	117	21	M16x110	355	M16	10
280	355	165	177	197	360000	185	117	18	M20x130	690	M20	8
300	375	165	177	197	428000	192	123	20	M20x130	690	M20	9

CALETTATORI DI BLOCCAGGIO TIPO RCK 55 AUTOCENTRANTE

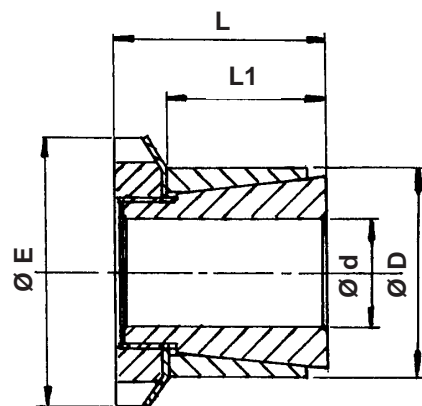

N.B. Le tolleranze di lavorazione consigliate per le superfici di pressione sono:

Albero h8

Mozzo H8

ESEMPIO DI ORDINAZIONE:

Albero con Ød 30 con un valore di coppia minore o uguale a 270 Nm si chiederà: **RCK 55 - 30x40**

RCK 55

Ød	ØD	ØE	DIMENSIONI		Coppia Mt Nm	PRESSIONI		Tipo	Ghiera		Rosetta di sicurezza Tipo
			L1	L		Albero N/mm ²	Mozzo N/mm ²		Filettatura	Coppia Serraggio Nm	
15	25	32	23	31	70	80	45	KM4	M20x1	95	MB4
18	30	38	24	33	100	75	45	KM5	M25x1,5	160	MB5
19	30	38	24	33	105	75	45	KM5	M25x1,5	160	MB5
20	30	38	24	33	112	70	45	KM5	M25x1,5	160	MB5
24	35	45	29	38	178	65	45	KM6	M30x1,5	220	MB6
25	35	45	29	38	185	60	45	KM6	M30x1,5	220	MB6
28	40	52	34	44	250	55	40	KM7	M35x1,5	340	MB7
30	40	52	34	44	270	50	40	KM7	M35x1,5	340	MB7
35	45	58	34	45	390	55	45	KM8	M40x1,5	480	MB8
40	50	65	35	46	520	55	45	KM9	M45x1,5	680	MB9
45	55	70	35	47	680	60	50	KM10	M50x1,5	870	MB10
50	60	75	36	48	880	60	50	KM11	M55x2	970	MB11
55	65	80	36	48	1030	60	50	KM12	M60x2	970	MB12
60	70	85	36	50	1360	65	55	KM13	M65x2	1300	MB13

CALETTATORI DI BLOCCAGGIO TIPO RCK60 AUTOCENTRANTE

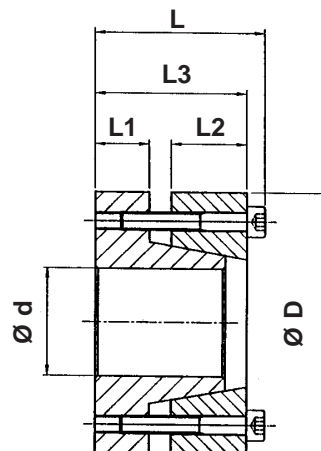

N.B. Le tolleranze di lavorazione consigliate per le superfici di pressione sono:

Albero h8

Mozzo H8

ESEMPIO DI ORDINAZIONE:

Albero con Ød 30 con un valore di coppia minore o uguale a 480 Nm si chiederà: **RCK 60 - 30x55**

RCK 60

Ød	ØD	DIMENSIONI				Coppia Mt Nm	Sforzo assiale N	PRESSIONI		Viti di bloccaggio DIN 912 MAT. 12.9			Filetto di Estrazione	
		L1	L2	L3	L			Albero N/mm ²	Mozzo N/mm ²	N°	Tipo	Coppia Nm	Tipo	N°
20	47	10	14	28	34	245	29400	210	93	5	M6x25	17	M6	3
22	47	10	14	28	34	265	30000	196	93	5	M6x25	17	M6	3
24	50	10	14	28	34	370	32300	215	108	6	M6x25	17	M6	3
25	50	10	14	28	34	390	33300	210	108	6	M6x25	17	M6	3
30	55	10	14	28	34	480	41200	186	98	6	M6x25	17	M6	3
35	60	10	14	28	34	735	44100	186	108	8	M6x25	17	M6	4
38	65	10	14	28	34	790	46100	206	103	8	M6x25	17	M6	4
40	65	10	14	28	34	830	47000	186	103	8	M6x25	17	M6	4
42	75	12	18	35	43	1450	66000	225	132	7	M8x30	41	M8	4
45	75	12	18	35	43	1560	70000	220	132	7	M8x30	41	M8	4
50	80	12	18	35	43	1650	72000	206	127	7	M8x30	41	M8	4
55	85	12	18	35	43	2250	80000	210	132	8	M8x30	41	M8	4
60	90	12	18	35	43	2450	83000	186	122	8	M8x30	41	M8	4
65	95	12	18	35	43	2890	90000	200	132	9	M8x30	41	M8	3
70	110	16	24	46	56	4700	130000	220	140	8	M10x40	83	M10	4

CALETTATORI DI BLOCCAGGIO TIPO RCK 61 AUTOCENTRANTE

N.B. Le tolleranze di lavorazione consigliate per le superfici di pressione sono:

Albero h8

Mozzo H8

ESEMPIO DI ORDINAZIONE:

Albero con $\varnothing d$ 15 con un valore di coppia minore o uguale a 40 Nm si chiederà: RCK 61 - 15x28

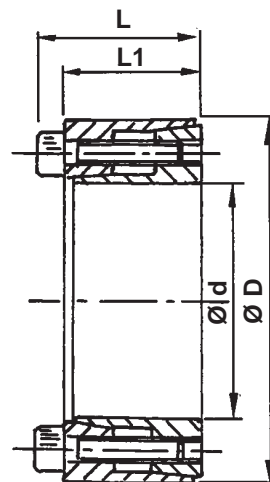

RCK 61

Ød	DIMENSIONI			Coppia Mt Nm	PRESSIONI		Viti di bloccaggio DIN 912 MAT. 12.9			Filetto di Estrazione	
	ØD	L1	L		Albero N/mm ²	Mozzo N/mm ²	N°	Tipo	Coppia Nm	Tipo	N°
10	20	13	15,5	15	110	55	4	M2,5x12	1,2	M2,5	2
12	22	13	15,5	20	90	50	4	M2,5x12	1,2	M2,5	2
14	26	17	20	35	105	55	4	M3x16	2,1	M3	2
15	28	17	20	40	100	50	4	M3x16	2,1	M3	2
16	32	17	21	70	130	65	4	M4x16	4,9	M4	2
18	35	21	25	80	115	60	4	M4x20	4,9	M4	2
19	35	21	25	85	110	60	4	M4x20	4,9	M4	2
20	38	21	26	220	220	115	6	M5x20	9,7	M5	3
22	40	21	26	240	200	110	6	M5x20	9,7	M5	3
24	47	26	32	380	220	110	6	M6x25	16,2	M6	3
25	47	26	32	390	210	110	6	M6x25	16,2	M6	3

CALETTATORI DI BLOCCAGGIO TIPO RCK 40

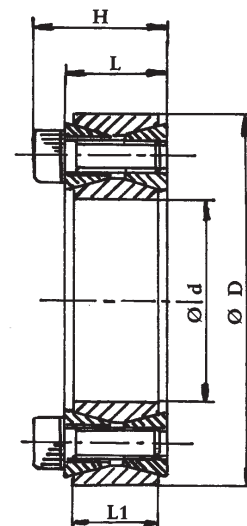

N.B. Le tolleranze di lavorazione consigliate per le superfici di pressione sono:

Albero h 9

Mozzo H 9

ESEMPIO DI ORDINAZIONE:

Albero con Ød 75 con un valore di coppia minore o uguale a 4900 Nm si chiederà: **RCK 40 - 75x115**

RCK 40

DIMENSIONI					Coppia Mt Nm	PRESSIONI		Viti di bloccaggio DIN 912 MAT. 12.9			Filetto di Estrazione	
Ød	ØD	L1	L	H		Albero N/mm ²	Mozzo N/mm ²	N°	Tipo	Coppia Nm	Tipo	N°
19	47	17	20	28	255	220	90	8	M6x18	14	M8	2
20	47	17	20	28	270	210	90	8	M6x18	14	M8	2
22	47	17	20	28	300	195	90	8	M6x18	14	M8	2
24	50	17	20	28	360	195	95	9	M6x18	14	M8	3
25	50	17	20	28	380	190	95	9	M6x18	14	M8	3
28	55	17	20	28	500	187	96	10	M6x18	14	M8	4
30	55	17	20	28	530	176	96	10	M6x18	14	M8	4
32	60	17	20	28	630	192	105	12	M6x18	14	M8	4
35	60	17	20	28	700	180	105	12	M6x18	14	M8	4
38	65	17	20	28	860	183	107	14	M6x18	14	M8	4
40	65	17	20	28	910	180	110	14	M6x18	14	M8	4
42	75	20	24	34	1500	226	125	12	M8X22	35	M10	4
45	75	20	24	34	1610	210	125	12	M8X22	35	M10	4
48	80	20	24	34	1700	196	115	12	M8X22	35	M10	4
50	80	20	24	34	1770	190	115	12	M8X22	35	M10	4
55	85	20	24	34	2270	200	130	14	M8X22	35	M10	4
60	90	20	24	34	2470	180	120	14	M8X22	35	M10	4
65	95	20	24	34	3040	190	130	16	M8X22	35	M12	4
70	110	24	28	40	4600	210	130	14	M10x25	70	M12	4
75	115	24	28	40	4900	195	125	14	M10x25	70	M12	4
80	120	24	28	40	5200	180	120	14	M10x25	70	M12	4
85	125	24	28	40	6300	195	130	16	M10x25	70	M12	4
90	130	24	28	40	6600	180	125	16	M10x25	70	M12	4
95	135	24	28	40	7900	195	135	18	M10x25	70	M12	4
100	145	26	33	47	9600	195	135	14	M12x30	125	M14	4
110	155	26	33	47	10500	180	125	14	M12x30	125	M14	4
120	165	26	33	47	13100	185	135	16	M12x30	125	M14	4
130	180	34	38	52	17600	165	115	20	M12x35	125	M14	4
140	190	34	38	52	20900	165	125	22	M12x35	125	M14	4
150	200	34	38	52	24200	170	125	24	M12x35	125	M14	4
160	210	34	38	52	28000	170	130	26	M12x35	125	M14	4
170	225	38	44	60	32800	160	120	22	M14x40	190	M16	4
180	235	38	44	60	37800	165	125	24	M14x40	190	M16	4
190	250	46	52	68	46500	150	115	28	M14x45	190	M16	4
200	260	46	52	68	52500	150	115	30	M14x45	190	M16	5
220	285	50	56	74	68000	150	115	26	M16x50	295	M18	3

CALETTATORI DI BLOCCAGGIO TIPO RCK 50

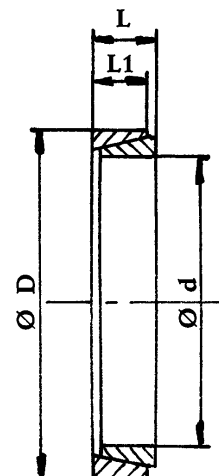

N.B. Le tolleranze di lavorazione consigliate per le superfici di pressione sono:

Sino Ød 38 mm: Albero h 6 - Mozzo H 7

Oltre Ød 40 mm: Albero h 8 - Mozzo H 8

ESEMPIO DI ORDINAZIONE:

Albero con Ød 24 con un valore di coppia minore o uguale a 73 Nm si chiederà: **RCK 50 - 24x28**

RCK 50

Ød	DIMENSIONI			Forza necess. Kg	Coppia Mt Nm	PRESSIONI	
	ØD	L1	L			Albero N/mm ²	Mozzo N/mm ²
6	9	3,7	4,5	380	2,4	115	75
7	10	3,7	4,5	390	3	105	70
8	11	3,7	4,5	530	4,7	120	90
9	12	3,7	4,5	1560	7,9	140	105
10	13	3,7	4,5	1560	9,5	135	105
12	15	3,7	4,5	1560	11,4	115	90
13	16	3,7	4,5	1560	13,1	110	90
14	18	5,3	6,3	2540	22,3	115	90
15	19	5,3	6,3	2540	24,3	110	85
16	20	5,3	6,3	2540	27,3	105	85
17	21	5,3	6,3	2540	29,8	105	85
18	22	5,3	6,3	2540	32,4	100	80
19	24	5,3	6,3	3600	49	140	110
20	25	5,3	6,3	3600	53	135	105
22	26	5,3	6,3	3600	66	135	115
24	28	5,3	6,3	3600	73	130	110
25	30	5,3	6,3	3600	72	115	95
28	32	5,3	6,3	3600	86	115	100
30	35	5,3	6,3	3600	91	100	85
32	36	5,3	6,3	4500	131	130	115
35	40	6	7	5400	171	125	110
36	42	6	7	5400	169	115	100
38	44	6	7	5400	181	110	95
40	45	6,6	8	6600	231	115	105
42	48	6,6	8	6600	235	110	95
45	52	8,6	10	9900	353	105	95
48	55	8,6	10	13200	572	155	135
50	57	8,6	10	13200	602	150	130
55	62	8,6	10	13200	670	140	125
56	64	10,4	12	15720	790	130	115
60	68	10,4	12	15720	860	125	110
63	71	10,4	12	15720	910	120	105
65	73	10,4	12	15720	950	115	100
70	79	12,2	14	20960	1380	125	110
75	84	12,2	14	20960	1450	115	100
80	91	15	17	29000	2200	125	105

CALETTATORI DI BLOCCAGGIO TIPO RCK 19 STANDARD

N.B. Le tolleranze di lavorazione consigliate per le superfici di pressione sono:
Diametro d h 8

IMPORTANTE:

I coni interni sono lubrificati con prodotti a base di Bisolfuro di Molibdeno.

ESEMPIO DI ORDINAZIONE:

Albero con $\varnothing d$ 36 con un valore di coppia minore o uguale a 440 Nm si chiederà: **RCK 19 - 36x72**

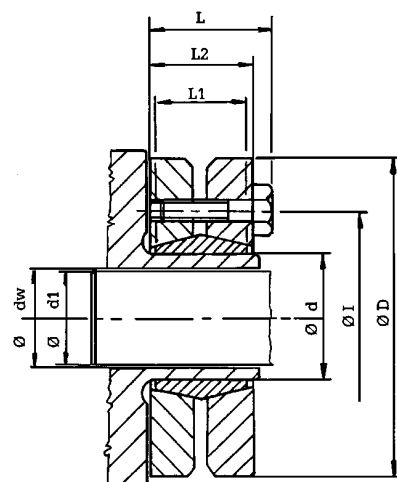

RCK 19

DIMENSIONI								Coppia Mt Nm	PRESSIONI Albero N/mm ²	Viti di bloccaggio DIN 931 MAT. 10.9		
$\varnothing d$	$\varnothing D$	$\varnothing dw$	L1	L2	L	$\varnothing I$	Δdw (dw-d1)			N°	Tipo	Coppia Nm
24	50	19	14	19,5	23	36	0,017	170	286	6	M5x18	4
		20						210				
		21						250				
30	60	24	16	21,5	25	44	0,017	300	233	7	M5x18	4
		25						340				
		26						380				
36	72	28	18	23,5	27,5	52	0,032	440	307	5	M6x20	12
		30						570				
		31						630				
44	80	32	20	25,5	29,5	61	0,032	620	317	7	M6x20	12
		35						780				
		36						860				
50	90	38	22	27,5	31,5	70	0,032	940	289	8	M6x25	12
		40						1160				
		42						1380				
55	100	42	23	30,5	34,5	75	0,032	1160	252	8	M6x25	12
		45						1520				
		48						1880				
62	110	48	23	30,5	34,5	86	0,048	1850	279	10	M6x25	12
		50						2200				
		52						2400				
68	115	50	23	30,5	34,5	86	0,048	2000	255	10	M6x25	12
		55						2500				
		60						3150				
75	138	55	25	32,5	37,8	100	0,048	2500	273	7	M8x30	30
		60						3200				
		65						3950				
80	145	60	25	32,5	37,8	100	0,048	3200	256	7	M8x30	30
		65						3900				
		70						4600				
90	155	65	30	39	44,3	114	0,048	4750	271	10	M8x35	30
		70						6000				
		75						7250				
100	170	70	34	44	49,3	124	0,048	6900	258	12	M8x35	30
		75						7500				
		80						9000				
110	185	75	39	50	56,4	136	0,048	7200	244	9	M10x40	59
		80						9000				
		85						10800				
125	215	85	42	54	60,4	160	0,069	11000	266	12	M10x40	59
		90						13000				
		95						15000				
140	230	95	46	60,5	68	175	0,069	15100	264	10	M12x45	100
		100						17600				
		105						20100				
155	265	105	50	64,5	72	192	0,069	22000	263	12	M12x50	100
		110						25000				
		115						28000				
165	290	115	56	71	81	210	0,069	31000	277	8	M16x55	250
		120						35000				
		125						39000				
175	300	125	56	71	81	220	0,079	36000	261	8	M16x55	250
		130						41000				
		135						45000				
185	330	135	71	86	96	236	0,090	52000	237	10	M16x70	250
		140						57000				
		145						62000				

CALETTATORI DI BLOCCAGGIO TIPO RCK 95 GIUNTO RIGIDO

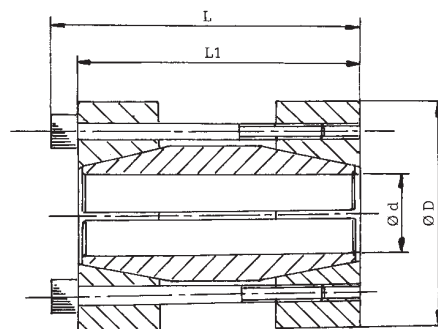

N.B. Le tolleranze di lavorazione consigliate per le superfici di pressione sono:
Albero h 8

ESEMPIO DI ORDINAZIONE:

Albero con Ød 40 con un valore di coppia minore o uguale a 900 Nm si chiederà: **RCK 95 - 40x75**

*= prodotto su richiesta

RCK 95

DIMENSIONI				Coppia Mt Nm	PRESSIONI		Viti di bloccaggio DIN 912 MAT. 12.9		
Ød	ØD	L1	L		Albero N/mm ²		N°	Tipo	Coppia Nm
17	50	50	56	200	110		4	M6x40	17
18	50	50	56	220	110		4	M6x40	17
19	50	50	56	230	110		4	M6x40	17
20	50	50	56	240	105		4	M6x40	17
24	55	60	66	290	120		4	M6x50	17
25	55	60	66	450	110		6	M6x50	17
28	60	60	66	510	110		6	M6x50	17
30	60	60	66	550	105		6	M6x50	17
32	63	60	66	580	90		6	M6x50	17
35	75	75	83	790	105		4	M8x60	41
38	75	75	83	850	100		4	M8x60	41
40	75	75	83	900	95		4	M8x60	41
42	78	75	83	950	90		4	M8x60	41
45	85	85	93	1520	110		6	M8x70	41
48	90	85	93	1620	100		6	M8x70	41
50	90	85	93	1690	95		6	M8x70	41
55	94	85	93	2470	110		8	M8x70	41
60	100	85	93	2710	95		8	M8x70	41
65	105	85	93	2930	90		8	M8x70	41
70	115	100	110	3770	90		6	M10x80	83
*75	125	100	110	4030	80		6	M10x80	83
*80	125	100	110	4300	70		6	M10x80	83

CALETTATORI DI BLOCCAGGIO TIPO RCK 45

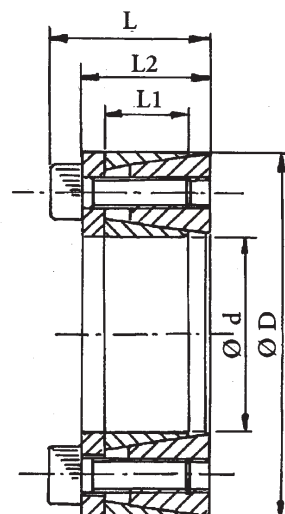

N.B. Le tolleranze di lavorazione consigliate per le superfici di pressione sono:

Albero h 8
Mozzo H 8

ESEMPIO DI ORDINAZIONE:

Albero con Ød 55 con un valore di coppia minore o uguale a 2000 Nm si chiederà: **RCK 45 - 55x83**

RCK 45

Ød	DIMENSIONI				Coppia Mt Nm	PRESSIONI		Viti di bloccaggio DIN 912 MAT. 12.9			Filetto di Estrazione	
	ØD	L1	L2	L		Albero N/mm ²	Mozzo N/mm ²	N°	Tipo	Coppia Nm	Tipo	N°
18	40	12	18,5	24,5	190	260	120	6	M6X15	16	M8	2
19	41	12	18,5	24,5	210	260	120	6	M6X15	16	M8	2
20	42	12	18,5	24,5	240	250	120	6	M6X15	16	M8	2
24	46	12	18,5	24,5	290	250	120	6	M6X15	16	M8	2
25	47	12	18,5	24,5	330	230	120	8	M6X15	16	M8	2
28	50	12	18,5	24,5	370	220	120	8	M6X15	16	M8	2
30	52	12	18,5	24,5	430	210	120	8	M6X15	16	M8	2
35	57	15	22	28	610	170	100	12	M6X15	16	M8	3
38	60	15	22	28	680	170	100	12	M6X15	16	M8	3
40	62	15	22	28	780	170	100	12	M6X15	16	M8	3
42	70	18	28	36	1480	190	110	12	M8X22	41	M10	3
45	73	18	28	36	1500	210	130	12	M8X22	41	M10	3
48	76	18	28	36	1550	210	130	12	M8X22	41	M10	3
50	78	18	28	36	1650	190	120	12	M8X22	41	M10	3
55	83	18	28	36	2000	190	120	16	M8X22	41	M10	4
60	88	18	28	36	2350	190	120	16	M8X22	41	M10	4
70	105	22	35	45	3900	180	120	12	M10X25	70	M12	3
80	115	22	35	45	4800	170	120	16	M10X25	70	M12	4

Verifica del diametro minimo del mozzo Dm

Dopo aver scelto il tipo di calettatore con le caratteristiche richieste è necessario fare un controllo del diametro esterno minimo del mozzo (Dm), il quale deve resistere alle sollecitazioni provocate dalle pressioni elevate sviluppate dal calettatore.

La verifica è puramente statica e riguarda solo le sollecitazioni generate dal calettatore:

$$D_m \geq D \times \sqrt{\frac{R_{s\ 0,2} + (P_m \times C)}{R_{s\ 0,2} - (P_m \times C)}}$$

- Dove:
- Dm = diametro esterno mozzo (mm)
 - D = diametro esterno calettatore (mm)
 - R_{s 0,2} = Carico di snervamento per un allungamento permanente dello 0,2% (N/mm²)
 - P_m = Pressione specifica esercitata dal calettatore sul mozzo (N/mm²)
 - C = Coefficiente di utilizzazione in funzione del profilo del mozzo (Vedi figure sotto)

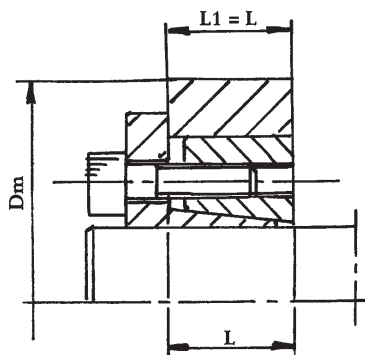

C = 1

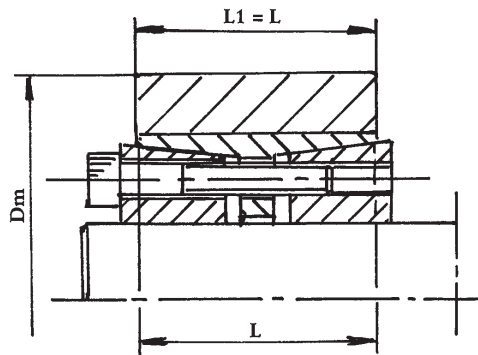

C = 0,8

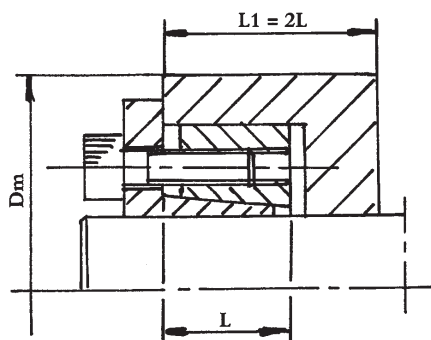

C = 0,6

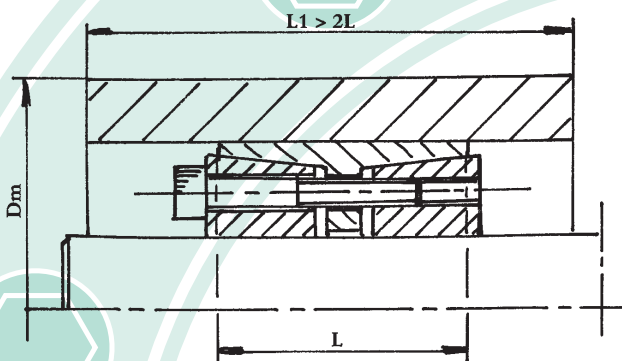
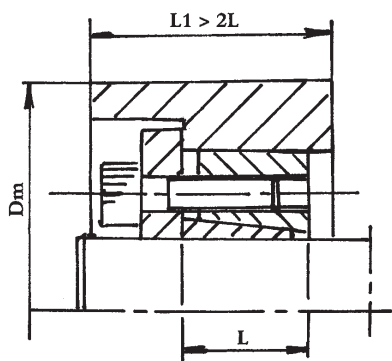
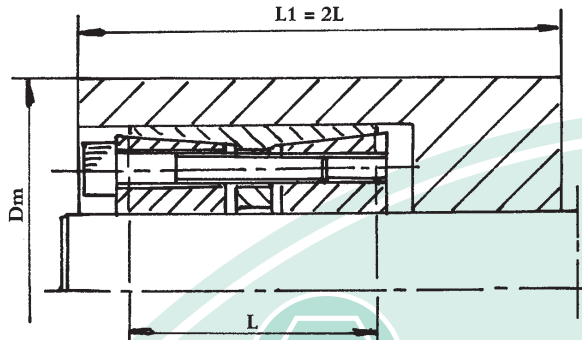

GIUNTI "GIFLEX®" GE-T con ELEMENTO ELASTICO

GIUNTI ELASTICI TORSIONALI ESECUZ. PRECISA

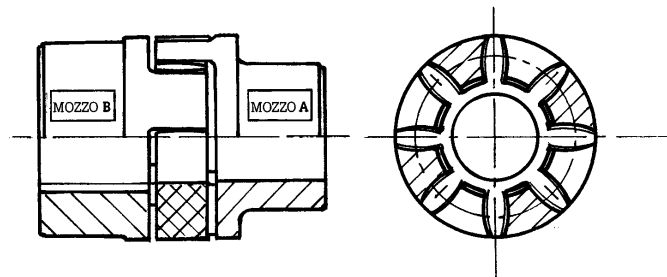

INTRODUZIONE

Nella pratica industriale i giunti elastici a torsione, quali organi di collegamento tra alberi rotanti, sono destinati ad assicurare una trasmissione di coppia esente da urti, ed a compensare in esercizio leggeri difetti di allineamento tra gli alberi stessi.

I giunti elastici della serie GE-T assicurano queste prestazioni ed offrono altresì un eccellente livello qualitativo grazie alla accuratezza delle lavorazioni ed alla scelta dei materiali utilizzati.

L'affidabilità generale offerta dai giunti GE-T, è garantita di una soddisfacente durata in esercizio degli stessi.

GENERALITÀ

I giunti della serie GE-T, sono giunti meccanici torsionalmente elastici in grado di trasmettere un momento torcente proporzionale al cedimento elastico dell'elemento di interposizione.

I giunti devono essere altresì in grado di esplicare un efficace smorzamento delle eventuali vibrazioni torsionali dovute al carico o autoindotte, di attenuare urti e picchi di coppia in fase di avviamento e di compensare leggeri disallineamenti angolari e paralleli tra gli alberi, assicurando comunque una accettabile durata in esercizio.

Queste caratteristiche e più in genere le prestazioni richieste al giunto, vengono a dipendere quasi esclusivamente dalla qualità dell'elemento di interposizione per cui è di fondamentale

importanza la scelta del materiale di cui è costituito quest'ultimo. La curva che esprime la caratteristica elastica dell'elemento di interposizione deve

avere andamento progressivo (cedevole ai bassi valori di coppia e rigido ai valori più elevati) per assicurare un funzionamento privo di strappi in avviamento ed in cedimento torsionale contenuto a regime.

Affinchè il giunto possa esplicare un efficace smorzamento delle eventuali oscillazioni torsionali, è determinante che l'elemento di interposizione presenti una certa isteresi elastica, di entità

commisurata all'azione smorzante richiesta. Inoltre la durata in esercizio del giunto, viene a dipendere dalla resa elastica del materiale costituente l'elemento di interposizione. Molto spesso le caratteristiche fisiche di cui sopra sono in contrapposizione tra di loro e rispetto ad altri parametri meccanici e tecnologici fondamentali, per cui l'adeguamento delle prestazioni offerte dall'elemento di interposizione alla molteplicità delle condizioni di esercizio non può venir garantito da un unico materiale e si impone pertanto una differenziazione dei materiali adottati per la corona elastica. Nella esecuzione base viene utilizzato per la corona dentata un elastomero termoplastico scelto per soddisfare esigenze di medio livello. Si tratta di un elastomero di rigidezza media, caratterizzato da uno smorzamento interno ottimale, resistente all'invecchiamento, alla fatica, all'abrasione nonché all'idrolisi ed ai principali agenti chimici con particolare riferimento agli olii ed all'ozono. Per i giunti in esecuzione base sono ammesse temperature d'esercizio comprese tra -40°C e $+125^{\circ}\text{C}$ con brevi punte fino a 150°C . Per l'impiego in condizioni di esercizio estreme o comunque per esigenze superiori alla media, sono state studiate e sono disponibili a richiesta, mescole alternative in grado di soddisfare ogni necessità pratica.

CONDIZIONI DI IMPIEGO E DI MONTAGGIO

Il funzionamento dei giunti elastici a torsione quali i giunti GE-T o similari, è caratterizzato da una proporzionalità tra coppia torcente ed angolo di torsione e da una capacità di compensare disassamenti angolari e radiali di modesta entità.

Valori altrettanto qualificanti ma di più difficile interpretazione sono il fattore di smorzamento e la frequenza naturale o di risonanza. Per la qualificazione dei suoi giunti, la Ditta **CHIARAVALLI Trasmissioni spa** dichiara valori di coppia torcente ammissibile correlati a ben definiti valori dell'angolo di torsione che in corrispondenza alla coppia massima assume il valore limite di 5° . Ciò fornisce un valido orientamento circa la progressività della curva elastica. Per i disassamenti angolare e radiale vengono riportati i valori massimi ammissibili, con l'avvertenza che si tratta di valori estremi, non cumulabili (solo compensazione angolare o solo compensazione radiale) e validi per condizioni di funzionamento "standard" caratterizzate da: coppia di esercizio non superiore alla coppia nominale, velocità di rotazione inferiore a 1450 giri/min e temperatura del giunto non superiore a 40°C . Per ogni giunto della serie GE-T viene indicata in giri/min la massima velocità di rotazione a cui corrisponde una velocità periferica massima di 30 m/sec. Questa velocità può venir raggiunta con sufficiente margine di sicurezza rispetto al pericolo di rottura per sollecitazione a forza centrifuga grazie alle caratteristiche del materiale impiegato.

Nonostante i semigiunti siano completamente lavorati su ogni superficie esterna, si raccoman-

da la bilanciatura dinamica in classe G 2,5 secondo ISO 1940 qualora la velocità di funzionamento effettiva superi i 2800 giri/min.

CRITERI DI SCELTA E DIMENSIONAMENTO DEL GIUNTO

Il dimensionamento dei giunti viene fatto in base alle leggi fisiche della meccanica e della resistenza dei materiali e risulta per altro conforme a quanto prescritto dalla norma DIN 740 Foglio 2.

Per la scelta del giunto vale il criterio per cui anche nelle peggiori condizioni di esercizio non deve mai venir superata la sollecitazione massima ammissibile. Ne consegue che la coppia nominale dichiarata per il giunto deve venir confrontata con una coppia di riferimento che tenga conto dei sovracarichi dovuti al modo di agire del carico ed alle condizioni di esercizio. La coppia di riferimento viene ottenuta moltiplicando la coppia di esercizio per una serie di fattori moltiplicativi dipendenti dalla natura del carico o dalle condizioni di temperatura ambiente.

Simboli: TKN	= coppia nominale del giunto (Nm)	
TK max	= coppia max del giunto (Nm)	
TKw	= coppia con inversioni del giunto (Nm)	
TLN	= coppia d'esercizio lato condotto (Nm)	
TLs	= coppia di spunto lato condotto (Nm)	
TAs	= coppia di spunto lato motore (Nm)	
Ts	= coppia di spunto dell'impianto (Nm)	
PLn	= potenza d'esercizio lato condotto (kW)	
nLn	= velocità di rotazione lato condotto (giri 1')	
St	= fattore di temperatura	
SA	= fattore d'urto lato motore	
SL	= fattore d'urto lato condotto	
Sz	= fattore d'avviamento	
MA	= fattore di massa lato comando	$\frac{JL}{JA+JL}$
ML	= fattore di massa lato condotto	$\frac{JA}{JA+JL}$

CARICO DOVUTO ALLA COPPIA NOMINALE.

La coppia nominale ammissibile del giunto TKN, deve risultare per qualsiasi temperatura di esercizio eguale o maggiore della coppia di esercizio del lato condotto TLN.

$$TKN = 9549 \frac{(PLn)}{nLn} \quad [Nm]$$

Per tener conto dei sovracarichi dovuti alla temperatura di esercizio del giunto, dovrà risultare soddisfatta la seguente eguaglianza dove St rappresenta il fattore di temperatura.

$$TKN = > TLN * St$$

CARICO ALL'AVVIAMENTO

Durante il transitorio di avviamento, il motore di comando eroga una coppia motrice multipla della coppia nominale e dipendente dalla distribuzione delle masse. Altrettanto si verifica in fase di frenatura per cui queste due fasi sono caratterizzate da urti di coppia la cui intensità viene a dipendere dalla distribuzione delle masse relative al lato comando MA ed al lato condotto ML oltrechè dalla frequenza degli avviamenti da cui viene a dipendere il fattore di avviamento Sz. Le coppie di spunto lato comando e lato condotto, vengono espresse dalle relazioni che seguono:

- lato comando $TS = TAS * MA * SA$
- lato condotto $TS = TLS * ML * SL$

In prima approssimazione e nel caso non sia nota la distribuzione delle masse, assumere MA ed ML eguali ad 1. Per azionamenti tramite motore elettrico il fattore SA può venir assunto pari al rapporto tra coppia di spunto e coppia nominale.

CARICO DOVUTO AD URTI DI COPPIA

La coppia nominale ammissibile del giunto TKN max deve risultare per qualsiasi temperatura di esercizio eguale o maggiore della coppia di spunto maggiorata del fattore di temperatura e St e del fattore di avviamento Sz.

$$TKN \max > TS * St * Sz$$

Per condizioni di esercizio che prevedano variazioni periodiche o inversioni di coppia nonchè sollecitazioni torsionali alternate consultare l'Ufficio Tecnico della ditta CHIARAVALLI Trasmissioni.

VALORI ORIENTATIVI PER I FATTORI DI ADEGUAMENTO:					
DENOMINAZIONE	SIMBOLO	DEFINIZIONE			
Fattore di Temperatura	St.	St. °C	1 -30 +30	1,2 +40	1,4 +80 1,8 +120
Fattore di avviamento	Sz.	Numero degli avviamenti per ora			
		Avviamenti/h Sz.	100 1	200 1,2	400 1,4 800 1,6
Fattore d'urto	SA/SL	SA/SL			
		Urti di avviam. leggeri			
		Urti di avviam. medi			
			Urti di avviam. pesanti		

FATTORI DI SERVIZIO		
REGIME DI CARICO	CONDIZIONI DI IMPIEGO	TIPO DI AZIONAMENTO
		Motore elett. Motore Dies.
UNIFOEME	Funzionamento regolare senza urti o sovracarichi	1,25 1,5
LEGGERO	Funzionamento regolare con urti e sovracarichi leggeri e poco frequenti	1,50 2,0
MEDIO	Funzionamento irregolare con sovracarichi medi di breve durata ed urti frequenti ma moderati	2,0 2,5
PESANTE	Funzionamento decisamente irregolare con urti e sovracarichi molto frequenti e di forte intensità	2,5 3,0

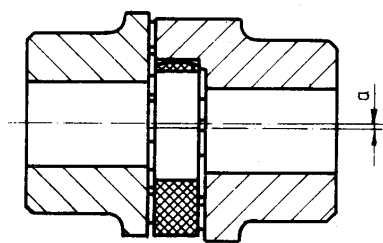

Alberi spostati radialmente

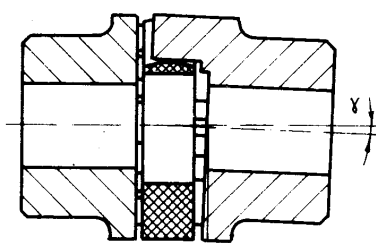

Alberi spostati angularmente

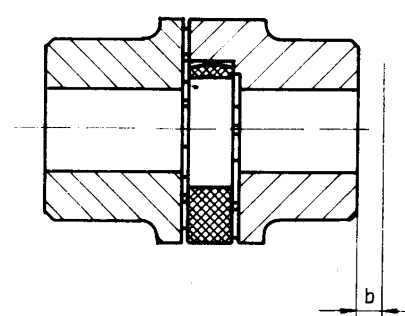

Alberi spostati assialmente

STELLA DENTATA NERA IN GOMMA TERMOPLASTICA 94 SHORE A

DATI TECNICI (MOZZI IN GHISA G25)

TIPO	N° giri max n. (min ⁻¹)	Angolo di Torsione		Stella Dentata Durezza	Momento Torcente			Rigidità Torsionale (kNm/rad)				Spostam. assiale b mm	Disassamento massimo	
		TKN	TKmax		Norm. TKN	MAX TKmax	con Invers. TKW	1,0 TKN	0,75 TKN	0,5 TKN	0,25 TKN		Radiale b mm	Angol. γ°
19/24	14000			94	10	20	2,6	0,68	0,57	0,44	0,28	1,2	0,2	1,2°
24/32	10600			94	35	70	9	2,19	1,82	1,40	0,90	1,4	0,2	0,9°
28/38	8500			94	95	190	25	5,20	4,31	3,32	2,12	1,5	0,25	0,9°
38/45	7100			94	190	380	49	10,00	8,30	6,39	4,08	1,8	0,28	1,0°
42/55	6000	3,0°	5°	94	265	530	69	17,00	14,11	10,86	6,94	2,0	0,32	1,0°
48/60	5600			94	310	620	81	20,00	16,59	12,77	8,16	2,1	0,36	1,1°
55/70	4750			94	410	820	105	21,99	18,25	14,05	8,98	2,2	0,38	1,1°
65/75	4250			94	625	1250	163	28,20	23,39	18,01	11,51	2,6	0,42	1,2°
75/90	3550			94	975	1950	254	67,99	56,41	43,44	27,75	3,0	0,48	1,2°
90/100	2800			94	2400	4800	624	110,0	91,26	70,27	44,89	3,4	0,50	1,2°

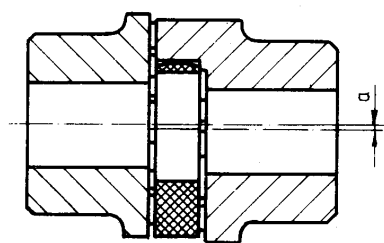

Alberi spostati radialmente

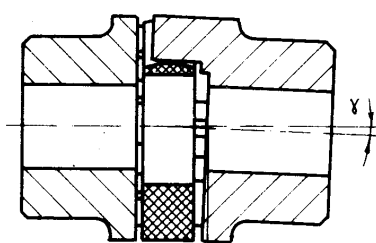

Alberi spostati angolarmente

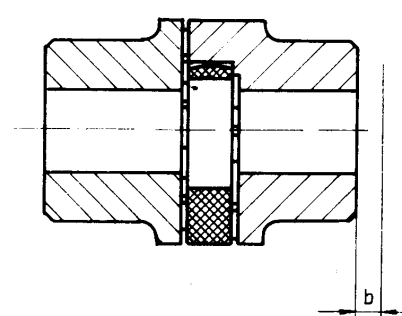

Alberi spostati assialmente

STELLA DENTATA ROSSA IN GOMMA TERMOPLASTICA 96 SHORE A
STELLA DENTATA GIALLA IN POLIURETANO 96 SHORE A

DATI TECNICI (MOZZI IN GHISA G25)

TIPO	N° giri max		Angolo di Torsione		Stella Dentata	Momento Torcente			Rigidità Torsionale (kNm/rad)				Spostam. assiale b mm	Disassamento massimo	
	n. (min ⁻¹)	TKN	TKmax	Durezza		Norm. TKN	MAX TKmax	con Invers. TKW	1,0 TKN	0,75 TKN	0,5 TKN	0,25 TKN		Radiale a mm	Angol. γ°
19/24	14000				96	17	34	4,4	1,09	0,90	0,68	0,42	1,2	0,2	1,2°
24/32	10600				96	60	120	16	3,70	3,04	2,31	1,44	1,4	0,2	0,9°
28/38	8500				96	160	320	42	9,5	7,80	5,92	3,68	1,5	0,25	0,9°
38/45	7100				96	325	650	85	29,0	23,8	18,06	11,24	1,8	0,28	1,0°
42/55	6000	3,0°	5°		96	450	900	117	40,5	33,24	25,21	15,70	2,0	0,32	1,0°
48/60	5600				96	525	1050	137	48,56	39,86	30,23	18,82	2,1	0,36	1,1°
55/70	4750				96	625	1250	163	52,78	43,32	32,86	20,46	2,2	0,38	1,1°
65/75	4250				95	640	1280	166	57,5	47,19	35,80	22,29	2,6	0,42	1,2°
75/90	3550				95	1465	2930	381	150,0	123,12	93,39	58,14	3,0	0,48	1,2°
90/100	2800				95	3600	7200	936	250,0	205,19	155,65	96,90	3,4	0,50	1,2°

GIUNTI ELASTICI "GIFLEX®" GE-T

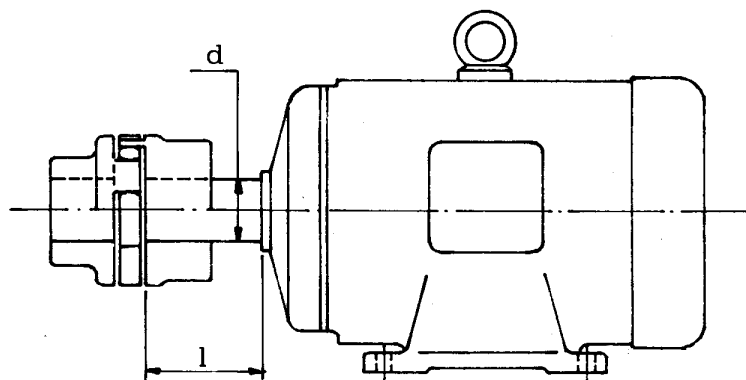

GIUNTI GE-T per motori normalizzati CEI

MOTORE ELETR. TIPO	Potenza motore a 50 Hz n = 3000 min.		GIUNTO		Potenza motore a 50 Hz n = 1500 min.		GIUNTO		Potenza motore a 50 Hz n = 1000 min.		GIUNTO		Potenza motore a 50 Hz n = 750 min.		GIUNTO		Estremità d'albero dxl (mm) 3000<1500
	P (kW)	T (Nm)	GE-T TIPO	Fs	P (kW)	T (Nm)	GE-T TIPO	Fs	P (kW)	T (Nm)	GE-T TIPO	Fs	P (kW)	T (Nm)	GE-T TIPO	Fs	
80	0,75	2,4		8,0	0,55	3,6		5,4	0,37	3,6		5,1	0,18	2,3		8,0	19x40
	1,1	3,6	19/24	5,4	0,75	4,9	19/24	3,9	0,55	5,4	19/24	3,4	0,25	3,2	19/24	5,7	
90 S	1,5	4,9		4,0	1,1	7,6		2,7	0,75	7,3		2,5	0,37	4,8		3,8	24x50
90 L	2,2	7,2		2,7	1,5	9,8		2,0	1,1	10,8		5,8	0,55	7,2		2,5	24x50
					2,2	14,4		4,7					0,75	9,8		6,4	
100 L	3	9,8		7,1					1,5	14,7		4,7					28x60
			24/32		3	19,6	24/32	3,5					1,1	14,4	24/32	4,4	
112 M	4	13,1		5,4	4	26,2		2,6	2,2	21,6		3,2	1,5	19,7		3,3	28x60
	5,5	18,0		10,6													
132 S					5,5	36		5,3	3	29,5		6,3	2,2	28,8		6,6	38x80
	7,5	24,6	28/38	7,6			28/38		4	39	28/38	4,8			28/38		
132 M					7,5	49		3,9					3	39		4,8	38x80
									5,5	54		3,5					
160 M	11	36		10,6									4	52		7,0	42x110
			38/45		11	72	38/45	5,3	7,5	73	38/45	5,1	5,5	72	38/45	5,1	
160 L	15	49		7,8	15	98		3,9	11	108		3,5	7,5	98		3,8	48x110
180 M	18,5	60		6,3	18,5	121		4,4									
180 L	22	72		7,5	22	144		3,7	15	147		3,6	11	144		3,7	48x110
									18,5	182	42/55	2,9			42/55		
200 L	30	98		5,5	30	196		2,7					15	197		2,7	55x110
			42/55	4,4					22	216		2,5					
225 S	37	121		3,7	37	242		2,6					18,5	242		2,5	55x110 60x140
225 M	45	147		3,7	45	295	48/60	2,1	30	295	48/60	2,1	22	288	48/60	2,1	
250 M	55	180		3,5	55	360	55/70	2,1	37	364	55/70	2,1	30	394	65	2,2	60x140 65x140
280 S	75	246		3,1	75	492		4,0	45	442		4,4	37	485		4,0	75x140
280 M	90	295	55/70	2,6	90	590	75	3,4	55	541	75	3,6	45	591	75	3,3	
315 S	110	360		2,1	110	721		2,8	75	738		2,7	55	722		2,7	65x140 80x170
315 M	132	433		4,6	132	866	75/90	2,3	90	885	75/90	2,3					
	160	525		3,8	160	1030		4,7	110	1070		4,5	90	1170		4,1	65x140 80x170
315 L			75/90				90				90						
	200	656		3,0	200	1290		3,7	132	1280		3,8	110	1420		3,4	75x140 95x170
	250	820	75/90	2,4	250	1610		3,0	160	1550	90/100	3,1	132	1710	70/100	2,8	
355 L							90/100	2,4	200	1930		2,5	160	2070		3,2	75x140 95x170
	315	1010		4,8	315	2020		2,5	2420	100	2,7	200	2580	100	2,6		
	355	1140		4,2	355	2280		2,9									80x170 100x210
400 L			90/100	3,8			100		315	3040							
	400	1280		4,0	400	2560		2,6									

" G I F L E X ® " G E - T S E R I E P R E C I S A

Interpretazione della codifica

Esempio:

GE-T 19A-24B = con mozzo A+ mozzo B

GE-T 19A-19A = con 2 mozzi A

GE-T 24B-24B = con 2 mozzi B

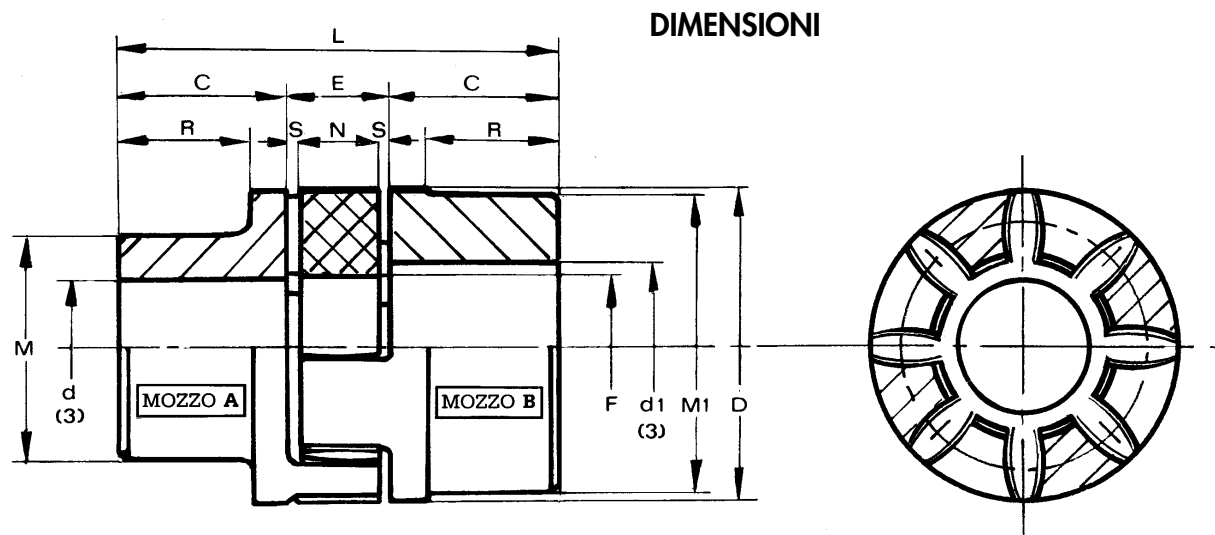

DIMENSIONI

La grandezza caratteristica del giunto è definita dal diametro massimo del foro.

Materiale: GHISA G25 * ACCIAIO

MISURE - PESI

TIPO di GIUNTO	SENZA FORO		Foro finito d ⁽³⁾		Misure in mm.										Massa Kg			J Kg. cm ² Mozzi A+B ⁽²⁾
	A	B	d max.	d1 max.	Serie normale										Elemento Elastico	Mozzo A	Mozzo B	
					C	D	E ⁽¹⁾	F	M	M1	N	R	S	L				
GE-T 19A-24B*	-	-	19	24	25	40	16	18	30	40	12	19	2	66	0,004	0,18	0,25	0,8
GE-T 24A-32B	-	-	24	32	30	55	18	27	40	55	14	24	2	78	0,014	0,36	0,55	3
GE-T 28A-38B	-	-	28	38	35	65	20	30	48	65	15	27,5	2,5	90	0,025	0,60	0,85	7
GE-T 38A-45B	-	-	38	45	45	80	24	38	66	78	18	36,5	3	114	0,042	1,35	1,65	20
GE-T 42A-55B	-	-	42	55	50	95	26	46	75	94	20	40	3	126	0,066	2,00	2,30	50
GE-T 48A-60B	-	-	48	60	56	105	28	51	85	104	21	45	3,5	140	0,088	2,75	3,10	80
GE-T 55A-70B	-	-	55	70	65	120	30	60	98	118	22	52	4	160	0,116	4,20	4,50	160
GE-T 65A-75B	-	-	65	75	75	135	35	68	115	134	26	61	4,5	185	0,172	6,50	6,80	310
GE-T 75A-90B	-	-	75	90	85	160	40	60	135	158	30	69	5	210	0,325	10,00	10,80	680
GE-T 90A-100B	38	38	90	100	100	200	45	100	160	180	34	81	5,5	245	0,440	14,00	15,80	1590

(1) Quote di montaggio

(2) Momento d'inerzia giunto con mozzi A-B e Ø foro max.

(3) **A richiesta:** Foro finito secondo le norme ISO, tolleranza H7, chiavetta DIN 6885, foglio1, tolleranza JS9. Foro per grano.

" G I F L E X [®] " G E - T S E R I E P R E C I S A

ESECUZIONE CON BUSSOLA TAPER-LOCK[®]

Interpretazione della codifica

Esempio:

GE-T 28I - 38E = con mozzo I + mozzo E

GE-T 28I - 28I = con 2 mozzi I

GE-T 38E - 38E = con 2 mozzi E

DIMENSIONI

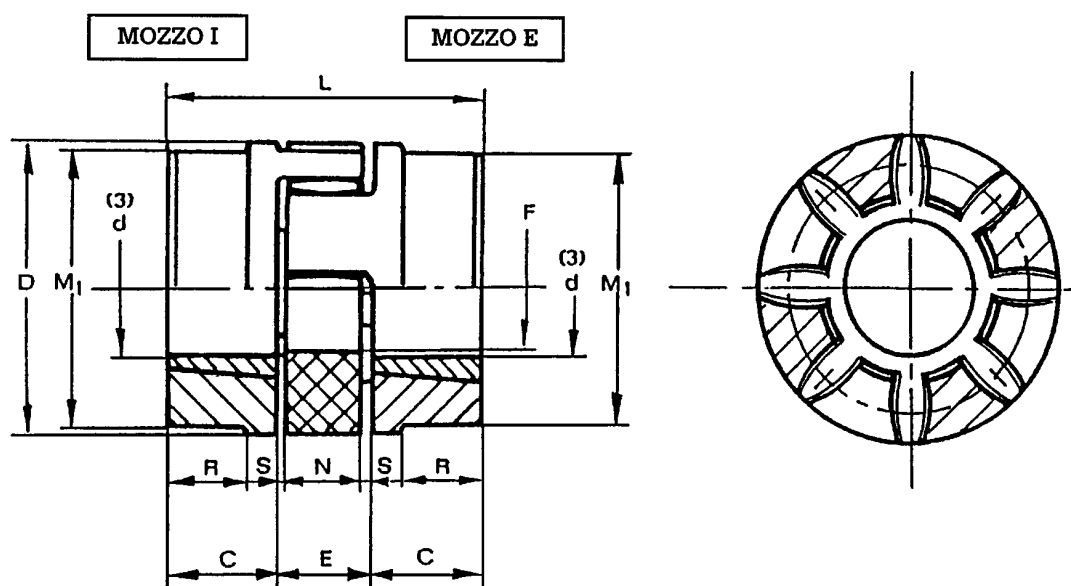

Materiale: GHISA G25

MISURE - PESI

TIPO di GIUNTO	Bussola Taper Lock	Foro finito d ⁽³⁾		Misure in mm.									Massa Kg		J Kg. cm ² Mozzi B ₁
		d max.	d1 max.	Serie normale									Elemento Elastico	Mozzo B ₁ Foro Max.	
				C	D	⁽¹⁾ E	F	M	N	R	S	L			
GE-T28-38 B1-TL	1108	9	28	23	65	20	30	65	15	2,5	66		0,025	0,50	7
GE-T38-45 B1-TL	1108	9	28	23	80	24	38	78	18	3	70	15	0,042	0,88	26
GE-T42-55 B1-TL	1610	14	42	26	95	26	46	94	20	3	78	16	0,066	1,40	36
GE-T48-60 B1-TL	1615	14	42	39	105	28	51	104	21	3,5	106	28	0,088	2,33	78
GE-T55-70 B1-TL	2012	14	50	33	120	30	60	118	22	4	96	20	0,116	2,42	12
GE-T75-90 B1-TL	2517	16	60	52	160	40	80	158	30	5	144	36	0,325	6,80	630

(1) Quote di montaggio

(2) Momento d'inerzia giunto con mozzi I e E foro max.

ESECUZIONE LEGA D'ALLUMINIO

Interpretazione della codifica

Esempio:

GE-T 19A-24B/AL = con mozzo A+ mozzo B

GE-T 19A-19A/AL = con 2 mozzi A

GE-T 24B-24B/AL = con 2 mozzi B

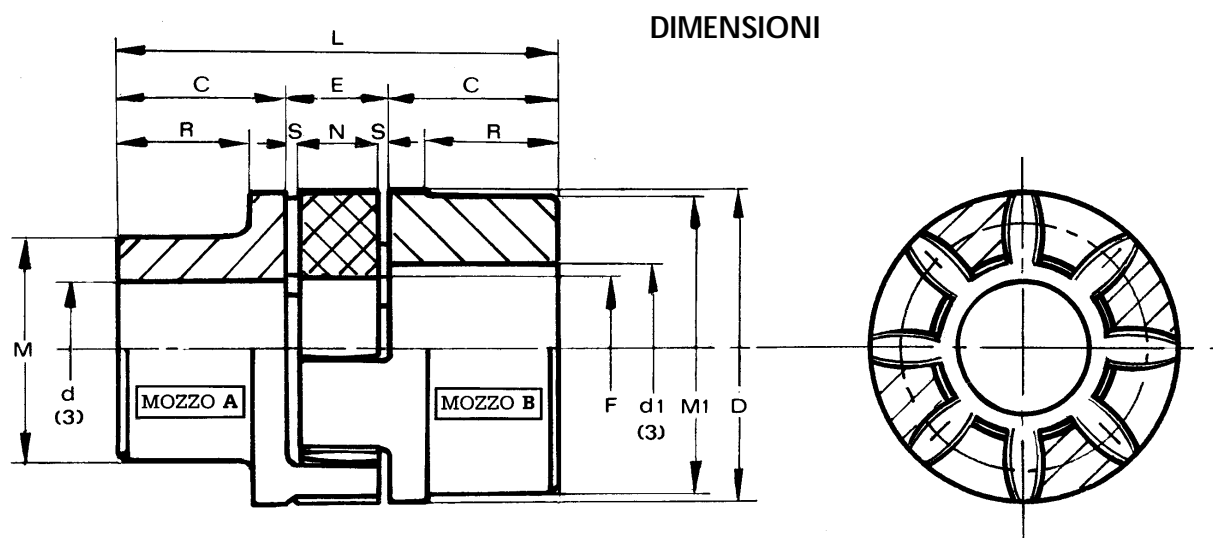

DIMENSIONI

Materiale: LEGA D'ALLUMINIO

MISURE - PESI

TIPO di GIUNTO	SENZA FORO		Foro finito d ⁽³⁾		Misure in mm.										Massa Kg			J ⁽²⁾ Kg. cm ² Mozzi A+B
	A	B	d max.	d1 max.	Serie normale										Elemento Elastico	Mozzo A	Mozzo B	
	C	D	E ⁽¹⁾	F	M	M1	N	R	S	L								
GE-T 19A-24B/AL	-	10	19	24	25	40	16	18	30	40	12	19	2	66	0,005	0,07	0,08	0,4
GE-T 24A-32B/AL	8	14	24	32	30	55	18	27	40	55	14	24	2	78	0,014	0,13	0,18	1,0
GE-T 28A-38B/AL	10	16	28	38	35	65	20	30	48	65	15	27,5	2,5	90	0,025	0,22	0,30	3,0
GE-T 38A-45B/AL	12	20	38	45	45	80	24	38	66	78	18	36,5	3	114	0,042	0,48	0,55	8,0

(1) Quote di montaggio

(2) Momento d'inerzia giunto con mozzi A-B e Ø foro max.

(3) A richiesta: Foro finito secondo le norme ISO, tolleranza H7, chiavetta DIN 6885, foglio 1, tolleranza JS9. Foro per grano.

N.B.: si consiglia di usare elastomero in poliuretano.



GIUNTI "GIFLEX®" GF con MANICOTTO IN POLIAMMIDE

GIUNTI FLESSIBILI DENTATI A DOPPIA CURVATURA

PRESENTAZIONE

I giunti flessibili a denti della serie GIFLEX, sono giunti commerciali per impiego generico, che presentano tuttavia un elevato standard qualitativo ed offrono caratteristiche tecniche e prestazioni tipiche dei giunti industriali.

Il settore di impiego specifico, è quello delle trasmissioni di potenza per il collegamento flessibile di organi rotanti, con possibilità di compensare disallineamenti radiali ed angolari e di assorbire scorrimenti in direzione assiale.

Le prestazioni sono quelle tipiche di questa categoria di giunti, rese più severe e meglio adatte alle esigenze della pratica industriale, dai criteri progettuali adottati e della cura con la quale vengono lavorati e sistematicamente controllati.

COSTRUZIONE

Costruttivamente i giunti flessibili a denti sono costituiti da due mozzi simmetrici in acciaio e da un manicotto in resina sintetica che assicura l'accoppiamento e la trasmissione di potenza tra i due mozzi.

I due mozzi in acciaio a basso tenore di carbonio e con trattamento superficiale anticorrosione, sono dotati ciascuno di una corona dentata.

Il manicotto cavo a dentatura interna ottenuto da stampaggio ad iniezione, è costituito da un tecnopolimero semicristallino ad alto peso molecolare, garantito da certificazione all'origine, condizionato termicamente e caricato con un lubrificante solido che contribuisce ad esaltare le caratteristiche di autolubrificazione tipiche del polimero. La dentatura dei due mozzi a doppia curvatura progressiva, ottenuta su macchina utensile a CN, assicura al giunto prestazioni ottimali, consentendo la compensazione ANCHE SOTTOCARIO di disassamenti angolari e radiali di natura dinamica.

A parità di momento torcente trasmesso, la

geometria specifica del dente, riduce considerevolmente la pressione superficiale aumentando la capacità di trasmissione del carico da parte del giunto e la sua resistenza a fatica.

La relativa insensibilità all'umidità atmosferica del polimero e la sua capacità di sopportare temperature tra -20° e $+120^{\circ}$ Centigradi con punte di breve durata fino a $+150^{\circ}$, rendono il giunto idoneo a sopportare condizioni d'impiego gravose anche in ambiente ostile.

CARATTERISTICHE

In pratica i giunti offrono le sottospecificate prestazioni:

- Ingombro, peso e momento d'inerzia ridotti.
- Comportamento omocinetico alla velocità.
- Silenziosità di marcia e capacità di assorbire elasticamente urti e vibrazioni.
- Resistenza ai più comuni aggressivi chimici ed al calore moderato, max. temp. 80° .
- Sono autolubrificanti, elettricamente isolanti e non richiedono manutenzione.
- Risultano di costo contenuto, di facile montaggio e si prestano ad una molteplicità di impieghi anche gravosi.

DISASSAMENTI

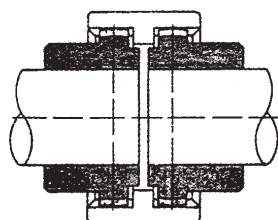

Alberi allineati

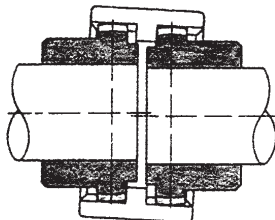

Alberi spostati radialmente

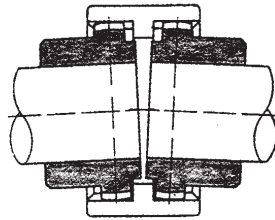

Alberi spostati angolarmente

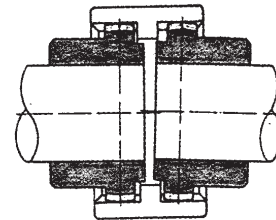

Alberi spostati radialmente e angolarmente

SCELTA DEL GIUNTO

Scelta in base alla coppia: il giunto deve essere scelto in modo che la coppia max del motore non superi il momento torcente di punta ammissibile del giunto.

DATI TECNICI

TIPO di GIUNTO	FATTORE DI POTENZA KW giri/min.		COPPIA Nm		POTENZA TRASMESSA IN KW A GIRI/MINUTO								GIRI/1' max	Massa Kg.	J Kg cm ²	Disassamento massimo per ogni mozzo		Spostamento assiale mm.
	norm.	max.	norm.	max.	750		1000		1500		3000					Angol. α [2]	Radial mm.	
					norm.	max.	norm.	max.	norm.	max.	norm.	max.						
GF-14	0,0011	0,0023	11,5	23	0,8	1,5	1,1	2,0	1,6	3,0	3,3	6,0	14000	0,166	0,27	±2°	0,7	±1
GF-19	0,0019	0,0037	18,5	36,5	1,3	2,7	1,8	3,7	2,7	5,5	5,4	11,1	12000	0,276	0,64	±2°	0,8	±1
GF-24	0,0023	0,0047	23	46	1,7	3,5	2,3	4,7	3,4	7,0	6,9	14,1	10000	0,312	0,92	±2°	0,8	±1
GF-28	0,0053	0,0106	51,5	103,5	3,9	7,9	5,2	10,6	7,8	15,9	15,6	31,8	8000	0,779	3,45	±2°	1	±1
GF-32	0,0071	0,0142	69	138	5,2	10,5	7,0	14,1	10,5	21,1	21,0	42,3	7100	0,918	5,03	±2°	1	±1
GF-38	0,0090	0,0181	88	176	6,7	13,5	9,0	18,0	13,5	27,0	27,0	54,0	6300	1,278	9,59	±2°	0,9	±1
GF-42	0,0113	0,0226	110	220	8,4	16,8	11,2	22,5	16,8	33,7	33,6	67,5	6000	1,473	13,06	±2°	0,9	±1
GF-48	0,0158	0,0317	154	308	11,8	23,6	15,8	31,6	23,7	47,4	47,4	94,8	5600	1,777	18,15	±2°	0,9	±1
GF-55	0,029	0,058	285	570	21,7	43,5	29,0	58,0	43,5	87,0	87,0	174,0	4800	3,380	49,44	±2°	1,2	±1
GF-65	0,0432	0,0865	420	840	32,1	64,3	42,9	85,8	64,3	128,7	128,7	257,4	4000	4,988	106,34	±2°	1,3	±1

(1) Riferimento giunto normale completo di foro massimo senza cava

(2) Per mozzo

NORME PER IL MONTAGGIO

- Fissare i due semigiunti agli alberi, facendo attenzione che le facciate interne siano a filo con le estremità degli alberi.
- Infilare il manicotto sui due semigiunti regolando la distanza degli stessi (quota "G") allineando contemporaneamente i due alberi.
- Fissare in posizione i due elementi da accoppiare.
- Prima di far ruotare il giunto verificare che il manicotto sia libero di spostarsi assialmente.

GIUNTI "GIFLEX®" GFA-GFAS con MANICOTTO IN ACCIAIO

GIUNTI FLESSIBILI DENTATI A DOPPIA CURVATURA

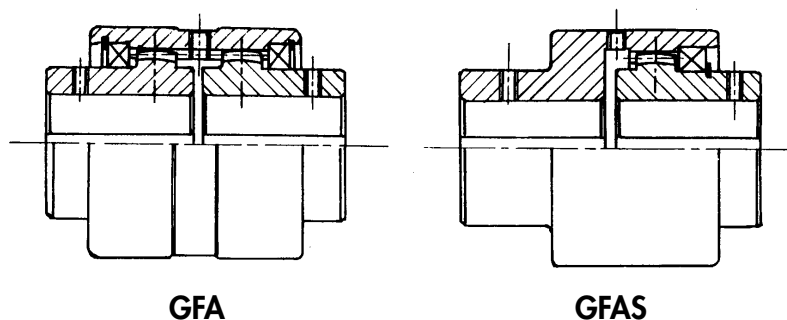

PRESENTAZIONE

I giunti della serie "GIFLEX " GFA - GFAS sono giunti di costruzione compatta per impieghi industriali, torsionalmente rigidi e con capacità di compensare disallineamenti angolari, paralleli e combinati.

La particolare configurazione con manicotto monopezzo e guarnizioni di tenuta alle due estremità, li rende adatti ad operare in ambienti ostili ed in condizioni di esercizio particolarmente gravose. Le prestazioni sono quelle caratteristiche di un giunto omocinetico a doppia articolazione, destinato sia ad applicazioni generiche che specifiche e con possibilità di installazione anche su alberi con elevata luce libera.

I limiti operativi definiti dalla coppia massima, dalla velocità di rotazione e dal disallineamento angolare ammissibile, sono frutto di un progetto basato sulla scelta mirata dei materiali, dei trattamenti termici e della geometria delle dentature.

L'affidabilità dei limiti operativi dichiarati, è stata confermata da verifica del limite di fatica sia alla pressione superficiale (pressione Hertziana) che alla flessione e ad usura distruttiva, secondo schemi di calcolo desunti dalla più autorevole normativa internazionale.

L'Ufficio Tecnico della ditta CHIARAVALLI Trasmissioni è in ogni caso disponibile per esaminare in collaborazione con gli utilizzatori, problemi che comportano la scelta, l'applicazione e la manutenzione dei giunti.

A specifica richiesta ed

in alternativa ai giunti in esecuzione normale, possono venir proposti e realizzati giunti speciali per forma, esecuzione e prestazioni quali ad esempio:

- Giunti per disassamenti angolari e paralleli elevati.
- Giunti in acciaio ad alta resistenza e con trattamenti termici di indurimento superficiale
- Giunti con mozzi cementati e temprati, e dentature finite di utensile dopo il trattamento termico (skiving con utensile in metallo duro).
- Giunti speciali a disegno.

CARATTERISTICHE COSTRUTTIVE

I giunti della serie compatta **GFA**, sono costituiti da due mozzi dentati e da un manicotto esterno di collegamento in esecuzione monopezzo.

La tenuta del mezzo lubrificante all'interno del giunto, è assicurata da due guarnizioni ad anello, disposte alle due estremità del manicotto e tenute in posizione da anelli elastici (Seeger).

Due grani filettati disposti radialmente sul manicotto in posizione contrapposta, consentono l'adduzione di lubrificante solido.

La dentatura dei due mozzi, è una dentatura corretta sul profilo ed a doppia curvatura progressiva ottenuta per lavorazione su dentatrice a CN integrale.

La dentatura del manicotto, corretta sul profilo ed a generatrice cilindrica è ottenuta con utensile di forma.

Le dentature sono realizzate in classe di precisione 7 secondo DIN 3972 e grazie alla tecnologia di lavorazione adottata presentano un grado di finitura con rugosità superficiale non superiore a $Ra = 1,4$ micrometri.

Sia i mozzi che il manicotto, sono costruiti in acciaio al Carbonio bonificato con resistenza a trazione di 800 N/mm. Al termine della lavorazione vengono sottoposti ad un trattamento termochimico di indurimento superficiale che assicura una elevata resistenza ad usura e grippaggio e conferisce altresì ottima resistenza alla corrosione da agenti atmosferici.

La perfetta tenuta delle guarnizioni, assicura il necessario contenimento del lubrificante ed ostacola la penetrazione di elementi inquinanti dall'esterno, contribuendo con ciò ad un incremento della vita media del giunto anche se posto in esercizio in ambiente ostile.

Le due fasce dentate dei mozzi, sono disposte alla massima distanza consentita dalla lunghezza del manicotto. Ciò rende minimo il disallineamento angolare a parità di disallineamento parallelo ed accentua la caratteristica di omocinetività del giunto.

Interpretazione della codifica

Esempio:

GFA-25-NN = con 2 mozzi normali

GFA-25-NL = con un mozzo normale e un mozzo lungo

GFA-25-LL = con 2 mozzi lunghi

DIMENSIONI

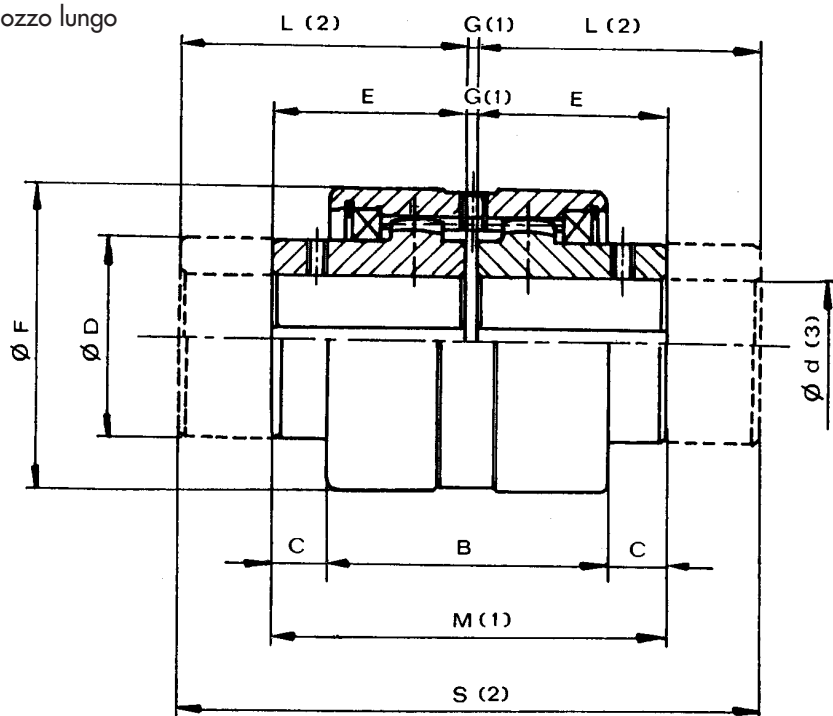

La grandezza caratteristica del giunto è definita dal diametro massimo del foro.

MISURE - PESI

TIPO di GIUNTO	FORO	Foro finito d ⁽³⁾		Misure in mm.									Massa Kg		
		nom.	max.	Serie normale					Serie lunga				Manicotto	Mozzo normale	Mozzo lungo
				B	C	ØD	E	ØF	G ⁽¹⁾	M ⁽¹⁾	L ⁽²⁾	S ⁽²⁾			
GFA-25	-	25	28	61	12	42	41	68	3	85	60	123	0,72	0,48	0,69
GFA-32	-	32	38	73	13,5	55	48,5	85	3	100	80	163	1,14	0,99	1,58
GFA-40	-	40	48	82	16,5	64	56	95	3	115	80	163	1,68	1,49	2,10
GFA-56	-	56	60	97	21,5	80	68	120	4	140	100	204	2,86	2,96	4,22
GFA-63	-	63	70	108	22,5	100	74,5	140	4	153	119,5	243	3,75	4,90	7,67
GFA-80	-	80	90	125	22,5	125	82,5	175	5	170	140	285	5,58	8,72	14,26
GFA-100	-	100	110	148	34	150	105	198	6	216	174,5	355	6,63	15,76	25,40
(4) GFA-125	40	125	140	214	39	190	140	245	8	288	207,5	423	17,70	32,60	49,50
(4) GFA-155	40	155	175	240	64	240	180	300	10	370	245	498	28,30	65,50	91,40

(1) Quote di montaggio

(2) Giunti con mozzi di lunghezza tale da coprire interamente i normali alberi dei motori serie UNEL-MEC

(3) **A richiesta:** foro finito secondo le norme ISO, tolleranza H7, chiave DIN 6885, foglio 1, tolleranza JS9. Foro per grano.

(4) Materiale di costruzione 39NiCrMo3 bonificato.

Interpretazione della codifica

Esempio:

GFAS-25-NN = con campana e un mozzo normale

GFAS-25-NL = con campana e un mozzo lungo

GFAS-25-LN = con campana lunga e mozzo normale

GFAS-25-LL = con campana lunga e mozzo lungo

DIMENSIONI

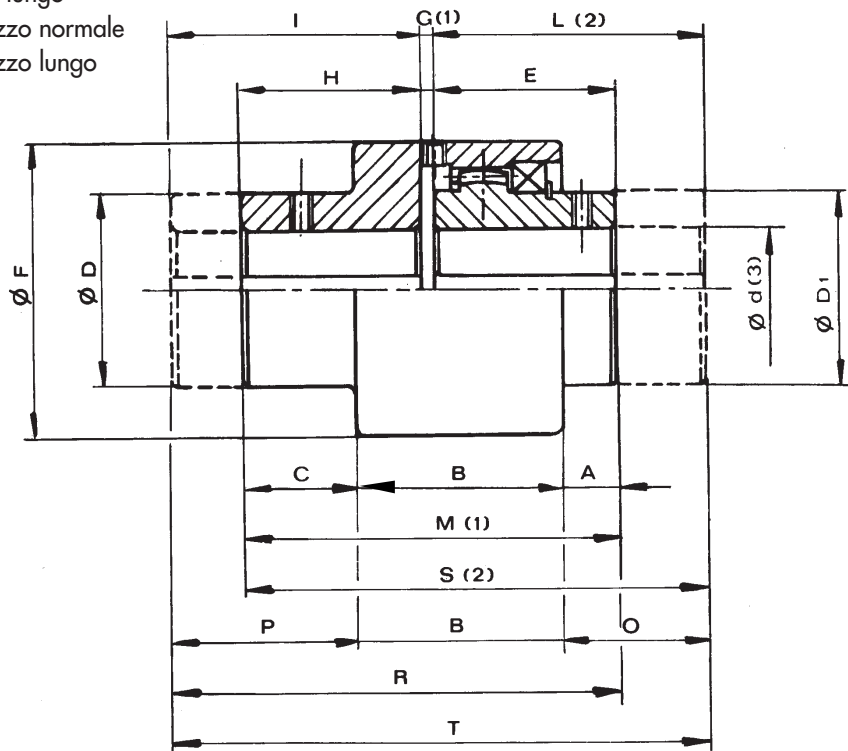

La grandezza caratteristica del giunto è definita dal diametro massimo del foro.

MISURE - PESI

TIPO di GIUNTO	SENZA FORO	Foro finito d ⁽³⁾		Misure in mm.																	Massa Kg			
		nom.	max.	Serie normale								Serie lunga									Camp. normale	Mozzo normale	Camp. lunga	Mozzo lungo
				A	B	C	ØD	ØD1	E	ØF	G ⁽¹⁾	H	M ⁽¹⁾	I ⁽²⁾	L ⁽²⁾	O	P	R	S ⁽²⁾	T				
GFAS-25	-	25	28	13	43	29	42	40	41	70	3	41	85	60	60	32	48	104	104	123	1,03	0,48	1,30	0,69
GFAS-32	-	32	38	16	49	35	55	55	48,5	85	3	48,5	100	80	80	47,5	66,5	131,5	131,5	163	1,75	0,99	2,50	1,58
GFAS-40	-	40	48	18,5	54,5	42	64	64	56	95	3	56	115	80	80	42,5	66	139	139	163	2,71	1,49	3,40	2,10
GFAS-56	-	56	60	27	60	45	80	80	68	120	4	60	132	100	100	59	85	172	164	204	4,43	2,96	6,10	4,22
GFAS-63	-	63	75	31	63	46	100	100	74,5	140	4	61,5	140	119,5	119,5	76	104	198	185	243	6,62	4,90	10,20	7,67
GFAS-80	-	80	90	26	76	51	125	125	82,5	175	5	65,5	153	138	140	83,5	123,5	225,5	210,5	283	10,50	8,68	17,90	14,22
GFAS-100	-	100	110	38	92	71	150	150	105	198	6	90	201	162	174,5	107,5	143	273	270,5	342,5	28,20	15,70	38,10	25,30

(1) Quote di montaggio

(2) Giunti con mozzi di lunghezza tale da coprire interamente i normali alberi dei motori serie UNEL-MEC

(3) **A richiesta:** foro finito secondo le norme ISO, tolleranza H7, chiave DIN 6885, foglio1, tolleranza JS9. Foro per grano.

CRITERI DI SCELTA E DIMENSIONAMENTO DEI GIUNTI

Il buon funzionamento in esercizio e la durata dei giunti flessibili a denti dipendono da una corretta scelta degli stessi oltrechè dalla compatibilità delle condizioni di esercizio con le prestazioni offerte dal giunto.

È pertanto di fondamentale importanza porre in evidenza le prestazioni limite dei giunti e chiarire i meccanismi di azione dei carichi esterni che insistono sugli stessi.

Il progetto base, garantisce per tutti i giunti una possibilità di disallineamento angolare statico o di montaggio pari ad 1 grado e ciò è assicurato dal gioco minimo di costruzione tra i denti.

Il disallineamento angolare dinamico o di esercizio, non deve mai eccedere 0,5 gradi, anche se i valori raccomandati non dovrebbero superare 0,25 gradi.

I valori di coppia nominale dichiarati e le velocità di rotazione massima indicate, valgono per un disassamento angolare o composto non superiore ad 1/12 di grado (5 primi).

I valori di coppia "eccezionale" sopportabili in transitorio e durante le fasi di accelerazione, non devono avere durata superiore a 10-15 secondi e frequenza superiore a 5 inserzioni/ora.

Le durate a fatica, sono calcolate per un limite convenzionale di 50 milioni di cicli, considerando due cicli di carico per ogni giro del giunto.

Disassamenti superiori a 1/8 gradi (7,5 primi) penalizzano per riduzione la coppia nominale e la velocità di rotazione massima dichiarate per i singoli giunti.

Per condizioni di esercizio diverse da quelle sopra specificate, o per durate «a tempo determinato», le prestazioni del giunto in termini di coppia, di velocità limite e di durata in esercizio, varieranno in diminuzione o in aumento rispetto a quelle dichiarate.

Le verifiche dei dati di progetto sono state effettuate con l'intento di assicurare un ragionevole margine di sicurezza. Pertanto, le prestazioni dichiarate si intendono valide per un Fattore di Servizio eguale ad 1.

L'uso dei lubrificanti prescritti, ed il rispetto degli intervalli di ripristino raccomandati, costituiscono la premessa per ottenere le prestazioni a catalogo.

L'Ufficio Tecnico della Ditta CHIARAVALLI Trasmissioni è a disposizione degli utilizzatori per la scelta del tipo di giunto più adatto alle effettive condizioni di esercizio e per fornire suggerimenti in merito a condizioni di impiego particolari.

DATI TECNICI

TIPO di GIUNTO	FATTORE DI POTENZA KW giri/min.		COPPIA Nm		POTENZA TRASMESSA IN KW A GIRI/MINUTO				GIRI/1' max	GIRI/1' Limite Sugg.	Disassam. radiale max mm.	Massa Kg.	J Kg cm ²
	norm.	eccez.	norm.	eccez.	750 norm.	1000 norm.	1500 norm.	3000 norm.					
	GFA-25	0,061	0,157	600	1524	45	61	91					
GFAS-25											-	1,35	7,31
GFA-32	0,103	0,259	1000	2520	77	103	154	309	5000	4000	0,26	2,51	25,10
GFAS-32											-	2,43	19,15
GFA-40	0,128	0,322	1250	3125	96	128	192	384	4200	3000	0,32	3,55	44,82
GFAS-40											-	3,64	34,13
GFA-56	0,257	0,639	2500	6200	192	257	385		3500	2200	0,37	6,15	132,60
GFAS-56											-	6,07	96,56
GFA-63	0,412	0,985	4000	9260	309	412	618		3000	1600	0,40	9,91	278,20
GFAS-63											-	10,00	207,32
GFA-80	0,773	1,855	7500	18000	579	773			2600	1200	0,48	16,20	558,6
GFAS-80											-	19,18	492,6
GFA-100	1,236	2,937	12000	28500	927				1400	700	0,65	23,00	1044,50
GFAS-100											-	28,00	1064,00
GFA-125	2,431	5,795	23600	56250	1823				950	460	0,70	49,15	3650
GFA-155	4,121	9,273	40000	90000	3090				700	350	0,80	91,30	9982

(1) Riferito al giunto normale completo di foro massimo senza cava

N.B. Per velocità di funzionamento effettive oltre i 3600 giri/min., si raccomanda la bilanciatura dinamica in classe G 2,5 secondo ISO 1940

- In casi del tutto eccezionali, i giunti accettano in esercizio un disassamento parallelo doppio di quello suggerito ed in montaggio un disassamento quattro volte superiore.

ISTRUZIONI PER SELEZIONARE LA GRANDEZZA DEL GIUNTO

I dati di coppia, di velocità e di durata dichiarati per i giunti, si intendono validi per un Fattore di Servizio FS=1.

Si impone pertanto la determinazione del fattore di servizio in base al tipo di carico, alla sua intensità ed al fattore di spettro che caratterizza il regime di carico agente sul giunto.

In mancanza di attendibili dati di progetto relativi al fattore di servizio, possono venir assunti come cautelativi i valori riportati dalla tabella che segue.

In caso di servizio continuamente reversibile sottocarico, è opportuno moltiplicare il fattore di servizio desunto dalla tabella, per un fattore maggiorativo pari ad 1,4.

REGIME DI CARICO	FATTORI DI SERVIZIO		
	CONDIZIONI D'IMPIEGO	TIPO DI AZIONAMENTO	
		Motore elett.	Motore Dies.
UNIFORME	Funzionamento regolare senza urti o sovraccarichi	1,25	1,5
LEGGERO	Funzionamento regolare con urti e sovraccarichi leggeri e poco frequenti	1,50	2,0
MEDIO	Funzionamento irregolare con sovraccarichi medi di breve durata ed urti frequenti ma moderati	2,0	2,5
PESANTE	Funzionamento decisamente irregolare con urti e sovraccarichi molto frequenti e di forte intensità	2,5	3,0

VERIFICA IN FUNZIONE DELLA POTENZA DA TRASMETTERE

Data la potenza del motore di comando (P) in Kw, e la sua velocità di funzionamento (n) in giri/min, calcolare con la formula seguente il valore della coppia esercizio (Me) in Nm.

$$Me = \frac{9549 \times P}{n}$$

Stabilire la coppia nominale da trasmettere (Mn) in base al fattore di servizio desunto dalla tabella

$$Mn = Me \times Fs$$

Scegliere il giunto la cui coppia nominale risulti SUPERIORE a quella calcolata.

ATTENZIONE

Per disassamenti angolari superiori a 0,125 gradi, le coppie nominali dichiarate, vanno progressivamente ridotte.

VERIFICA IN FUNZIONE DEL DIAMETRO DELL'ALBERO

Accertare che il più grande degli alberi da collegare sia di diametro eguale o minore del foro nominale dichiarato per il giunto.

L'adozione del diametro massimo ammesso per il giunto selezionato, andrebbe limitata ai regimi di carico UNIFORME o LEGGERO.

VERIFICA IN FUNZIONE DELLA VELOCITÀ DI ROTAZIONE

La velocità massima di rotazione indicata per ciascun giunto, rappresenta un limite operativo calcolato per un disassamento angolare non superiore a 1/12 di grado. Per disassamenti angolari maggiori, si riducono sia la coppia nominale che la velocità di rotazione ammessa. Nel caso in cui sia il disassamento che la velocità di funzionamento siano inferiori ai valori di riferimento suggeriti ma risultino prossimi agli stessi, adottare un coefficiente di maggiorazione del fattore di servizio pari a 1,12 e scegliere il giunto come indicato in precedenza. Per condizioni di esercizio con disassamenti e velocità di funzionamento superiori ai valori di riferimento suggeriti, interpellare i nostri Servizi Tecnici.

VERIFICA IN FUNZIONE DELLA DURATA DESIDERATA.

I giunti sono calcolati per una durata di funzionamento standard in condizioni di esercizio (coppia, disassamento e velocità di rotazione) nominali. Durate di funzionamento maggiori della durata standard, penalizzano in riduzione la coppia nominale.

Nel caso venga richiesta una determinata durata di funzionamento, superiore alla durata standard, il fattore di servizio dovrà venir moltiplicato per un coefficiente di durata definito come segue.

DURATA IN ORE	3800	4000	6000	8000	12000	20000
COEFFICIENTE IN DURATA	1	1,06	1,17	1,26	1,39	1,58

La coppia nominale verificata a durata, andrà ulteriormente ridotta nel caso abbastanza improbabile in cui la velocità di funzionamento effettiva risulti superiore alla velocità di funzionamento massima ammessa per le condizioni di disassamento del giunto in esercizio.

PARTICOLARI COMPONENTI IL GIUNTO "GIFLEX®" GFA

TIPO di GIUNTO	POS. 1		POS. 2		POS. 3		POS. 4		POS. 5		Chiave es. Brugola	N° Pezzi
	Descrizione	N° Pezzi	Descrizione	N° Pezzi	Anello di ten. Corteco NBR DIN 3760 A	N° Pezzi	Anello elast. per fori DIN 472	N° Pezzi	Grano piano UNI 5923	N° Pezzi		
GFA-25	Manicotto	1	Mozzo	2	BA 42x56x7	2	56 I	2	M6x8	2	D.3	1
GFA-32	Manicotto	1	Mozzo	2	BA 55x72x8	2	72 I	2	M6x8	2	D.3	1
GFA-40	Manicotto	1	Mozzo	2	BA 64x80x8	2	80 I	2	M6x8	2	D.3	1
GFA-56	Manicotto	1	Mozzo	2	BA 80X100X10	2	100 I	2	M6x8	2	D.3	1
GFA-63	Manicotto	1	Mozzo	2	BA 100x125x12	2	125 I	2	M6x8	2	D.3	1
GFA-80	Manicotto	1	Mozzo	2	BA 125x160x12	2	160 I	2	M6x8	2	D.3	1
GFA-100	Manicotto	1	Mozzo	2	SMIM 150x180x12	2	180 I	2	M6x8	2	D.3	1
GFA-125	Manicotto	1	Mozzo	2	SM 190x220x15	2	220 I	2	M6x8	2	D.3	1
GFA-155	Manicotto	1	Mozzo	2	SMIM 240X280X15	2	280 I	2	M6x8	2	D.3	1

PARTICOLARI COMPONENTI IL GIUNTO "GIFLEX®" GFAS

TIPO di GIUNTO	POS. 1		POS. 2		POS. 3		POS. 4		POS. 5		Chiave es. Brugola	N° Pezzi
	Descrizione	N° Pezzi	Descrizione	N° Pezzi	Guarnizione Serie UM Gaco NBR	N° Pezzi	Anellod'arr. per albero DIN 471	N° Pezzi	Grano piano UNI 5923	N° Pezzi		
GFAS-25	Manicotto	1	Mozzo	1	UM 60X40X10	1	40 E	1	M6x8	2	D.3	1
GFAS-32	Manicotto	1	Mozzo	1	UM 75x55x10	1	55 E	1	M6x8	2	D.3	1
GFAS-40	Manicotto	1	Mozzo	1	UM 85x65x10	1	65 E	1	M6x8	2	D.3	1
GFAS-56	Manicotto	1	Mozzo	1	UM 100x80x10	1	80 E	1	M6x8	2	D.3	1
GFAS-63	Manicotto	1	Mozzo	1	UM 120x100x10	1	100 E	1	M6x8	2	D.3	1
GFAS-80	Manicotto	1	Mozzo	1	UM 155x125x15	1	125 E	1	M6x8	2	D.3	1
GFAS-100	Manicotto	1	Mozzo	1	UM 180x150x15	1	150 E	1	M6x8	2	D.3	1

NORME PER IL MONTAGGIO

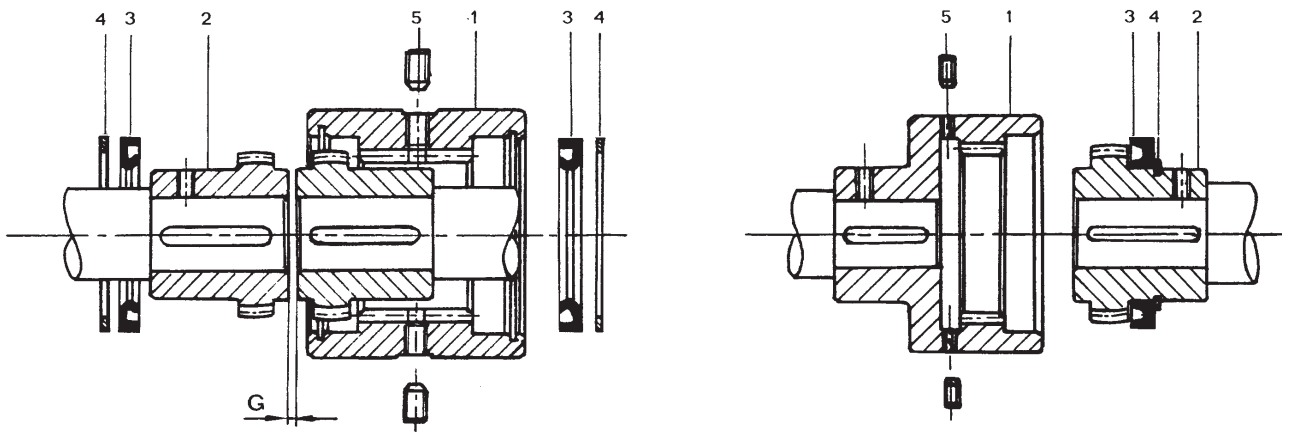

GFA MONTAGGIO

- A) Infilare l'anello di arresto (4) e l'anello di tenuta (3) su ogni albero.
- B) Montare i mozzi (2) sui rispettivi alberi.
- C) Il manicotto (1) va sull'albero più lungo.
- D) Avvicinare gli alberi e controllare che lo spazio G sia quello della tabella
- E) Allineare gli alberi e controllare il parallelismo quindi fissare i mozzi all'albero.
- F) Riempire di grasso la dentatura e la camera tra i mozzi.
- G) A questo punto per montare far scorrere il manicotto (1) al suo posto introdurre gli anelli di tenuta (3) e fissare gli anelli di arresto (4) nella loro sede.
- H) Per smontare togliere con la pinza gli anelli d'arresto (4) separare il manicotto (1) dai mozzi (2) e il giunto GFA è completamente smontato.

MANUTENZIONE

Svitare entrambi i tappi (5) poi con i fori di ingrassaggio immettere grasso con l'ingrassatore finché non fuoriesce dall'altro foro a 180°. Rimontare i tappi. L'operazione va ripetuta ogni 1000 ore di lavoro

GFAS MONTAGGIO

- A) Sul mozzo sfilabile (2) sono già fissati l'anello di tenuta (3) e di arresto (4).
- B) Per il montaggio in campana chiusa basta fissare, sull'albero il manicotto (1) e sull'altro albero il mozzo sfilabile (2).
- C) Poi avvicinare gli alberi da accoppiare infilando il mozzo (2) sul manicotto (1).
- D) Lo smontaggio si ha allontanando gli alberi quindi sfilando il mozzo (2) dal manicotto (1).

Per la lubrificazione dei giunti è previsto l'impiego di grasso in quantitativo tale da ottenere un medio riempimento.

Per carichi moderati e condizioni di esercizio normali, si suggeriscono grassi al sapone di Litio con olio base minerale ed indice di consistenza 2 (secondo NLGI).

Per condizioni di esercizio gravose in fatto di temperature, ed in presenza di carichi pesanti, impiegare grassi al sapone complesso di Bario, olio di base sintetico PAO ed indice di consistenza 2.

Per condizioni di esercizio estreme, interpellare i servizi tecnici della ditta CHIARAVALLI Trasmissioni spa.

Il lubrificante nella formulazione e con le caratteristiche suggerite, può venir scelto tra le linee di prodotti, indicate a lato consultando il Produttore.

I grassi equivalenti consigliati sono:

TIPO

Sovarex L-O

Gulfrown EP-O

Alesia EP-2

Litholine Multi-Purpose

PGX-2

Mariax 1

GR MUIEP2

SPHEEROL EPL 2
SUPERGREASE 2

CASA PRODUTTRICE

MOBIL OIL

GULF OIL

SHELL OIL

SINCLAIR

API

TEXACO

AGIP

CASTROL

N.B. - Le caratteristiche tecniche, le dimensioni ed ogni altro dato di questo catalogo non sono impegnative. La ditta CHIARAVALLI Trasmissioni spa si riserva il diritto di modificare in qualsiasi momento e senza preavviso le misure esposte.

LIMITATORE DI COPPIA PER ATTRITO

Il limitatore di coppia trova impiego ove vi sia la necessità di una efficace protezione dai sovraccarichi su organi meccanici (cineamatismi o macchine). Il dispositivo di impiego semplice ed efficace offre piena affidabilità operativa, questi slittando quando la coppia richiesta oltrepassa il valore pretarato rientra automaticamente in lavoro quando il sovraccarico cessa.

L'organo prescelto tra le pulegge, ruote per catena e ingranaggi, viene disposto fra i dischi frizione che, serrati mediante la compressione delle molle a tazza sviluppano una forza di attrito determinata dal serraggio della ghiera.

Scelta del limitatore di coppia:

T_{kw} = Potenza in Kw n = giri al minuto

M_t = Momento torcente (Nm)

Il momento torcente è dato dalla relazione:

$$M_t = \frac{9550 \cdot T_{kw}}{n}$$

Esemp.: Supponiamo di azionare un motore con le seguenti caratteristiche:

Potenza 4 Kw e $n = 1550$ g/1'

$$M_t = \frac{9550 \cdot 4}{1550} = 24,64 \text{ Nrn}$$

Per cui sceglieremo un limitatore con coppia uguale o superiore a 24,64 Nm.

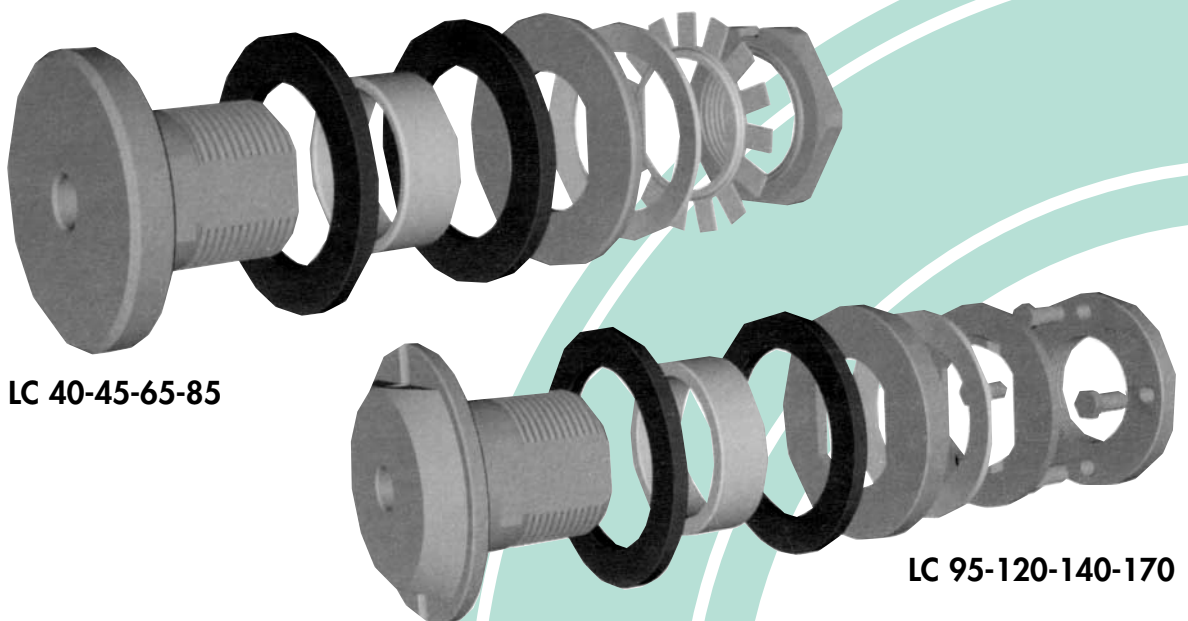

LIMITATORI DI COPPIA PER ATTRITO

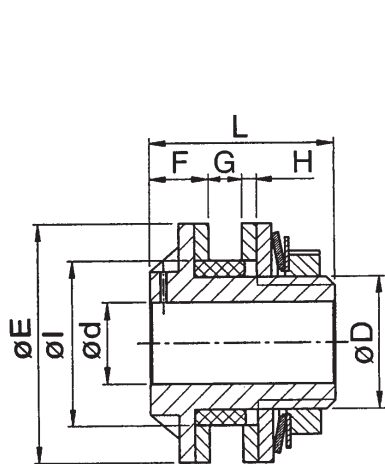

LC 40 - 45 - 65 - 85

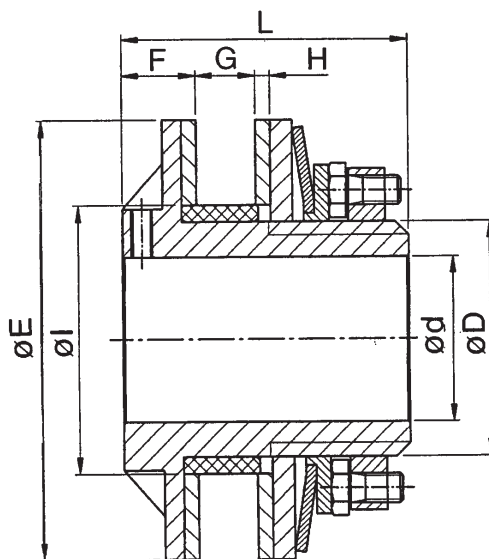

LC 95 - 120 - 140 - 170

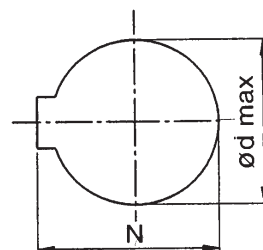

ESEMPIO:

LC 85-1 con 1 molla

LC 85-2 con 2 molle

DATI TECNICI

TIPO	ØE	ØIh8	Ød	F	G max	H	ØD	L	Foro max - chiave DIN 6885/1		Coppia Max N/m	N° molle	Ingranaggi per catena std.	
									Ø d max	N			passo x rullo Ø	N° denti
LC 40-1	40	26	7	10	7	3	22	30	14	16,3	15	1	3/8" x 6,35	18-21
LC 40-2									28	2	1/2" x 8,51	15		
LC 45-1	45	35	7	11	7	3	32	35,5	20	22,8	30	1	3/8" x 6,35	19-23
LC 45-2									55	2	1/2" x 8,51	17		
LC 65-1	65	45	10	16	10	4	36	50,5	22	24,8	70	1	3/8" x 6,35	27
LC 65-2									120	2	1/2" x 8,51	21		
													5/8" x 10,16	19
LC 85-1	85	52	15	17	12	4	42	55,5	25	28,3	130	1	3/8" x 6,35	38
LC 85-2									240	2	1/2" x 8,51	25		
													5/8" x 10,16	21
													3/4 x 12,07	18
LC 95-1	95	60	15	18	12	4	52	67	35	38,3	190	1	1/2" x 8,51	30
LC 95-2									340	2	5/8" x 10,16	25		
													3/4 x 12,07	19
LC 120-1	120	73	20	20	17	4	64	78	45	48,8	350	1	1/2" x 8,51	38
LC 120-2									650	2	5/8" x 10,16	32		
													3/4 x 12,07	25
													1" x 15,88	21
LC 140-1	140	90	20	23	18	4	85	86,5	60	64,4	650	1	3/4 x 12,07	35
LC 140-2									1200	2	1" x 15,88	21		
LC 170-1	170	100	28	27,5	19,5	4,5	90	95	65	69,4	1000	1	3/4 x 12,07	35
LC 170-2									1800	2	1" x 15,88	25		
													1"1/4 x 19,05	22

N.B. Si consiglia vivamente di utilizzare i limitatori della serie LC a secco, controllando con estrema attenzione che prodotti oleosi o liquidi in genere, non raggiungano in alcun modo i materiali d'attrito per non causare un repentino ed inevitabile decadimento delle prestazioni.

I dischi frizione sono costituiti da una struttura assolutamente priva d'amianto.

RONDELLE TORNITE A GROSSO SPESSORE

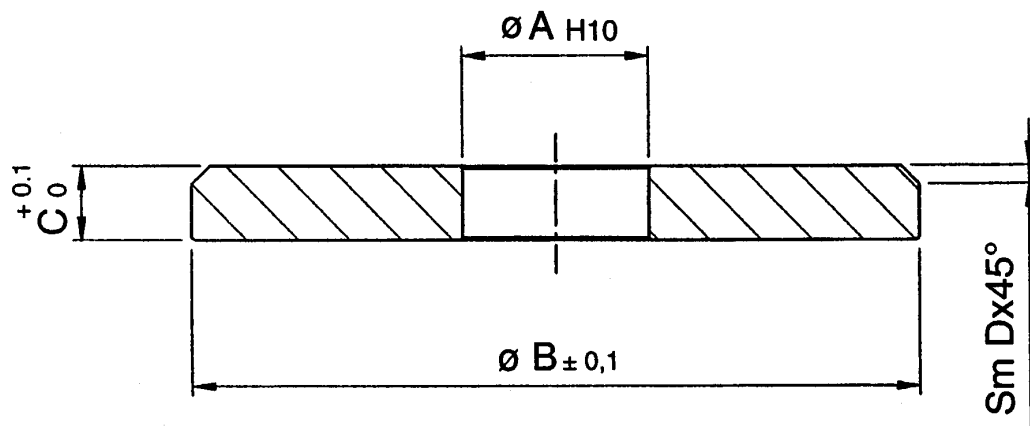

MATERIALE C 45 - UNI 7845 - FOSFATATO - ZINCATO

TIPO	A	B	C	D
C-RGS 3-10	3,2	10	2	0,5
C-RGS 4-10	4,2	10	2	0,5
C-RGS 4-15	4,2	15	3	0,5
C-RGS 5-15	5,2	15	3	0,5
C-RGS 5-20	5,2	20	3	0,5
C-RGS 5-25	5,2	25	4	1
C-RGS 5-30	5,2	30	4	1
C-RGS 6-15	6,2	15	3	0,5
C-RGS 6-20	6,2	20	3	0,5
C-RGS 6-25	6,2	25	4	1
C-RGS 6-30	6,2	30	4	1
C-RGS 6-35	6,2	35	5	1
C-RGS 6-40	6,5	40	5	1
C-RGS 8-20	8,5	20	4	0,5
C-RGS 8-25	8,5	25	4	1
C-RGS 8-30	8,5	30	4	1
C-RGS 8-35	8,5	35	5	1
C-RGS 8-40	8,5	40	5	1
C-RGS 8-45	8,5	45	5	2
C-RGS 8-50	8,5	50	6	2
C-RGS 10-25	10,5	25	4	1
C-RGS 10-35	10,5	35	5	1
C-RGS 10-40	10,5	40	5	1
C-RGS 10-45	10,5	45	5	2
C-RGS 10-50	10,5	50	6	2
C-RGS 12-50	12,5	50	6	2

Confezioni da 50 pezzi

ANELLI DI BLOCCAGGIO SECONDO DIN 705

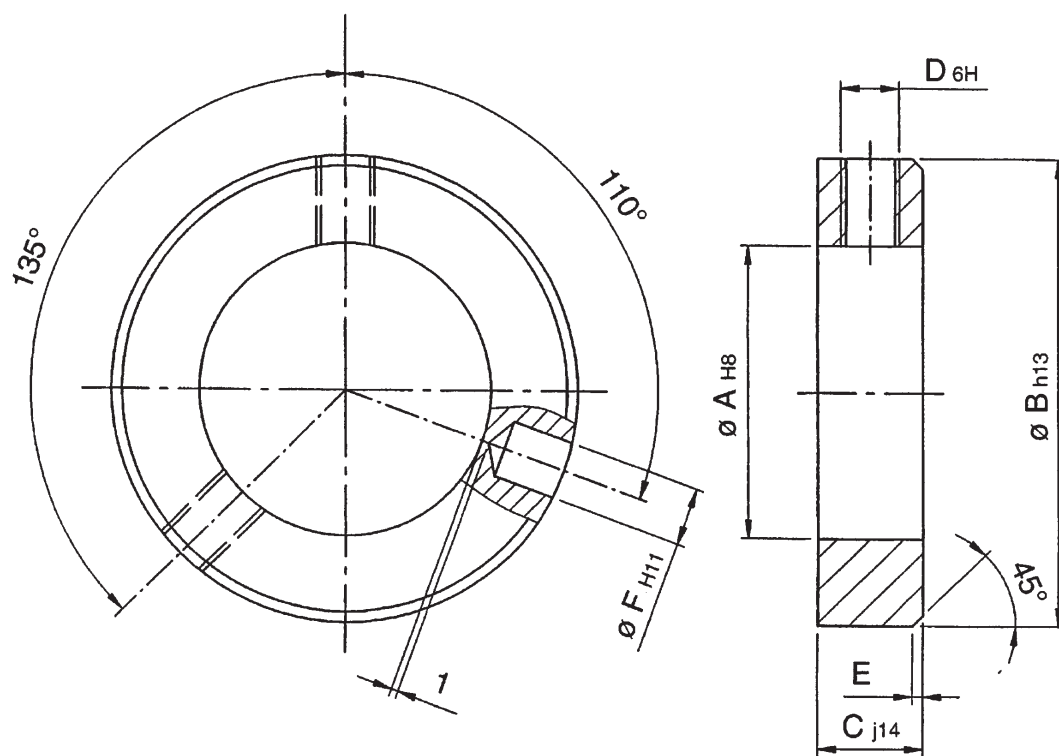

MATERIALE C 45 - UNI 7845 - FOSFATATO - ZINCATO

TIPO	A	B	C	D	E	F
C-ABU 6	6	12	8	M4	0,8	1,5
C-ABU 8	8	16	8	M4	0,8	2
C-ABU 10	10	20	10	M5	1	3
C-ABU 12	12	22	12	M6	1,2	4
C-ABU 14	14	25	12	M6	1,2	4
C-ABU 15	15	25	12	M6	1,2	4
C-ABU 16	16	28	12	M6	1,2	4
C-ABU 17	17	28	12	M6	1,2	4
C-ABU 18	18	32	14	M6	1,4	5
C-ABU 20	20	32	14	M6	1,4	5
C-ABU 25	25	40	16	M8	1,6	6
C-ABU 30	30	45	16	M8	1,6	6
C-ABU 35	35	56	16	M8	1,6	8
C-ABU 40	40	63	18	M10	1,8	8
C-ABU 45	45	70	18	M10	1,8	8
C-ABU 50	50	80	18	M10	1,8	10
C-ABU 60	60	90	20	M10	2	10
C-ABU 70	70	100	20	M10	2	10

Confezioni da 100 pezzi C-ABU 6÷20 - Confezioni da 50 pezzi C-ABU 25÷70

ANELLI DI BLOCCAGGIO FORMA C-AB

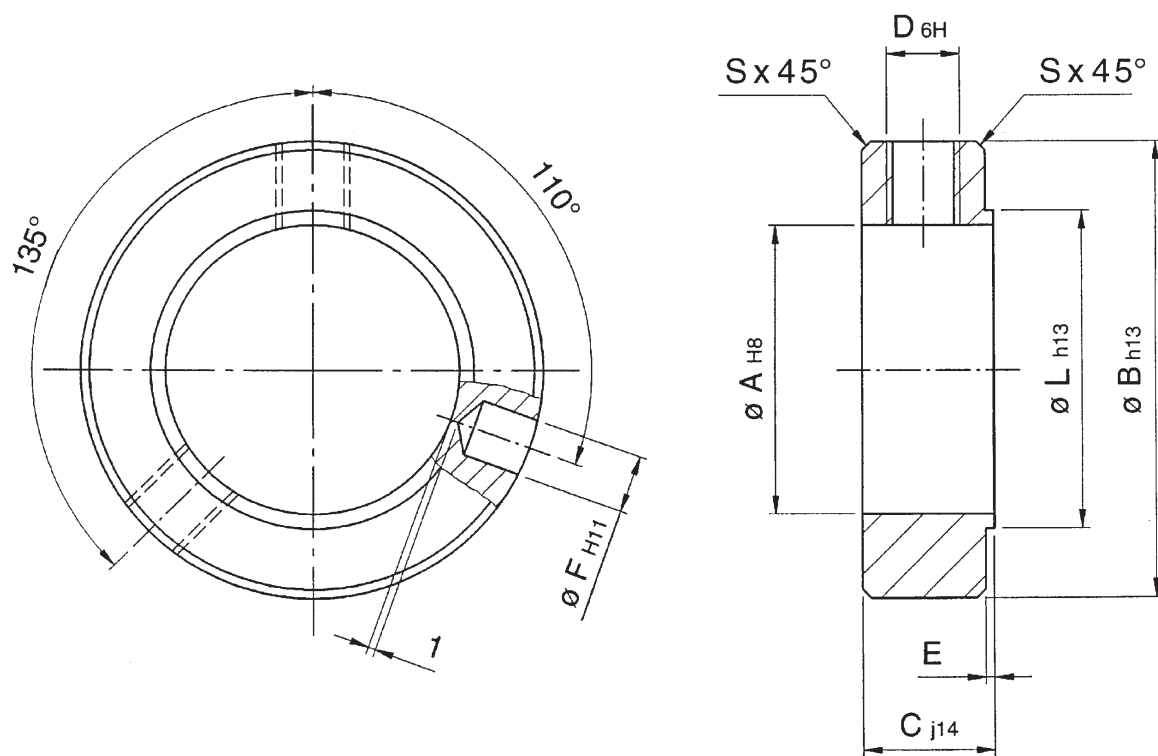

MATERIALE C 45 - UNI 7845 - FOSFATATO - ZINCATO

TIPO	A	B	C	D	E	F	L	S
C-AB 6	6	12	8	M4	0,6	1,5	8	0,3
C-AB 8	8	16	8	M4	0,8	2	10	0,3
C-AB 10	10	20	10	M5	0,8	3	13	0,3
C-AB 12	12	22	12	M5	0,8	4	15	0,5
C-AB 15	15	25	12	M6	1	4	18	0,6
C-AB 17	17	28	12	M6	1	4	20	0,6
C-AB 20	20	32	14	M6	1	5	24	0,8
C-AB 25	25	40	16	M6	1	6	29	0,8
C-AB 30	30	45	16	M8	1,2	6	34	1
C-AB 35	35	56	16	M8	1,2	8	39	1
C-AB 40	40	63	18	M10	1,2	8	44	1

Confezioni da 100 pezzi C-AB 6÷20 - Confezioni da 50 pezzi C-AB 25÷40

ANELLI DI BLOCCAGGIO A MORSETTO

MATERIALE C 45 - UNI 7845 - FOSFATATO - ZINCATO

TIPO	Ø A	Ø B	C	D	Ø E	Ø F	G	H	I	Viti
C-ADB 8	8	25	10	15	8	4,5	5	15	1,4	M4x15
C-ADB 10	10	32	10	20	8	4,5	5	15	1,4	M4x15
C-ADB 12	12	32	10	20	8	4,5	5	15	2	M4x15
C-ADB 15	15	40	12	25	10	4,5	7	18	2	M5x20
C-ADB 18	18	45	12	30	10	5,5	7	18	2	M5x20
C-ADB 20	20	45	12	30	10	5,5	7	18	2	M5x20
C-ADB 24	24	50	12	36	10	5,5	7	18	2	M5x20
C-ADB 25	25	50	12	36	10	5,5	7	18	2	M5x20
C-ADB 28	28	56	12	42	10	5,5	7	18	2	M5x20
C-ADB 30	30	56	12	42	10	5,5	7	18	2	M5x20
C-ADB 32	32	56	12	42	10	5,5	7	18	2	M5x20
C-ADB 35	35	63	12	48	10	5,5	7	18	2	M5x20
C-ADB 38	38	63	12	48	10	5,5	7	18	2	M5x20
C-ADB 40	40	70	14	55	11	6,5	7	18	2	M6x20
C-ADB 45	45	80	14	65	11	6,5	7	18	2	M6x20
C-ADB 50	50	80	14	65	11	6,5	7	18	2	M6x20
C-ADB 60	60	100	16	80	14	8,5	7	18	2	M8x20
C-ADB 70	70	110	20	88	17	11	8,5	22	3	M10x25
C-ADB 80	80	125	20	100	17	11	8,5	22	3	M10x25

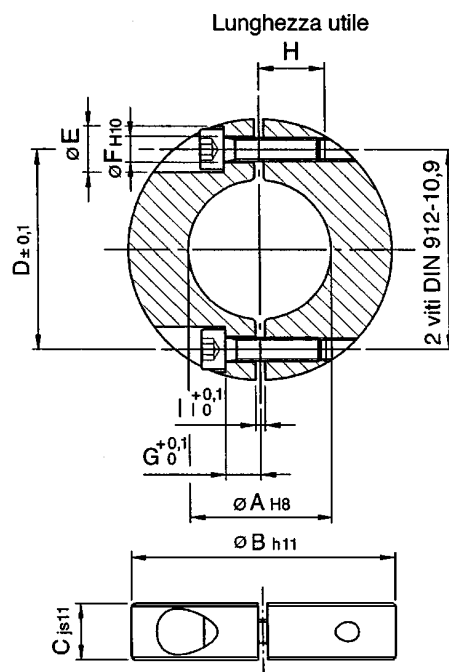

Confezioni da 100 pezzi C-ADB 8÷40 - Confezioni da 5 pezzi C-ADB 45÷70

RONDELLE TORNITE CONICHE

MATERIALE C 45 - UNI 7845 - FOSFATATO - ZINCATO

TIPO	Ø A	Ø B	C	Ø D	E	Ø F
C-RC 4	4,1	13	3	8	2,1x45°	8,8
C-RC 5	5,2	16	3,5	10	2,6x45°	10,8
C-RC 6	6,5	18	3,5	12	2,1x45°	13,8
C-RC 8	8,5	25	5	16,5	3,5x45°	18
C-RC 10	10,5	33	7	20,5	6x45°	21
C-RC 12	12,5	40	8	24,5	7x45°	26

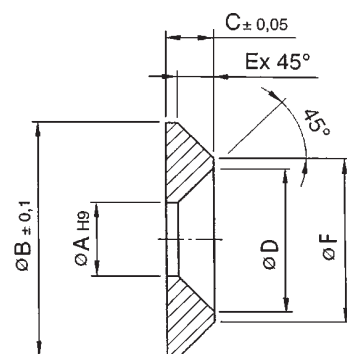

Confezioni da 30 pezzi

RONDELLE TORNITE PER TESTE SNODATE

MATERIALE C 45 - UNI 7845 - FOSFATATO - ZINCATO

TIPO	Ø A	Ø B	C	Ø D	E	F
C-RS 6	6,5	15	9	1,5	1	4
C-RS 8	8,5	22	12	1,5	2	6,5
C-RS 10	10,5	22	14	1,5	3	6,5

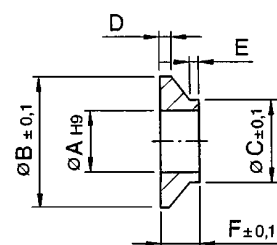

Confezioni da 30 pezzi

CONDIZIONI GENERALI DI VENDITA

1) ORDINI - Gli ordini per materiale standard e speciale devono essere sempre riferiti alle offerte della CHIARAVALLI Trasmissioni spa. Le ordinazioni sono impegnative per il cliente. Una volta iniziata la lavorazione non si accettano annullamenti o riduzioni dell'ordine salvo il risarcimento da parte del cliente dei costi di materiale e di lavorazione sostenuti fino al momento della sospensione. La quantità spedita può variare del $\pm 5\%$ rispetto alla quantità ordinata.

2) PREZZI - Si intendono quelli in vigore alla data dell'ordine. Tutti i prezzi sono per merce resa franco Premezzo, imballo escluso. Qualora nel corso della fornitura si verificassero aumenti nel materiale o negli altri costi di produzione è facoltà della CHIARAVALLI Trasmissioni spa di adeguare i prezzi, anche per gli ordini in corso, agli aumenti verificatisi.

3) TERMINI DI CONSEGNA - Sono da considerarsi validi solo i termini di consegna indicati dalla CHIARAVALLI Trasmissioni spa. Essi sono da considerarsi comunque solo indicativi. Nei casi di difficoltà nell'approvvigionamento dei materiali, di sciopero o comunque in tutti i casi di forza maggiore, i termini di consegna vengono automaticamente prorogati senza che la CHIARAVALLI Trasmissioni spa sia tenuta a corrispondere indennizzi di sorta. Il cliente ha in ogni caso l'obbligo del ritiro del materiale speciale ordinato all'approntamento.

4) SPEDIZIONI - Le spedizioni si intendono a carico del committente ed eseguite a suo rischio e pericolo anche quelle franco di porto. I reclami per gli eventuali ammanchi devono presentarsi entro 8 gg. dal ricevimento della merce. Qualora venga pattuito che il costo del trasporto sia a carico, anche solo in parte, della CHIARAVALLI Trasmissioni spa, questa si riserva il diritto di scegliere il mezzo di spedizione più economico.

5) IMBALLO - L'imballo è fatturato al prezzo di costo.

6) RESI - Non si accettano ritorni di merce per qualsiasi causa se non preventivamente autorizzati e con imballi, eventuale sdoganamento e resa a totale carico dell'acquirente. A copertura degli oneri di magazzino ed amministrativi sarà emessa nota di addebito in ragione del 15% del valore della merce resa.

7) GARANZIA - La ditta CHIARAVALLI Trasmissioni spa si impegna a riparare o sostituire gratuitamente quei pezzi da essa riconosciuti difettosi. La merce contestata dev'essere resa alla sede della CHIARAVALLI Trasmissioni spa, franco di ogni spesa. La garanzia decade qualora i pezzi resi come difettosi siano stati riparati o manomessi.

Le riparazioni di pezzi difettosi eseguite dal committente saranno riconosciute solamente dietro autorizzazione dalla CHIARAVALLI Trasmissioni spa e dopo approvazione di essa del preventivo di spesa. La CHIARAVALLI Trasmissioni spa non assume responsabilità nè riconosce indennizzi di sorta per danni che si verificassero durante l'impiego dei suoi prodotti anche se difettosi.

8) RESPONSABILITÀ - La ditta CHIARAVALLI Trasmissioni spa non assume responsabilità nè riconosce indennizzi di sorta per danni che si verificassero durante l'impiego dei suoi prodotti anche se difettosi. La CHIARAVALLI Trasmissioni spa declina ogni responsabilità nell'esecuzione di particolari su disegno del cliente sottostanti ad eventuali brevetti.

9) PAGAMENTI - Saranno riconosciuti validi solo i pagamenti effettuati nei modi e nei termini pattuiti. Trascorso il termine di pagamento la CHIARAVALLI Trasmissioni spa conterà gli interessi di mora al tasso del 3% superiore a quello legale, fermo il diritto di esigere il pagamento. In caso di ritardato o mancato pagamento da parte del committente la ditta CHIARAVALLI Trasmissioni spa si riserva il diritto di sospendere le consegne degli ordini in corso o di pretendere il pagamento anticipato senza riconoscere al committente indennizzi di sorta o risarcimenti.

Qualsiasi contestazione dei materiali in corso di fabbricazione o già in possesso del committente non libera quest'ultimo dall'effettuare il pagamento alla scadenza stabilita e per l'intero ammontare della fattura senza alcuna detrazione.

10) PROPRIETÀ - Tutta la merce spedita rimane sempre di proprietà della Ditta CHIARAVALLI Trasmissioni spa fino al pagamento completo delle sue fatture.

11) FORO COMPETENTE - Qualsiasi controversia inerente ai rapporti commerciali con la CHIARAVALLI Trasmissioni spa sarà di competenza del Tribunale di Busto Arsizio (VA).